

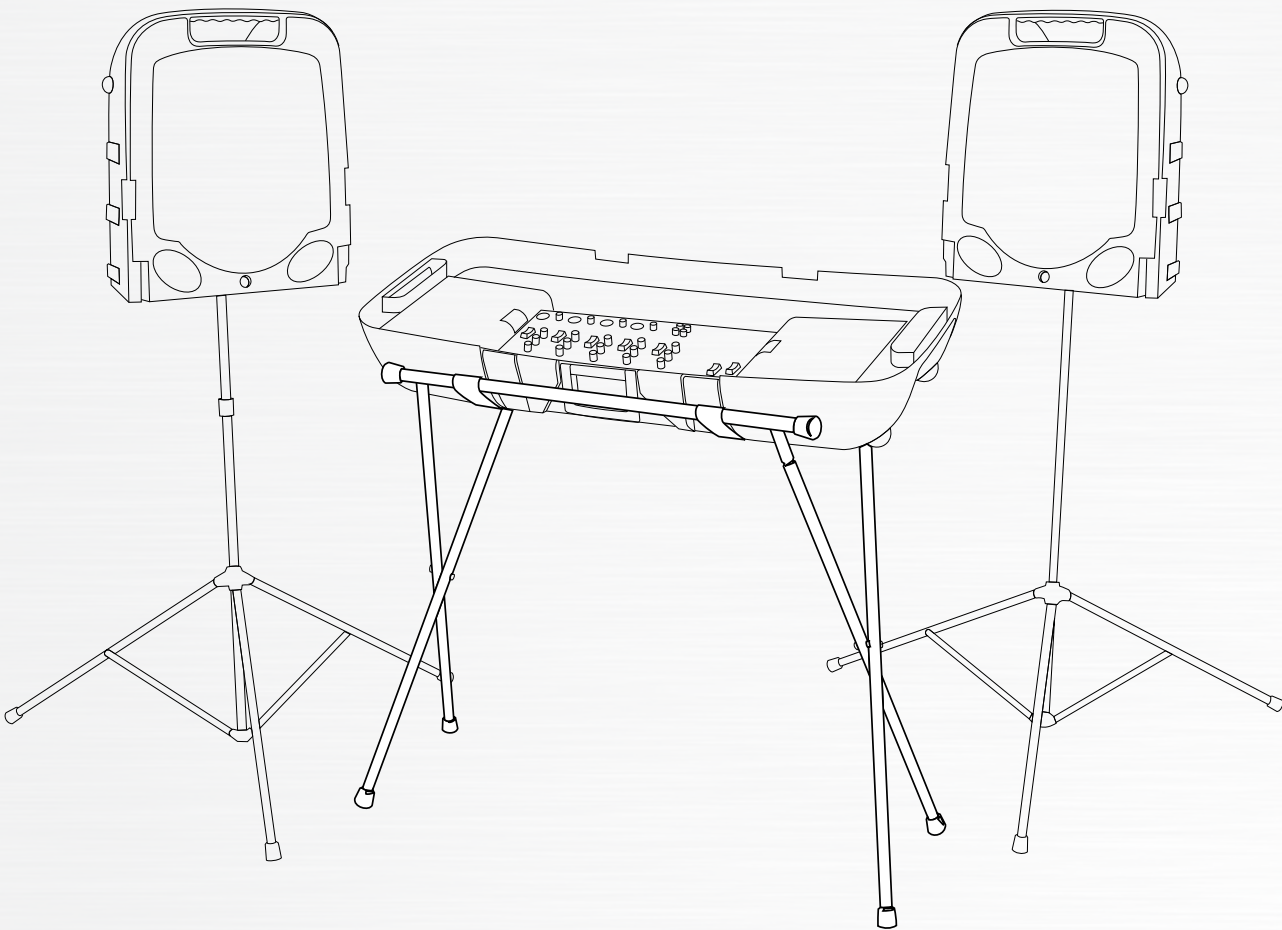

Escort® 6000 Portable PA System

Operating Manual





Intended to alert the user to the presence of uninsulated “dangerous voltage” within the product’s enclosure that may be of sufficient magnitude to constitute a risk of electric shock to persons.



Intended to alert the user of the presence of important operating and maintenance (servicing) instructions in the literature accompanying the product.

CAUTION: Risk of electrical shock — DO NOT OPEN!

CAUTION: To reduce the risk of electric shock, do not remove cover. No user serviceable parts inside. Refer servicing to qualified service personnel.

WARNING: To prevent electrical shock or fire hazard, this apparatus should not be exposed to rain or moisture, and objects filled with liquids, such as vases, should not be placed on this apparatus. Before using this apparatus, read the operating guide for further warnings.



Protective earthing terminal. The apparatus should be connected to a mains socket outlet with a protective earthing connection.



Este símbolo tiene el propósito, de alertar al usuario de la presencia de “(voltaje) peligroso” sin aislamiento dentro de la caja del producto y que puede tener una magnitud suficiente como para constituir riesgo de descarga eléctrica.



Este símbolo tiene el propósito de alertar al usuario de la presencia de instrucciones importantes sobre la operación y mantenimiento en la información que viene con el producto.

PRECAUCION: Riesgo de descarga eléctrica ¡NO ABRIR!

PRECAUCION: Para disminuir el riesgo de descarga eléctrica, no abra la cubierta. No hay piezas útiles dentro. Deje todo mantenimiento en manos del personal técnico cualificado.

ADVERTENCIA: Para prevenir choque eléctrico o riesgo de incendios, este aparato no se debe exponer a la lluvia o a la humedad. Los objetos llenos de líquidos, como los floreros, no se deben colocar encima de este aparato. Antes de usar este aparato, lea la guía de funcionamiento para otras advertencias.



Terminal de puesta a tierra de protección. El aparato debe estar conectado a una toma de corriente con conexión a tierra de protección.



Ce symbole est utilisé dans ce manuel pour indiquer à l'utilisateur la présence d'une tension dangereuse pouvant être d'amplitude suffisante pour constituer un risque de choc électrique.



Ce symbole est utilisé dans ce manuel pour indiquer à l'utilisateur qu'il ou qu'elle trouvera d'importantes instructions concernant l'utilisation et l'entretien de l'appareil dans le paragraphe signalé.

ATTENTION: Risques de choc électrique — NE PAS OUVRIR!

ATTENTION: Afin de réduire le risque de choc électrique, ne pas enlever le couvercle. Il ne se trouve à l'intérieur aucune pièce pouvant être réparée par l'utilisateur. Confiez l'entretien et la réparation de l'appareil à un réparateur Peavey agréé.

AVIS: Dans le but de réduire les risques d'incendie ou de décharge électrique, cet appareil ne doit pas être exposé à la pluie ou à l'humidité et aucun objet rempli de liquide, tel qu'un vase, ne doit être posé sur celui-ci. Avant d'utiliser de cet appareil, lisez attentivement le guide fonctionnant pour avertissements supplémentaires.



Borne de terre de protection. L'appareil doit être connecté à une prise secteur avec une connexion à la terre.



Dieses Symbol soll den Anwender vor unisolierten gefährlichen Spannungen innerhalb des Gehäuses warnen, die von Ausreichender Stärke sind, um einen elektrischen Schlag verursachen zu können.



Dieses Symbol soll den Benutzer auf wichtige Instruktionen in der Bedienungsanleitung aufmerksam machen, die Handhabung und Wartung des Produkts betreffen.

VORSICHT: Risiko — Elektrischer Schlag! Nicht öffnen!

VORSICHT: Um das Risiko eines elektrischen Schlages zu vermeiden, nicht die Abdeckung entfernen. Es befinden sich keine Teile darin, die vom Anwender repariert werden könnten. Reparaturen nur von qualifiziertem Fachpersonal durchführen lassen.

WARNUNG: Um elektrischen Schlag oder Brandgefahr zu verhindern, sollte dieser Apparat nicht Regen oder Feuchtigkeit ausgesetzt werden und Gegenstände mit Flüssigkeiten gefüllt, wie Vasen, nicht auf diesen Apparat gesetzt werden. Bevor dieser Apparat verwendet wird, lesen Sie bitte den Funktionsführer für weitere Warnungen.



Schutzerdung Terminal. Das Gerät nur an Steckdose mit Schutzleiter angeschlossen werden.



Tarkoitettu kiinnittämään käyttäjän huomio sellaiseen eristämättömään vaaralliseen jännitteeseen tuotteen kotelossa, joka saattaa olla riittävän suuri aiheuttaakseen sähköiskuvaaran.



Tarkoitettu kiinnittämään käyttäjän huomio tärkeisiin käyttö- ja huolto-ohjeisiin tuotteen mukana seuraavassa ohjeistuksessa.

VAROITUS: Sähköiskun vaara — ÄLÄ AVAA!

VAROITUS: Sähköiskuvaaran vuoksi älä poista kantta. Ei sisällä käyttäjän huollettavissa olevia osia. Huoltaminen tulee jättää pätevän huoltohenkilöstön tehtäväksi.

VAARA: Sähköiskun tai tulipalon vaaran estämiseksi tätä laitetta ei saa altistaa sateelle tai kosteudelle, eikä sen päälle saa asettaa nesteellä täytettyjä esineitä, kuten maljakoita. Ennen laitteen käyttöä lue muut varoitukset käyttöohjeesta.



Suojamaadoitus terminaali. Laitte tulee kytkeä sähköverkkoon suojajohtimella.



Är avsedd att varna användaren för förekomsten av isolerad "farlig spänning" inom produktens hölje som kan vara av tillräcklig nivå för att personer ska riskera elektrisk stöt.



Är avsedd att uppmärksamma användaren på förekomsten av viktiga handhavande- och underhållsinstruktioner (service) i den litteratur som medföljer produkten.

OBSERVERA: Risk för elektrisk stöt – ÖPPNA INTE!

OBSERVERA: För att minska risken för elektrisk stöt, avlägsna inte höljet. Inga delar inuti kan underhållas av användaren. Låt kvalificerad servicepersonal sköta servicen.

WARNING: För att förebygga elektrisk stöt eller brandrisk bör apparaten inte utsättas för regn eller fukt, och föremål fyllda med vätskor, såsom vaser, bör inte placeras på denna apparat. Läs bruksanvisningen för ytterligare varningar innan denna apparat används.



Skyddsjordning terminalen. Apparaten skall anslutas till ett uttag med skyddande jordanslutning.



Har til hensikt å advare brukeren om tilstedeværelse av uisolert "farlig spenning" inne i produktet, som kan ha tilstrekkelig styrke til å medføre risiko for elektrisk støt for en person.



Har til hensikt å informere brukeren om tilstedeværelsen av viktige bruks- og vedlikeholds (service)-instruksjoner i litteraturen som følger med produktet.

ADVARSEL: Risiko for elektrisk støt — MÅ IKKE ÅPNES!

ADVARSEL: For å redusere risikoen for elektrisk støt må ikke dekslet fjernes. Det finnes ingen deler på innsiden som brukeren kan justere. Overlat servicearbeidet til kvalifisert servicepersonell.

ADVARSEL: For å hindre elektrisk støt eller brannfare må ikke dette apparatet utsettes for regn eller fuktighet, og gjenstander fylt med væske, som en vase, må ikke settes på apparatet. Før du tar apparatet i bruk må du lese bruksanvisningen for ytterligere advarsler.



Beskyttende jordningsterminal. Apparatet må kobles til en elektrisk kontakt med et støpsel som har skjermet jordkontakt.



Bedoeld om de gebruiker te attenderen op de aanwezigheid van ongeïsoleerde "gevaarlijke spanning" binnen de behuizing van het product dat van voldoende omvang kan zijn om een risico op elektrische schokken te vormen.



Bedoeld om de gebruiker te attenderen op de aanwezigheid van belangrijke gebruiks- en onderhoudsinstructies in de literatuur bij het product.

OPGELET: Risico op een elektrische schok - NIET OPENEN

OPGELET: Om het risico op elektrische schokken te verkleinen, verwijder niet het deksel. Er zijn geen voor de gebruiker bruikbare onderdelen binnenin aanwezig. Verwijs onderhoud door naar gekwalificeerd onderhoudspersoneel.

WAARSCHUWING: Om elektrische schokken of brandgevaar te voorkomen, stel dit apparaat mag niet bloot aan regen of vocht ' en voorwerpen gevuld met vloeistoffen, zoals vazen mogen niet op dit apparaat worden geplaatst. Lees de gebruiksaanwijzingen voor nadere waarschuwingen voordat u dit apparaat gebruikt.



Beschermende aardklem. Het apparaat dient te worden aangesloten op een stopcontact met een beschermend aardcontact.



Atto ad avvisare l'utente in merito alla presenza "voltaggio pericoloso" non isolato all'interno della scatola del prodotto che potrebbe avere una magnitudo sufficiente a costituire un rischio di scossa elettrica per le persone.



Atto ad avvisare l'utente in merito alla presenza di istruzioni operative e di assistenza importanti (manutenzione) nel libretto che accompagna il prodotto.

ATTENZIONE: Rischio di scossa elettrica — NON APRIRE!

ATTENZIONE: per ridurre il rischio di scossa elettrica, non rimuovere il coperchio. Non vi sono parti utili all'utente all'interno. Fare riferimento a personale addetto qualificato.

AVVERTENZA: per prevenire il rischio di scossa o il rischio di incendio, questo apparecchio non dovrebbe essere esposto a pioggia o umidità, e oggetti riempiti con liquidi, come vasi, non dovrebbero essere posizionati sopra questo apparecchio. Prima di usare questo apparecchio, leggere la guida operativa per ulteriori informazioni.



Morsetto di terra di protezione. L'apparecchio deve essere collegato a una presa di corrente di rete con un conduttore di terra.



Destinado a alertar o usuário da presença de "voltagem perigosa" não isolada dentro do receptáculo do produto que pode ser de magnitude suficiente para constituir um risco de choque elétrico a pessoas.



Destinado a alertar o usuário da presença de instruções importantes de operação e manutenção (conserto) na literatura que acompanha o produto.

CUIDADO: Risco de choque elétrico — NÃO ABRA!

CUIDADO: Para evitar o risco de choque elétrico, não remova a cobertura. Contém peças não reparáveis pelo usuário. Entregue todos os consertos apenas a pessoal qualificado.

ADVERTÊNCIA: Para evitar choques elétricos ou perigo de incêndio, este aparelho não deve ser exposto à chuva ou umidade e objetos cheios de líquidos, tais como vasos, não devem ser colocados sobre ele. Antes de usar este aparelho, leia o guia de operação para mais advertências.



Terminal de aterramento de proteção. O aparelho deve ser ligado a uma tomada elétrica com ligação à terra de proteção.



人体への電気ショックの危険が考えられる製品筐体内の非絶縁「危険電圧」の存在をユーザーに警告するものです。
製品に付属している説明書に記載の重要な操作およびメンテナンス(サービス)要領の存在をユーザーに警告するものです。



注意: 電気ショックの危険あり — 開けないでください!

警告: 電気ショックの危険を低減するため、カバーを外さないでください。内部部品はユーザーによるサービス不可。資格のあるサービス要員のサービスを要請してください。

警告: 電気ショックまたは火災の危険を避けるため、この装置を雨または湿気にさらしてはなりません。また、過敏など液体を含む物をこの装置上に置いてはなりません。この装置を使用する前に、警告事項について操作ガイドをお読みください。



保護接地端子。装置は保護接地に接続している電源コンセントに接続する必要があります



三角形内带有箭头闪电状符号意在敬告用户，表明产品内部有非绝缘的“危险电压”存在，而且具有足以致人触电的危险。



三角形内的感叹号意在警告用户，表明与机器的操作和维护（维修）有关的重要说明。

警告：触电危险—勿打开！

警告：为了避免触电危险，请勿打开机壳。机内无用户可以维修的部件。需要维修时，请与指定的专业维修人员联系。

警告：为了避免触电或火灾危险，请勿将本机置于雨中或潮湿之处。请勿将装满液体的物体，例如花瓶等置于本机之上。使用本机之前，请仔细阅读本操作说明书中的安全说明。



保 保护接地端子。设备应该连接到带有保护接地连接的电源插座。



제품의 케이스 내에 감전을 유발할 수 있는 절연되지 않은 "위험한 전압" 이 존재함을 사용자에게 알립니다. 제품과 함께 제공되는 인쇄물에 중요



한 작동 및 유지 보수 (서비스) 지침이 있음을 사용자에게 알립니다.

주의: 감전 위험 — 열지 마십시오!

주의: 감전 위험을 낮추기 위해 덮개를 제거하지 마십시오. 장치 내부에는 사용자가 직접 수리할 수 있는 부품이 없습니다. 자격을 갖춘 서비스 요원에게 서비스를 의뢰하십시오.

경고: 감전 또는 화재 위험을 예방하기 위해 본 기기를 비 또는 습기에 노출하거나 꽃병과 같이 액체가 들어 있는 물체를 본 기기 위에 올려놓지 마십시오. 본 기기를 사용하기 전에 추가 경고 사항에 대한 작동 설명서를 읽어 주십시오.



보호 접지 단자. 장치는 보호 접지 연결 전원 소켓 콘센트에 연결되어야



تشير لنتبيه المستخدم لوجود "تيارات كهربية خطيرة" غير معزولة داخل محتويات المنتج والتي قد تكون كافية لتسبب في تعرض الأشخاص لصدمة كهربية.

تشير لنتبيه المستخدم لوجود تعليمات تشغيل وصيانة (صيانة) مهمة داخل الكتيب المرفق مع هذا المنتج.



تحذير: خطر التعرض لصدمة كهربية - لا تفتح!

تحذير: لتقليل مخاطر التعرض لصدمة كهربية، لا تقم بإزالة الغطاء. لا توجد أجزاء قابلة للاستعمال للمستخدم بالداخل. ارجع إلى الصيانة للحصول على خدمة من الموظفين المؤهلين.

تحذير: لمنع حدوث صدمة كهربية أو مخاطر حريق، لا يجب تعريض هذا الجهاز للمطر أو الرطوبة، ولا يجب وضع الأشياء المملوءة بالسوائل، مثل الزهريات، فوقه. قبل استخدام هذا الجهاز، اقرأ دليل التشغيل لمزيد من التحذيرات.

قويق او ضيرأتل لاصرتا عم يىأبرهلالا رايتلا نذأم نذفئم ىلإ زاهاجلا الصرتم نولت نأ بجي .قويقأقولا قىضراً قطحم



IMPORTANT SAFETY INSTRUCTIONS

WARNING: When using electrical products, basic cautions should always be followed, including the following:

1. Read these instructions.
2. Keep these instructions.
3. Heed all warnings.
4. Follow all instructions.
5. Do not use this apparatus near water.
6. Clean only with a dry cloth.
7. Do not block any of the ventilation openings. Install in accordance with manufacturer's instructions.
8. Do not install near any heat sources such as radiators, heat registers, stoves or other apparatus (including amplifiers) that produce heat.
9. Do not defeat the safety purpose of the polarized or grounding-type plug. A polarized plug has two blades with one wider than the other. A grounding type plug has two blades and a third grounding plug. The wide blade or third prong is provided for your safety. If the provided plug does not fit into your outlet, consult an electrician for replacement of the obsolete outlet.
10. Protect the power cord from being walked on or pinched, particularly at plugs, convenience receptacles, and the point they exit from the apparatus.
11. Only use attachments/accessories provided by the manufacturer.
12.  Use only with a cart, stand, tripod, bracket, or table specified by the manufacturer, or sold with the apparatus. When a cart is used, use caution when moving the cart/apparatus combination to avoid injury from tip-over.
13. Unplug this apparatus during lightning storms or when unused for long periods of time.
14. Refer all servicing to qualified service personnel. Servicing is required when the apparatus has been damaged in any way, such as power-supply cord or plug is damaged, liquid has been spilled or objects have fallen into the apparatus, the apparatus has been exposed to rain or moisture, does not operate normally, or has been dropped.
15. Never break off the ground pin. Write for our free booklet "Shock Hazard and Grounding." Connect only to a power supply of the type marked on the unit adjacent to the power supply cord.
16. If this product is to be mounted in an equipment rack, rear support should be provided.
17. Note for UK only: If the colors of the wires in the mains lead of this unit do not correspond with the terminals in your plug, proceed as follows: a) The wire that is colored green and yellow must be connected to the terminal that is marked by the letter E, the earth symbol, colored green or colored green and yellow. b) The wire that is colored blue must be connected to the terminal that is marked with the letter N or the color black. c) The wire that is colored brown must be connected to the terminal that is marked with the letter L or the color red.
18. This electrical apparatus should not be exposed to dripping or splashing and care should be taken not to place objects containing liquids, such as vases, upon the apparatus.
19. The on/off switch in this unit does not break both sides of the primary mains. Hazardous energy can be present inside the chassis when the on/off switch is in the off position. The mains plug or appliance coupler is used as the disconnect device, the disconnect device shall remain readily operable.
20. Exposure to extremely high noise levels may cause a permanent hearing loss. Individuals vary considerably in susceptibility to noise-induced hearing loss, but nearly everyone will lose some hearing if exposed to sufficiently intense noise for a sufficient time. The U.S. Government's Occupational Safety and Health Administration (OSHA) has specified the following permissible noise level exposures:



Duration Per Day In Hours	Sound Level dBA, Slow Response
8	90
6	92
4	95
3	97
2	100
1 1/2	102
1	105
1/2	110
1/4 or less	115

According to OSHA, any exposure in excess of the above permissible limits could result in some hearing loss. Earplugs or protectors to the ear canals or over the ears must be worn when operating this amplification system in order to prevent a permanent hearing loss, if exposure is in excess of the limits as set forth above. To ensure against potentially dangerous exposure to high sound pressure levels, it is recommended that all persons exposed to equipment capable of producing high sound pressure levels such as this amplification system be protected by hearing protectors while this unit is in operation.

SAVE THESE INSTRUCTIONS!

INSTRUCCIONES IMPORTANTES PARA SU SEGURIDAD

CUIDADO: Cuando use productos electrónicos, debe tomar precauciones básicas, incluyendo las siguientes:

1. Lea estas instrucciones.
2. Guarde estas instrucciones.
3. Haga caso de todos los consejos.
4. Siga todas las instrucciones.
5. No usar este aparato cerca del agua.
6. Limpiar solamente con una tela seca.
7. No bloquear ninguna de las salidas de ventilación. Instalar de acuerdo a las instrucciones del fabricante.
8. No instalar cerca de ninguna fuente de calor como radiadores, estufas, hornos u otros aparatos (incluyendo amplificadores) que produzcan calor.
9. No retire la patilla protectora del enchufe polarizado o de tipo "a Tierra". Un enchufe polarizado tiene dos puntas, una de ellas más ancha que la otra. Un enchufe de tipo "a Tierra" tiene dos puntas y una tercera "a Tierra". La punta ancha (la tercera) se proporciona para su seguridad. Si el enchufe proporcionado no encaja en su enchufe de red, consulte a un electricista para que reemplaze su enchufe obsoleto.
10. Proteja el cable de alimentación para que no sea pisado o pinchado, particularmente en los enchufes, huecos, y los puntos que salen del aparato.
11. Usar solamente añadidos/accesorios proporcionados por el fabricante.
12.  Usar solamente un carro, pie, trípode, o soporte especificado por el fabricante, o vendido junto al aparato. Cuando se use un carro, tenga cuidado al mover el conjunto carro/aparato para evitar que se dañe en un vuelco. No suspenda esta caja de ninguna manera.
13. Desenchufe este aparato durante tormentas o cuando no sea usado durante largos periodos de tiempo.
14. Para cualquier reparación, acuda a personal de servicio cualificado. Se requieren reparaciones cuando el aparato ha sido dañado de alguna manera, como cuando el cable de alimentación o el enchufe se han dañado, algún líquido ha sido derramado o algún objeto ha caído dentro del aparato, el aparato ha sido expuesto a la lluvia o la humedad, no funciona de manera normal, o ha sufrido una caída.
15. Nunca retire la patilla de Tierra. Escribanos para obtener nuestro folleto gratuito "Shock Hazard and Grounding" ("Peligro de Electrocuación y Toma a Tierra"). Conecte el aparato sólo a una fuente de alimentación del tipo marcado al lado del cable de alimentación.
16. Si este producto va a ser enracado con más equipo, use algún tipo de apoyo trasero.
17. Nota para el Reino Unido solamente: Si los colores de los cables en el enchufe principal de esta unidad no corresponden con los terminales en su enchufe, proceda de la siguiente manera: a) El cable de color verde y amarillo debe ser conectado al terminal que está marcado con la letra E, el símbolo de Tierra (earth), coloreado en verde o en verde y amarillo. b) El cable coloreado en azul debe ser conectado al terminal que está marcado con la letra N o el color negro. c) El cable coloreado en marrón debe ser conectado al terminal que está marcado con la letra L o el color rojo.
18. Este aparato eléctrico no debe ser sometido a ningún tipo de goteo o salpicadura y se debe tener cuidado para no poner objetos que contengan líquidos, como vasos, sobre el aparato.
19. El interruptor de en/lejos en esta unidad no rompe ambos lados de la red primaria. La energía peligrosa puede ser presente dentro del chasis cuando el interruptor de en/lejos está en el de la posición. El tapón de la red o el acoplador del aparato son utilizados como el desconecta dispositivo, el desconecta dispositivo se quedará fácilmente operable.
20. La exposición a altos niveles de ruido puede causar una pérdida permanente en la audición. La susceptibilidad a la pérdida de audición provocada por el ruido varía según la persona, pero casi todo el mundo perderá algo de audición si se expone a un nivel de ruido suficientemente intenso durante un tiempo determinado. El Departamento para la Salud y para la Seguridad del Gobierno de los Estados Unidos (OSHA) ha especificado las siguientes exposiciones al ruido permisibles:



Duración por Día en Horas	Nivel de Sonido dBA, Respuesta Lenta
8	90
6	92
4	95
3	97
2	100
1 ½	102
1	105
½	110
¼ o menos	115

De acuerdo al OSHA, cualquier exposición que exceda los límites arriba indicados puede producir algún tipo de pérdida en la audición. Protectores para los canales auditivos o tapones para los oídos deben ser usados cuando se opere con este sistema de sonido para prevenir una pérdida permanente en la audición, si la exposición excede los límites indicados más arriba. Para protegerse de una exposición a altos niveles de sonido potencialmente peligrosa, se recomienda que todas las personas expuestas a equipamiento capaz de producir altos niveles de presión sonora, tales como este sistema de amplificación, se encuentren protegidas por protectores auditivos mientras esta unidad esté operando.

GUARDE ESTAS INSTRUCCIONES!

INSTRUCTIONS IMPORTANTES DE SECURITE

ATTENTION: L'utilisation de tout appareil électrique doit être soumise aux précautions d'usage incluant:

CAN ICES-3 (B)/NMB-3(B)



1. Lire ces instructions.
2. Gardez ce manuel pour de futures références.
3. Prêtez attention aux messages de précautions de ce manuel.
4. Suivez ces instructions.
5. N'utilisez pas cette unité proche de plans d'eau.
6. N'utilisez qu'un tissu sec pour le nettoyage de votre unité.
7. N'obstruez pas les systèmes de refroidissement de votre unité et installez votre unité en fonction des instructions de ce manuel.
8. Ne positionnez pas votre unité à proximité de toute source de chaleur.
9. Connectez toujours votre unité sur une alimentation munie de prise de terre utilisant le cordon d'alimentation fourni.
10. Protégez les connecteurs de votre unité et positionnez les câblages pour éviter toutes déconnexions accidentelles.
11. N'utilisez que des fixations approuvées par le fabricant.
12.  Lors de l'utilisation sur pied ou pole de support, assurez dans le cas de déplacement de l'ensemble enceinte/support de prévenir tout basculement intempestif de celui-ci.
13. Il est conseillé de déconnecter du secteur votre unité en cas d'orage ou de durée prolongée sans utilisation.
14. Seul un technicien agréé par le fabricant est à même de réparer/contrôler votre unité. Celle-ci doit être contrôlée si elle a subi des dommages de manipulation, d'utilisation ou de stockage (humidité,...).
15. Ne déconnectez jamais la prise de terre de votre unité.
16. Si votre unité est destinée à être montée en rack, des supports arrière doivent être utilisés.
17. Note pour les Royaumes-Unis: Si les couleurs de connecteurs du câble d'alimentation ne correspond pas au guide de la prise secteur, procédez comme suit: a) Le connecteur vert et jaune doit être connecter au terminal noté E, indiquant la prise de terre ou correspondant aux couleurs verte ou verte et jaune du guide. b) Le connecteur Bleu doit être connecter au terminal noté N, correspondant à la couleur noire du guide. c) Le connecteur marron doit être connecter au terminal noté L, correspondant à la couleur rouge du guide.
18. Cet équipement électrique ne doit en aucun cas être en contact avec un quelconque liquide et aucun objet contenant un liquide, vase ou autre ne devrait être posé sur celui-ci.
19. L'interrupter (on-off) dans cette unité ne casse pas les deux côtés du primaire principal. L'énergie hasardeuse peut être présente dans châssis quand l'interrupter (on-off) est dans le de la position. Le bouchon principal ou atelage d'appareil est utilisé comme le débrancher l'appareil restera facilement opérable.
20. Une exposition à de hauts niveaux sonores peut conduire à des dommages de l'écoute irréversibles. La susceptibilité au bruit varie considérablement d'un individu à l'autre, mais une large majorité de la population expérimentera une perte de l'écoute après une exposition à une forte puissance sonore pour une durée prolongée. L'organisme de la santé américaine (OSHA) a produit le guide ci-dessous en rapport à la perte occasionnée:

Durée par Jour (heures)	Niveau sonore moyen (dBA)
8	90
6	92
4	95
3	97
2	100
1 1/2	102
1	105
1/2	110
1/4 ou inférieur	115

D'après les études menées par le OSHA, toute exposition au delà des limites décrites ce-dessus entrainera des pertes de l'écoute chez la plupart des sujets. Le port de système de protection (casque, oreillette de filtrage,...) doit être observé lors de l'opération cette unité ou des dommages irréversibles peuvent être occasionnés. Le port de ces systèmes doit être observé par toutes personnes susceptibles d'être exposées à des conditions au delà des limites décrites ci-dessus.

Cet émetteur radio (IC ID:3642B-ESCORT6000) a été approuvé par Industrie Canada pour fonctionner avec les types d'antennes ci-dessous le gain maximal admissible et l'impédance d'antenne requise pour le type d'antenne l'indicated. Types d'antennes à gain élevé ne sont pas inclus dans cette liste et sont strictement interdits à l'utilisation avec cet appareil.

GARDEZ CES INSTRUCTIONS!

WICHTIGE SICHERHEITSHINWEISE

SICHERHEITSHINWEISEACHTUNG: Beim Einsatz von Elektrogeräten müssen u.a. grundlegende Vorsichtsmaßnahmen befolgt werden:

1. Lesen Sie sich diese Anweisungen durch.
2. Bewahren Sie diese Anweisungen auf.
3. Beachten Sie alle Warnungen.
4. Befolgen Sie alle Anweisungen.
5. Setzen Sie dieses Gerät nicht in der Nähe von Wasser ein.
6. Reinigen Sie es nur mit einem trockenen Tuch.
7. Blockieren Sie keine der Lüftungsöffnungen. Führen Sie die Installation gemäß den Anweisungen des Herstellers durch.
8. Installieren Sie das Gerät nicht neben Wärmequellen wie Heizungen, Heizgeräten, Öfen oder anderen Geräten (auch Verstärkern), die Wärme erzeugen.
9. Beeinträchtigen Sie nicht die Sicherheitswirkung des gepolten Steckers bzw. des Erdungssteckers. Ein gepolter Stecker weist zwei Stifte auf, von denen einer breiter ist als der andere. Ein Erdungsstecker weist zwei Stifte und einen dritten Erdungsstift auf. Der breite Stift bzw. der dritte Stift dient Ihrer Sicherheit. Sollte der beiliegende Stecker nicht in Ihre Steckdose passen, wenden Sie sich bitte an einen Elektriker, um die ungeeignete Steckdose austauschen zu lassen.
10. Schützen Sie das Netzkabel, sodass niemand darauf tritt oder es geknickt wird, insbesondere an Steckern oder Buchsen und ihren Austrittsstellen aus dem Gerät.
11. Verwenden Sie nur die vom Hersteller erhältlichen Zubehörgeräte oder Zubehörteile.
12.  Verwenden Sie nur einen Wagen, Stativ, Dreifuß, Träger oder Tisch, der den Angaben des Herstellers entspricht oder zusammen mit dem Gerät verkauft wurde. Wird ein Wagen verwendet, bewegen Sie den Wagen mit dem darauf befindlichen Gerät besonders vorsichtig, damit er nicht umkippt und möglicherweise jemand verletzt wird.
13. Trennen Sie das Gerät während eines Gewitters oder während längerer Zeiträume, in denen es nicht benutzt wird, von der Stromversorgung.
14. Lassen Sie sämtliche Wartungsarbeiten von qualifizierten Kundendiensttechnikern durchführen. Eine Wartung ist erforderlich, wenn das Gerät in irgendeiner Art beschädigt wurde, etwa wenn das Netzkabel oder der Netzstecker beschädigt wurden, Flüssigkeit oder Gegenstände in das Gerät gelangt sind, das Gerät Regen oder Feuchtigkeit ausgesetzt wurde, nicht normal arbeitet oder heruntergefallen ist.
15. Der Erdungsstift darf nie entfernt werden. Auf Wunsch senden wir Ihnen gerne unsere kostenlose Broschüre „Shock Hazard and Grounding“ (Gefahr durch elektrischen Schlag und Erdung) zu. Schließen Sie nur an die Stromversorgung der Art an, die am Gerät neben dem Netzkabel angegeben ist.
16. Wenn dieses Produkt in ein Geräte-Rack eingebaut werden soll, muss eine Versorgung über die Rückseite eingerichtet werden.
17. Hinweis – Nur für Großbritannien: Sollte die Farbe der Drähte in der Netzleitung dieses Geräts nicht mit den Klemmen in Ihrem Stecker übereinstimmen, gehen Sie folgendermaßen vor: a) Der grün-gelbe Draht muss an die mit E (Symbol für Erde) markierte bzw. grüne oder grün-gelbe Klemme angeschlossen werden. b) Der blaue Draht muss an die mit N markierte bzw. schwarze Klemme angeschlossen werden. c) Der braune Draht muss an die mit L markierte bzw. rote Klemme angeschlossen werden.
18. Dieses Gerät darf nicht ungeschützt Wassertropfen und Wasserspritzern ausgesetzt werden und es muss darauf geachtet werden, dass keine mit Flüssigkeiten gefüllte Gegenstände, wie z. B. Blumenvasen, auf dem Gerät abgestellt werden.
19. Der Netzschalter in dieser Einheit bricht beide Seiten von den primären Hauptleitungen nicht. Gefährliche Energie kann anwesend innerhalb des Chassis sein, wenn der Netzschalter im ab Position ist. Die Hauptleitungen stöpseln zu oder Gerätekupplung ist benutzt, während die Vorrichtung abschaltet, das schaltet Vorrichtung wird bleiben sogleich hantierbar ab.
20. Belastung durch extrem hohe Lärmpegel kann zu dauerhaftem Hörverlust führen. Die Anfälligkeit für durch Lärm bedingten Hörverlust ist von Mensch zu Mensch verschieden, das Gehör wird jedoch bei jedem in gewissem Maße geschädigt, der über einen bestimmten Zeitraum ausreichend starkem Lärm ausgesetzt ist. Die US-Arbeitsschutzbehörde (Occupational and Health Administration, OSHA) hat die folgenden zulässigen Pegel für Lärmbelastung festgelegt:



Dauer pro Tag in Stunden	Geräuschpegel dBA, langsame Reaktion
8	90
6	92
4	95
3	97
2	100
1 1/2	102
1	105
1/2	110
1/4 oder weniger	115

Laut OSHA kann jede Belastung über den obenstehenden zulässigen Grenzwerten zu einem gewissen Hörverlust führen. Sollte die Belastung die obenstehenden Grenzwerte übersteigen, müssen beim Betrieb dieses Verstärkungssystems Ohrstöpsel oder Schutzeinrichtungen im Gehörgang oder über den Ohren getragen werden, um einen dauerhaften Hörverlust zu verhindern. Um sich vor einer möglicherweise gefährlichen Belastung durch hohe Schalldruckpegel zu schützen, wird allen Personen empfohlen, die mit Geräten arbeiten, die wie dieses Verstärkungssystem hohe Schalldruckpegel erzeugen können, beim Betrieb dieses Geräts einen Gehörschutz zu tragen.

BEWAHREN SIE DIESE SICHERHEITSHINWEISE AUF!

TÄRKEÄT TURVALLISUUSOHJEET

VAARA: Käytettäessä sähkölaitteita tulee aina huomioida mm. seuraavat turvallisuusohjeet:

1. Lue nämä ohjeet.
2. Säilytä nämä ohjeet.
3. Huomioi kaikki varoitukset.
4. Noudata kaikkia ohjeita.
5. Älä käytä laitetta veden lähellä.
6. Puhdista vain kuivalla kankaalla.
7. Älä tuki mitään tuuletusaukkoja. Asenna valmistajan ohjeiden mukaisesti.
8. Älä asenna lämpölähteiden, kuten pattereiden, liesien tai muiden lämpöä tuottavien laitteiden (kuten vahvistinten) lähelle.
9. Älä poista polarisoidun tai maadoitustyyppisen tulpan suojausta. Polarisoidun tulpan toinen napa on leveämpi kuin toinen. Maadoitustulpassa on kaksi napaa ja kolmas maadoitusnapa. Leveä napa ja maadoitusnapa on tarkoitettu turvaamaan laitteen käyttöä. Jos mukana toimitettu tulppa ei sovi pistorasiaan, kutsu sähkömies vaihtamaan pistorasia, sillä se on vanhentunut.
10. Suojaa virtajohtoa päälle kävelemiseltä ja nipistykseltä, erityisesti pistotulppien, pistorasioiden sekä laitteen ulosvientien kohdalla.
11. Käytä vain valmistajan toimittamia lisälaitteita.
12.  Käytä vain valmistajan määrittämän tai laitteen mukana myydyin vaunun, jalustan, kolmijalan, kiinnikkeen tai pöydän kanssa. Käytettäessä vaunua liikuta vaunun ja laitteen yhdistelmää varovasti, jotta vältetään loukkaantumiset kaatumisesta johtuen.
13. Irrota laite sähköverkosta ukkosmyrskyjen aikana tai jos laitetta ei käytetä pitkään aikaan.
14. Huoltaminen tulee jättää pätevän huoltohenkilöstön tehtäväksi. Huoltoa tarvitaan, kun laite on jollakin tavoin vioittunut, esim. virtalähteen johto tai pistoke on vioittunut, laitteen sisään on joutunut nestettä tai esineitä, laite on altistettu sateelle tai kosteudelle, laite ei toimi normaalisti tai se on pudonnut.
15. Älä koskaan katkaise maadoitusnastaa. Ottamalla meihin yhteyttä saat kirjasen "Sähköiskuvaara ja maadoitus". Kytke vain virtalähteeseen, joka vastaa laitteen virtajohtoon viereen merkittyä tyyppiä.
16. Jos laite kiinnitetään laiteräkkiin, tulee se tukea takaosastaan.
17. **HUOMAUTUS: UK ONLY**
Koska värit johdot virtajohtoon laitteen eivät välttämättä vastaa värimerkintöjä pistokkeen liittimien, toimi seuraavasti: (1) johto, joka on vihreä ja keltainen on kytkettävä liittimeen, joka on merkitty E-kirjaimella, tai Maan symboli, tai värillinen vihreä tai vihreä ja keltainen. (2) johdin, joka on väriltään sininen on kytkettävä liittimeen, joka on merkitty kirjaimella N tai väri musta. (3) johto, joka on väriltään ruskea on kytkettävä päätte, joka on merkitty kirjaimella L, tai punainen väri.
18. Tätä sähkölaitetta ei tule altistaa nestetipoille tai roiskeille, eikä laitteen päälle saa asettaa nestettä sisältäviä esineitä, kuten maljakoita.
19. Laitteen virtakytkin ei katkaise ensiövirran molempia puolia. Laitteen sisällä voi olla vaarallinen jännite, kun virtakytkin on pois-asennossa. Virtajohto toimii pääkytkimenä, ja sen pitää olla aina käytettävissä.
20. Altistus erittäin korkeille äänitasoille voi aiheuttaa pysyvän kuulovaurion. Henkilöiden alttius melun aiheuttamille kuulovaurioille vaihtelee, mutta lähes kaikkien kuulo vaurioituu altistuttaessa riittävän kovalle melulle riittävän kauan. Yhdysvaltain hallituksen työturvallisuus- ja terveyshallinto (OSHA) on määrittänyt seuraavat hyväksyttävät melutasoaltistukset:

Kesto päivää kohti tunteina	Äänitaso dBA, hidas vaste
8	90
6	92
4	95
3	97
2	100
1 1/2	102
1	105
1/2	110
1/4 tai alle	115

OSHA:n mukaan altistus yo. tasoja korkeammalle määrälle voi aiheuttaa osittaisen kuulon menetyksen. Käytettäessä vahvistinjärjestelmää tulee kuulovaurioiden estämiseksi käyttää korvatulppia tai kuulosuojaimia, mikäli altistus ylittää yllä asetetut rajat. Jotta vältetään mahdollisesti vaarallinen altistus korkeille äänenpaineen tasoille, suositellaan, että kaikki korkea äänenpainetta tuottavien laitteiden, kuten tämän vahvistimen, lähistöllä olevat henkilöt suojaavat kuulonsa, kun laite on käytössä.

SÄILYTÄ NÄMÄ OHJEET!



VIKTIGA SÄKERHETSINSTRUKTIONER

VARNING: När du använder elektriska produkter ska grundläggande försiktighetsåtgärder iakttas, inklusive följande:

1. Läs dessa instruktioner.
2. Behåll dessa instruktioner.
3. Iakttag alla varningar.
4. Följ alla instruktioner.
5. Använd inte apparaten i närheten av vatten.
6. Rengör endast med en torr trasa.
7. Blockera inte ventilationsöppningarna. Installera i enlighet med tillverkarens instruktioner.
8. Installera inte i närheten av värmekällor som radiatorer, varmluftsventiler, spisar eller andra apparater (inklusive förstärkare) som ger ifrån sig värme.
9. Motverka inte säkerhetsfunktionen hos en jordad stickkontakt. En jordad stickkontakt har två stift och metallbleck på sidorna. Metallblecket finns där för din säkerhet. Kontakta en elektriker för utbyte av det föråldrade vägguttaget om den medföljande stickkontakten inte passar i ditt vägguttag.
10. Skydda strömsladden från att klivas på eller klämmas, särskilt vid kontakten, grenuttag och platsen där den lämnar apparaten.
11. Använd enbart tillsatser/tillbehör som tillhandahålls av tillverkaren.
12.  Använd endast med en kärra, ställ, trefot, fäste eller bord i enlighet med tillverkarens specifikationer, eller som säljs tillsammans med apparaten. Var försiktig när du använder en kärra så att inga personskador uppstår på grund av att kombinationen kärra-apparat välter när den flyttas.
13. Koppla ur apparaten vid åskväder eller när den inte används under en längre tid.
14. Låt kvalificerad servicepersonal sköta all service. Service krävs om apparaten har skadats på något vis, till exempel om strömsladden eller stickkontakten har skadats, vätska har spillts eller föremål har fallit ner i apparaten, apparaten har utsatts för regn eller fukt, inte fungerar normalt eller har tappats.
15. Anslut aldrig till ojordade uttag. Skriv till oss för vårt gratishäfte "Stötrisk och jordning". Anslut endast till en strömkälla av samma typ som enhetens märkning anger (bredvid strömsladden).
16. Om produkten ska monteras i ett utrustningsrack bör bakre stöd användas.
17. Anmärkning: För brittiska ONLY
Eftersom färgerna på ledningarna i nätsladden i denna apparat kanske inte överensstämmer med de färgmarkeringar som identifierar anslutningarna i din kontakt, gör så här: (1) Den tråd som är färgad grön och gul måste anslutas till den terminal som är markerad med bokstaven E, eller av jordens symbol, eller färgad grön eller grön och gul. (2) Tråden som är blåfärgad måste anslutas till den terminal som är markerad med bokstaven N, eller den svarta färgen. (3) Tråden som är brunfärgad måste anslutas till den terminal som är märkt med bokstaven L, eller den röda färgen.
18. Denna elektriska apparat bör inte utsättas för dropp eller stänk och försiktighet bör iakttas så att inte föremål som innehåller vätskor, såsom vaser, placeras ovanpå apparaten.
19. Enhetens strömbrytare bryter inte båda sidor av strömkretsen. Farlig energi kan förekomma inuti höljet när strömbrytaren är i av-läget. Stickkontakten eller apparatkontakten fungerar som bortkopplingsenhet, bortkopplingsenheten ska hållas lättillgänglig.
20. Extremt höga ljudnivåer kan orsaka permanent hörselskada. Olika personer skiljer sig åt i benägenhet att få hörselskador av ljud, men i princip alla får hörselskador om de utsätts för tillräckligt höga ljud under tillräcklig tid. Den amerikanska regeringens arbets- och hälsoförvaltning (OSHA) har angivit följande maxnivåer för tillåten exponering för ljud:



Längd per dag i timmar	Ljudnivå dBA, långsam svarstid
8	90
6	92
4	95
3	97
2	100
1 1/2	102
1	105
1/2	110
1/4 eller mindre	115

Enligt OSHA kan exponering utöver ovanstående tillåtna gränser orsaka hörselskador. Öronproppar eller skydd för hörselgången eller över öronen måste bäras när detta förstärkarsystem används för att förebygga permanenta hörselskador, om exponeringen överskrider gränsvärdena enligt ovan. För att skydda mot potentiellt farlig exponering för höga ljudtrycksnivåer rekommenderas det att personer som exponeras för utrustning som kan producera höga ljudtrycksnivåer såsom detta förstärkarsystem skyddas med hörselskydd när enheten är i drift.

SPARA DESSA INSTRUKTIONER!

VIKTIGE SIKKERHETSINSTRUKSJONER

ADVARSEL: Ved bruk av et elektrisk apparat må grunnleggende forsiktighetsregler følges, inklusive de følgende:

1. Les disse instruksjonene.
2. Ta vare på disse instruksjonene.
3. Følg alle advarslene.
4. Følg alle instruksjoner.
5. Ikke bruk apparatet i nærheten av vann.
6. Rengjør bare med en tørr klut.
7. Ikke blokker noen av ventilasjonsåpningene. Installer i henhold til produsentens instruksjoner.
8. Ikke installer i nærheten av en varmekilde som radiatorer, varmekanaler, ovn er eller andre apparater (inklusive forsterkere) som utvikler varme.
9. Ikke reduserer sikkerhetshensiktene med polariserte eller jordede støpsler. Et polarisert støpsel har to blader, der det ene er bredere enn det andre. Et støpsel med jording har to blader og en tredje jordingsplugg. Det brede bladet eller den tredje pluggen er der for å gi deg beskyttelse. Hvis det medfølgende støpslet ikke passer inn i den elektriske kontakten der du bor, kontakt en elektriker for å få støpslet skiftet.
10. Beskytt den elektriske ledningen mot å bli trådt på eller klemt, spesielt ved støpslet, stikkkontakten og punktet der den kommer ut av apparatet.
11. Bruk bare tilkoblinger/tilbehør som er levert av produsenten.
12.  Bruk bare med vogn, stativ, tripod, brakett eller bord spesifisert av produsenten eller solgt sammen med apparatet. Når det benyttes en vogn, vis forsiktighet når vogn/apparat flyttes for å unngå skade som følge av et velt.
13. Trekk ut ledningen til apparatet under tordenvær eller når det skal stå ubrukt over en lengre periode.
14. Overlat servicearbeidet til kvalifisert servicepersonell. Service er påkrevet når apparatet har vært utsatt for skade, som at den elektriske ledningen eller støpslet er skadet, væske er blitt sølt over apparatet eller en gjenstand har falt ned i apparatet, apparatet har vært utsatt for regn eller fuktighet, at det ikke virker normalt eller har falt i gulvet.
15. Bryt aldri av jordingspinnen. Skriv etter gratis hefte "Shock Hazard and Grounding" (Fare for elektrisk støt og jording). Tilkoble bare elektriske anlegg av den typen som er angitt på enheten ved siden av den elektriske ledningen.
16. Hvis dette produktet skal plasseres i en utstyrsreol må det etableres støtte på baksiden.
17. **MERK: FOR U.K. ONLY**
Ettersom fargene på ledningene i strømmettet til dette apparatet ikke nødvendigvis tilsvarer de fargede merkene som identifiserer terminalene i støpselet, gjør du som følger: (1) Lederen som er farget grønn og gul må kobles til terminalen som er merket med bokstaven E, eller ved jorden symbol, eller farget grønn eller grønn og gul. (2) Lederen som er farget blå må kobles til terminalen som er merket med bokstaven N, eller fargen svart. (3) Lederen som er farget brun må kobles til terminalen som er merket med bokstaven L, eller fargen rød.
18. Dette elektriske apparatet må ikke utsettes for drypp eller sprut fra væske, og det må utvises forsiktighet slik at det ikke plasseres gjenstander fylt med vann - som en vase - på apparatet.
19. På/av-bryteren på denne enheten bryter ikke begge sider av den primære strømkretsen. Farlig strøm kan finnes på innsiden av chassiset også når På/Av-bryteren er i posisjon Av. Det elektriske støpslet eller utstyrskoblingen brukes som frakoblingsutstyr, frakoblingsutstyret skal være lett å komme til og bruke.
20. Eksponering mot ekstremt høyt støynivå kan føre til permanent tap av hørsel. Det er betydelige individuelle forskjeller hva gjelder den enkeltes ømfintlighet hva gjelder støypåført tap av hørsel, men nesten alle vil tape noe hørsel dersom de utsettes for tilstrekkelig intens støy over en tilstrekkelig lang periode. U.S. Governments Occupational Safety and Health Administration (OSHA) har spesifisert følgende tillatte støynivåeksponeringer:



Varighet pr. dag i timer	Lydnivå dBA, sakte respons
8	90
6	92
4	95
3	97
2	100
1 1/2	102
1	105
1/2	110
1/4 eller mindre	115

I henhold til OSHA vil enhver eksponering ut over de ovenstående tillatte grensene kunne føre til noe tap av hørsel. Ørepropper eller beskyttelse av ørekanalene eller over ørene må anvendes når dette forsterkersystemet brukes for å hindre permanent tap av hørsel dersom eksponeringen overskrider grensene som vises ovenfor. For å beskytte mot potensielt farlig eksponering til høyt lydtryknivåer anbefales det at alle personer som eksponeres mot utstyr som er i stand til å produsere høye lydtryknivåer som dette forsterkersystemet må beskyttes av hørselsvern mens denne enheten er i bruk.

OPPLEV DESE INSTRUKSJONENE

BELANGRIJKE VEILIGHEIDSINSTRUCTIES

WAARSCHUWING: Bij gebruik van elektrische producten, moeten elementaire voorzorgsmaatregelen altijd worden opgevolgd, waaronder het volgende:

1. Lees deze gebruiksaanwijzing.
2. Bewaar deze gebruiksaanwijzing.
3. Besteed aandacht aan alle waarschuwingen.
4. Volg alle instructies op.
5. Gebruik dit apparaat niet in de buurt van water.
6. Reinig het alleen met een droge doek.
7. Blokkeer geen ventilatieopeningen. Installeer volgens de instructies van de fabrikant.
8. Installeer niet in de buurt van warmtebronnen zoals radiatoren, kachels, ovens of andere apparaten (inclusief versterkers) die warmte produceren.
9. Omzeil nooit de veiligheidsvoorziening van de gepolariseerde of geaarde stekker. Een gepolariseerde stekker heeft twee bladen, waarvan er één breder is dan de andere. Een geaarde stekker heeft twee bladen en een derde aardingspen. Het bredere blad of de derde pen is bedoeld voor uw veiligheid. Mocht de geleverde stekker niet in uw stopcontact passen, raadpleeg dan een elektricien voor het vervangen van het verouderde stopcontact.
10. Bescherm het netsnoer zodat er niet over gelopen kan worden of bekneld kan raken, vooral bij stekkers, stopcontacten en het punt waar ze het apparaat verlaten.
11. Gebruik alleen aansluitstukken/accessoires geleverd door de fabrikant.
12.  Gebruik uitsluitend een wagentje, standaard, statief, beugel of tafel die door de fabrikant wordt aanbevolen of bij het apparaat wordt verkocht. Wanneer u een wagentje gebruikt, wees dan voorzichtig bij het verplaatsen van de combinatie wagen/apparaat en voorkom letsel door omvallen.
13. Haal de stekker van dit apparaat uit het stopcontact tijdens bliksem of wanneer het apparaat gedurende lange perioden niet gebruikt wordt.
14. Laat al het onderhoud uitvoeren door gekwalificeerd onderhoudspersoneel. Onderhoud is nodig wanneer het apparaat op enige wijze beschadigd is, zoals het netsnoer of de stekker is beschadigd, er vloeistof in het apparaat is gemorst of voorwerpen in zijn terechtgekomen, het apparaat aan regen of vocht is blootgesteld, niet normaal werkt, of is gevallen.
15. Breek nooit de aardingspen af. Raadpleeg ons gratis boekje "Schokgevaar en aarding". Sluit alleen op een voedingsspanning aan van het type aangegeven op het apparaat naast het netsnoer.
16. Als dit product in een apparatuurrek gemonteerd moet worden, moet voor achterondersteuning worden verzorgd.
17. **OPMERKING: VOOR V.K. ALLEEN**
Als de kleuren van de draden in het netsnoer van dit apparaat niet overeenkomen met de gekleurde markeringen op de klemmen in uw stekker, gaat u als volgt: (1) De draad met groen en geel moet worden aangesloten op de klem die is gemarkeerd door de letter E, of door de aarde symbool, of groen of groen en geel. (2) De draad met de blauwe kleur moet worden aangesloten op de klem die is gemarkeerd met de letter N of de kleur zwart. (3) De gekleurde draad bruin moet worden aangesloten op de klem die is gemarkeerd met de letter L of de kleur rood.
18. Dit elektrisch apparaat mag niet aan drui- of spatwater worden blootgesteld en er moet op gelet worden dat geen voorwerpen gevuld met vloeistoffen, zoals vazen, op het apparaat worden geplaatst.
19. De aan/uit-schakelaar van dit apparaat onderbreekt niet beide contacten van het lichtnet. Gevaarlijke spanning kan binnenin het chassis aanwezig zijn ondanks dat de aan/uit-schakelaar op uit staat. De stekker van het apparaat wordt gebruikt als onderbrekingsmechanisme, het onderbrekingsmechanisme dient eenvoudig bedienbaar te blijven.
20. Blootstelling aan extreem hoge geluidsniveaus kan permanent gehoorverlies veroorzaken. Individuen verschillen in gevoeligheid voor gehoorverlies door lawaai geïnduceerd, maar bijna iedereen zal enig gehoor verliezen indien voor een bepaalde duur aan voldoende intens lawaai blootgesteld. De Occupational Safety and Health Administration (OSHA) van de Amerikaanse regering heeft de volgende blootstellingen aan toelaatbaar lawaainiveau gespecificeerd:



Duur per dag In uren	Geluidsniveau dBA, trage reactie
8	90
6	92
4	95
3	97
2	100
1 1/2	102
1	105
1/2	110
1/4 of minder	115

Volgens OSHA, kan elke blootstelling boven de bovengenoemde toelaatbare grenswaarden tot enige gehoorverlies leiden. Oordoppen of -beschermers in de oorkanalen of over de oren moeten bij het bedienen van dit versterkersysteem worden gedragen om een permanent gehoorverlies te voorkomen, indien blootstelling boven de grenzen zoals hierboven zijn vermeld. Om potentieel gevaarlijke blootstelling aan hoge geluidsdruk te voorkomen, is het raadzaam om alle personen die aan apparatuur worden blootgesteld die in staat is om hoge geluidsdruk te produceren, zoals dit versterkersysteem, met gehoorbeschermers te beschermen wanneer dit apparaat in bedrijf is.

BEWAAR DEZE INSTRUCTIES!

IMPORTANTI NORME DI SICUREZZA:

ATTENZIONE: Durante uso di apparecchiature elettriche vanno osservate alcune precauzioni basilari, tra cui le seguenti:

1. Leggete queste istruzioni.
2. Conservate le istruzioni.
3. Rispettate tutte le avvertenze.
4. Seguite le istruzioni.
5. Non usate questo prodotto vicino all'acqua.
6. Pulite esclusivamente con un panno asciutto.
7. Non ostruite le fessure di ventilazione. Installate il dispositivo seguendo le istruzioni del produttore.
8. Il prodotto va collocato lontano da sorgenti di calore quali radiatori, pompe di calore, stufe o altri dispositivi che generano calore (compresi gli amplificatori).
9. Non eliminate i dispositivi di sicurezza come spine polarizzate o con messa a terra. La spina polarizzata ha due lame, una più grande dell'altra. La spina con messa a terra ha due contatti più un terzo per la terra. Il contatto più largo o terzo polo è indispensabile per la vostra sicurezza. Se la spina fornita non adatta alla vostra presa, mettetevi in contatto con un elettricista per la sostituzione della presa obsoleta.
10. Fate attenzione a non camminare o incastrare il cavo di alimentazione, soprattutto in prossimità della spina o del punto in cui si collega all'apparecchiatura.
11. Usate solo accessori originali forniti dal costruttore.
12.  L'apparato va usato esclusivamente con il supporto indicato dal produttore o venduto con l'apparato. Se intendete adoperare un carrello su ruote, fate attenzione quando spostate apparecchio e supporto per evitare che la loro caduta possa causare danni a cose o persone.
13. Scollegatelo l'apparecchio dalla presa di corrente durante un temporale con fulmini o quando non s'intende usare per un lungo periodo.
14. L'assistenza va eseguita esclusivamente da personale autorizzato. È necessario ricorrere all'assistenza se il dispositivo ha subito danni, per esempio si sono rovinati il cavo di alimentazione o la spina, all'interno è caduto del liquido o un oggetto, il dispositivo è rimasto esposto alla pioggia o all'umidità, non funziona normalmente o è caduto a terra.
15. Non rimuovete lo spinotto della terra. Collegate il dispositivo esclusivamente a una presa di corrente del tipo indicato accanto alla targhetta posta vicino al cavo di alimentazione.
16. Se questo prodotto deve essere montato a rack, è necessario sostenerlo anche nella parte posteriore.
17. Nota per UK: Se i colori dei fili nel cavo di alimentazione per questa unità non corrispondono con i terminali della vostra spina, procedere come segue: a) Il filo di colore verde/giallo deve essere collegato al terminale che marcato con lettera E, o simbolo di terra, o colore verde o verde/giallo. b) Il filo di colore blu deve essere collegato al terminale marcato con la lettera N o di colore Nero. c) Il filo di colore marrone deve essere collegato al terminale marcato con la lettera L o di colore Rosso.
18. Questo apparato elettrico non deve essere esposto a gocce o schizzi, va in ogni caso evitato di appoggiare oggetti contenenti liquidi, come bicchieri, sull'apparecchio.
19. L'interruttore on/off in questa unità non interrompe entrambi i lati della rete di alimentazione. All'interno dell'apparecchio può essere presente elettricità anche con interruttore on/off in posizione off. La spina o il cavo di alimentazione è utilizzato come sezionatore, il dispositivo di sezionamento deve restare sempre operativo.
20. L'esposizione a livelli di volume molto elevati può causare la perdita permanente dell'udito. La predisposizione alla perdita dell'udito causata da livelli elevati di volume varia notevolmente da persona a persona, ma quasi tutti subiscono una perdita di udito almeno parziale se soggetti a volume di livello elevato per un tempo sufficientemente lungo. L'ufficio Lavoro e Salute del governo degli USA (OSHA) ha elaborato la seguente tabella di tolleranza ai rumori:



Esposizione giornaliera in ore	Livello sonoro dBA, Slow response
8	90
6	92
4	95
3	97
2	100
1 1/2	102
1	110
1/4 o minore	115

Secondo l'OSHA, l'esposizione a livelli di volume al di sopra dei limiti stabiliti può causare una perdita almeno parziale dell'udito. Quando si adoperava questo sistema di amplificazione, è necessario indossare auricolari o apposite protezioni per il condotto auditivo, per evitare la perdita permanente dell'udito se l'esposizione supera i limiti sopra riportati. Per evitare di esporvi al rischio di danni derivanti da elevati livelli di pressione sonora, si raccomanda di adoperare delle protezioni per gli orecchi quando si usano attrezzature in grado di produrre elevati livelli sonori, come quest'amplificatore.

CONSERVATE QUESTE ISTRUZIONI!

INSTRUÇÕES IMPORTANTES DE SEGURANÇA

ADVERTÊNCIA: Ao usar eletrodomésticos, precauções básicas devem sempre ser seguidas, incluindo as seguintes:

1. Leia estas instruções.
2. Mantenha estas instruções.
3. Preste atenção a todas as advertências.
4. Siga todas as instruções.
5. Não use este aparelho perto d'água.
6. Limpe somente com um pano seco.
7. Não obstrua nenhuma das aberturas de ventilação. Instale de acordo com as instruções do fabricante.
8. Não instale perto de nenhuma fonte de calor tais como radiadores, registros de calor, fogões ou outros aparelhos (incluindo amplificadores) que produzam calor.
9. Não desafie o propósito de segurança do plugue polarizado ou do tipo aterrado. Um plugue polarizado tem duas lâminas com uma mais larga que a outra. Um plugue do tipo aterrado tem duas lâminas e um terceiro plugue terra. A lâmina larga ou o terceiro pino são fornecidos para sua segurança. Se o plugue disponibilizado não couber em sua tomada, consulte um electricista para troca da tomada obsoleta.
10. Proteja o cabo de energia para não ser pisado ou espremido principalmente em plugues, recipientes e o ponto de onde sai do aparelho.
11. Use apenas conexões/acessórios fornecidos pelo fabricante.
12.  Use apenas um carrinho, banquetta, tripé, suporte, ou mesa especificado pelo fabricante, ou vendido com o aparelho. Quando um carrinho for usado, tome cuidado ao mover a combinação carrinho/aparelho para evitar ferimentos por tombamento.
13. Tire esse aparelho da tomada durante tempestades de raios ou quando for ficar sem usar por longos períodos de tempo.
14. Entregue todos os consertos apenas a pessoal qualificado. O conserto é necessário quando o aparelho tiver sofrido qualquer dano, tais como o cabo de energia ou plugue estiverem danificados, líquidos tenham sido derramados ou objetos tenham caído no aparelho, o aparelho tenha sido submetido à chuva ou umidade, não funcionar normalmente, ou tenha sido deixado cair.
15. Nunca quebre fora o pino terra. Escreva pedindo nosso livreto grátis "Perigos de Choque e Aterramento." Ligue apenas a um suprimento de energia do tipo marcado na unidade adjacente ao fio de fornecimento de energia.
16. Se este produto for ser montado em uma estante para equipamentos, deve ser montado um suporte traseiro.
17. **NOTA: SÓ PARA R.U.**
Como as cores dos fios do cabo de alimentação deste aparelho podem não corresponder às marcas coloridas que identificam os terminais na ficha, proceda da seguinte forma: (1) O fio de cor verde e amarelo deve ser ligado ao terminal que é marcado pela letra e, ou pelo símbolo da Terra, ou de cor verde ou verde e amarelo. (2) O fio colorido que é azul deve ser ligado ao terminal que está marcada com a letra N, ou a cor preta. (3) O fio de cor marrom deve ser conectado ao terminal marcado com a letra L, ou a cor vermelha.
18. Este aparelho elétrico não deve ser exposto a pingos ou respingos e deve ser tomado cuidado para não colocar objetos contendo líquidos, tais como vasos, sobre o aparelho.
19. O comutador liga/desliga nesta unidade não interrompe ambos os lados da rede elétrica primária. Energia perigosa pode estar presente dentro do chassi quando o comutador liga/desliga estiver na posição desligado. O plugue de alimentação ou um dispositivo de união é usado como dispositivo de desligamento, o dispositivo de desligamento deve permanecer pronto para funcionar.
20. Exposição a níveis de barulho extremamente altos podem causar perda permanente de audição. As pessoas variam consideravelmente em susceptibilidade a perda de audição causada por ruídos, mas quase todo mundo vai perder algo da audição se exposto a ruído suficientemente intenso por tempo suficiente. A Administração de Segurança Ocupacional e Saúde americana (OSHA) especificou os seguintes níveis permissíveis de exposição a ruído:

Duração Por Dia Em Horas	dBA de Nível de Som, Resposta Lenta
8	90
6	92
4	95
3	97
2	100
1 1/2	102
1	105
1/2	110
1/4 ou menos	115

De acordo com a OSHA, qualquer exposição excedente aos limites permissíveis acima pode resultar em alguma perda de audição. Tampões de ouvido ou protetores sobre os canais do ouvido ou sobre as orelhas precisam ser usados ao operar este sistema de amplificação para poder evitar uma perda permanente de audição, se a exposição for em excesso aos limites acima estabelecidos. Para assegurar contra exposição perigosa potencial a níveis de alta pressão de ruído, é recomendado que todas as pessoas expostas a equipamento capaz de produzir níveis de alta pressão de ruído tais como este sistema de amplificação estejam protegidas por protetores de ouvido enquanto esta unidade estiver em funcionamento.

GUARDE ESSAS INSTRUÇÕES!



安全のための重要事項

警告: 電気製品を使用するときは、次の項目を含め、基本的な注意事項を常にお守りください。

1. 本書の指示内容をお読みください。
2. 本書は保管してください。
3. すべての警告に注意してください。
4. すべての指示に従ってください。
5. 本装置を水の近くで使用しないでください。
6. お手入れには乾いた布をお使いください。
7. 開口部をふさがないでください。メーカーの指示に従って設置してください。
8. ラジエータ、ストーブなど (アンプを含む)、発熱体の近くに設置しないでください。
9. 分極プラグや接地プラグの安全性を損なわないようにしてください。分極プラグの2つのブレードは、一方が他より幅広くなっています。接地式のプラグには2つのブレードと接地プラグがあります。幅広のブレードや接地プラグは安全のために付けられています。所定のプラグがコンセントなどに合わない場合、旧式のコンセントなどの交換について技術者に問い合わせてください。
10. 電源コードを踏んだり挟んだりしないように保護してください。特にプラグ、コンセント、装置から出る部分を保護してください。
11. 備品/付属品はメーカーのものを使用してください。
12.  カート、スタンド、三脚、ブラケット、テーブルなどは、メーカー指定のもの、または装置とともに販売されているものを使用してください。カートを使用するときは、カートと装置を動かしたときに横転などでケガをしないよう注意してください。
13. 落雷の恐れのある嵐のとき、または長期間使用しないときは本装置の電源を外してください。
14. 保守作業はすべて資格のあるサービス担当者に依頼してください。保守作業が必要になるのは、装置が故障した場合、たとえば、電源コードやプラグが破損、装置に液体がかかる。物が落ちる、雨など湿度の影響を受ける、正常に動作しない、落下した場合などです。
15. グランドピン (接地ピン) は決して取り外さないでください。フリーブックレット「感電と接地」を入手してください。装置の電源コードの横に記載されているタイプの電源にのみ接続してください。
16. 本製品をラックに載せる場合は、背面を支持するものがが必要です。
17. 注: ONLY U.K. FOR
主に線の色は、この装置のリードとして、次のように進み、プラグの末端を特定の色のマーキングに対応してないかもしれません: (1) 緑色と黄色線がある端子に接続する必要があります文字Eによって、またはアースシンボル、または色のついたグリーンまたはグリーンと黄色でマーク。(2) 色のついた青線は文字N、または黒の色でマークされた端子に接続しなければなりません。(3) 色のついた茶色ですワイヤーは文字L、または赤色でマークされた端子に接続しなければなりません。
18. 電気機器に水がかからないようにしてください。花瓶など液体の入ったものを装置に置かないように注意してください。
19. オン/オフスイッチは、主電源のどちらの側も切断しません。オン/オフスイッチがオフ位置のとき、シャシー内部のエネルギー (高電圧) は危険なレベルにあります。主電源プラグまたは機器のカプラが切断装置になっています。切断装置はすぐに動作し使用できる状態にしておく必要があります。
20. 極めて高い騒音レベルは聴覚を永久に損なう原因になることがあります。騒音による聴覚障害の可能性は人によって異なりますが、十分に高い騒音を十分長い時間浴びた場合には、ほぼすべての人が何らかの障害を被ります。米国労働安全衛生庁 (OSHA) は、許容できるノイズレベル (騒音暴露レベル) を次のように定めています。



1日当たりの時間	サウンドレベルdBA、スローレスポンス
8	90
6	92
4	95
3	97
2	100
1½	102
1	105
½	110
¼ 以下	115

OSHAによると、上記許容限度を超える場合は聴覚障害の原因になります。騒音が上記限度を超える場合は、永久的な聴覚障害を避けるため、このアンプシステムの操作時に、外耳道または耳全体にイヤプラグやプロテクタを装着する必要があります。高音圧レベルによる危険な状態を避けるため、このアンプシステムのような高音圧レベルを出力する機器に触れる人はすべて、本機を使用中はプロテクタにより聴覚を保護することをおすすめします。

本書は保管してください!

重要安全事项



警告：操作电器产品时，请务必遵守基本安全注意事项，包括：

1. 阅读说明书。
2. 妥善保管说明书。
3. 注意所有安全警告。
4. 按照要求和指示操作。
5. 请勿在靠近水（或其它液体）的地方使用本机。
6. 本机只能用干燥布料擦拭。
7. 请勿遮盖任何通散热口。确实依照本说明书安装本机。
8. 请勿将本机安装在任何热源附近，例如电暖器、蓄热器件、火炉或其他发热电器（包括功率放大器）。
9. 请勿破坏两脚型插头或接地型插头的安全装置。两脚型插头有两个不同宽度的插头片，一个窄，另一个宽一点。接地型插头有两个相同的插头片和一个接地插脚。两脚型插头中宽的插头片和接地型插头接地插脚起着保障安全的作用。如果所附带的插头规格与您的插座不匹配，请让电工更换插座以保证安全。
10. 请勿踩踏或挤压电源线，尤其是插头、插座、设备电源输入接口或者电源线和机身连接处。
11. 本机只可以使用制造商指定的零件 / 配件。
12.  本机只可以使用与本机搭售或由制造商指定的机柜、支架、三角架、托架或桌子。使用机柜时，请小心移动已安装设备的机柜，以避免机会推翻造成身体伤害。
13. 在雷雨天气或长期不使用的情况下，请拔掉电源插头。
14. 所有检查与维修都必须由指定的专业维修人员进行。如本机的任何形式的损伤都须检修，例如电源线或插头受损，有液体或物体落入机身内，曾暴露于雨天或潮湿的地方，不能正常运作，或曾掉落后损坏等。
15. 不得拔出接地插脚。请写信索取免费手册《Shock Hazard and Grounding》。使用前，请仔细检查确认所使用的电源电压是否匹配设备上标注的额定电压。
16. 如果本机装在机柜中，其后部也应给予相应的支撑固定。
17. 注：仅适用于英国
作为导致该装置的电源线中的颜色不一定对应的颜色标记的插头端子，执行如下操作：（1）颜色为黄绿色的线必须连接到的终端字母E，或是有接地符号，或颜色为绿色或绿色和黄色标记。（2）色的蓝色的线必须连接到终端上标有字母N或黑色。（3）必须是棕色的电线连接到标有字母L或红色的终端。
18. 本机不得暴露于滴水或溅水中。请勿将诸如花瓶等装有液体的物体放置于本机上。
19. 本机电源开关不能同时断开两端的电源，完全切断外部电源。因此当开关位于“OFF”位置时，本机外壳仍有可能带有触电的危险。电源插头或耦合器能够与设备或者电源容易分开，保证电源的完全切断，从而保证安全。
20. 声压级较高的噪音容易造成听力的永久性损失。因噪声而造成的听力损失程度，个体间的差异较大，但几乎每个人在声压级较高的噪音环境里一定时间，都会有不同程度的听力损失。美国政府职业安全与保健管理局（OSHA）就此规定了下列容许噪声级：

每天持续小时数	声压级 (dBA) 慢反应
8	90
6	92
4	95
3	97
2	100
1½	102
1	105
½	110
¼ 或更少	115

据 OSHA, 任何超出以上所允许的范围, 都会造成部分听力的损失。使用本功放系统时, 必须佩戴如耳塞等保护耳朵的器件, 防止长时间处于上述限制级以上的环境而引起永久性听力受损。本机运行时, 如果超过上述所规定的最大限制, 为了抵御较高的声压对于听受损所造成的潜在危险, 建议使用诸如功放系统等引起高声压级噪声的所有人均佩戴保护耳朵的器件。

请妥善保管本说明书!

중요 안전 지침

경고: 전기 제품 사용 시 다음 사항을 포함해 기본적인 주의 사항을 항상 따라야 합니다.

1. 이 지침을 읽어 주십시오.
2. 이 지침을 준수하여 주십시오.
3. 모든 경고 사항에 주의해 주십시오.
4. 모든 지침을 따라 주십시오.
5. 물기가 있는 근처에서 이 기기를 사용하지 마십시오.
6. 마른 헝겊으로만 청소해 주십시오.
7. 통풍구를 막지 마십시오. 제조업체의 지침에 따라 설치해 주십시오.
8. 라디에이터, 가열기, 난로 또는 열을 발산하는 기타 기기(앰프 포함) 근처에 설치하지 마십시오.
9. 극성 플러그나 접지형 플러그의 안전 용도를 무시하지 마십시오. 극성 플러그는 한쪽 날이 다른 쪽보다 더 넓습니다. 접지형 플러그에는 2개의 날과 1개의 접지 플러그가 있습니다. 넓은 날 또는 1개의 접지 플러그는 안전을 위해 제공됩니다. 제공된 플러그가 사용자의 콘센트에 맞지 않으면 구식 콘센트의 교체에 대해 전기 기술자에게 문의하십시오.
10. 전원 코드 특히, 플러그, 소켓 및 기기에서 나오는 지점이 밟히거나 집히지 않도록 보호하십시오.
11. 제조업체에서 제공하는 부속 장치/액세서리만을 사용하십시오.
12.  제조업체에서 지정하거나 기기와 함께 판매되는 카트, 스탠드, 삼각대, 브래킷 또는 테이블만을 사용하십시오. 카트 사용 시 카트/기기 결합물을 움직일 때 전복으로 인해 부상을 입지 않도록 주의해 주십시오.
13. 번개와 폭풍이 올 때 그리고 장기간 사용하지 않을 때는 이 기기의 플러그를 뽑아 놓으십시오.
14. 자격을 갖춘 서비스 요원에게 모든 서비스를 의뢰하십시오. 전원 공급 코드 또는 플러그가 손상되거나 액체를 엿지르거나 기기 안에 이물질이 떨어뜨리거나 비 또는 습기에 기기를 노출하거나 정상적으로 작동하지 않거나 기기를 떨어뜨린 경우와 같이 기기가 손상된 경우에는 서비스를 받아야 합니다.
15. 접지 핀을 제거하지 마십시오. 당사의 무료 소책자인 “감전 위험 및 접지”를 우편으로 주문해 주십시오. 전원 공급 코드의 기기에 표시된 유형의 전원 공급 장치만 연결해 주십시오.
16. 이 제품을 장비 랙에 장착할 경우에는 후면 지지대를 설치해야 합니다.
17. **참고 :** 영국에 대한 전원 전선의 색상이 기기의 리드로 다음과 같이 진행 플러그의 단자를 구분하는 색상 표시와 일치하지 않을 수 있습니다 : (1) 그린 색과 노란색 와이어는 단자에 연결해야 합니다 문자 E에 의해, 또는 접지 기호 또는 색, 녹색 또는 녹색과 노란색으로 표시. (2) 파란색의 전선은 문자 N 또는 블랙 색상으로 표시되어 단자에 연결해야 합니다. (3) 색 갈색 와이어는 문자 L 또는 색상 빨간색으로 표시되어 단자에 연결해야 합니다.
18. 전기 기기가 비나 물방울에 노출되지 않도록 주의하고 꽃병과 같이 용액이 들어 있는 물체를 기기 위에 놓지 않도록 주의해 주십시오.
19. 본 기기의 ON/OFF 스위치는 양쪽의 주 기기 전원을 차단하지 않습니다. ON/OFF 스위치가 OFF 위치에 있더라도 새시 내부에 위험한 전기가 흐를 수 있습니다. 기본 플러그 또는 기기 커플러는 분리 장치로 사용됩니다. 분리 장치는 바로 사용 가능한 상태로 두어야 합니다.
20. 매우 높은 소음에 노출되면 영구적으로 청각이 손상될 수 있습니다. 소음으로 인한 청각 손상 가능성은 개인별로 매우 다르지만 장시간 매우 강한 소음에 노출되면 거의 모든 사람들에게 어느 정도의 청각 손상이 발생합니다. 미국 정부의 OSHA(작업 안전 및 건강 관리국)은 다음과 같이 용인 가능한 소음 노출을 규정하고 있습니다.

일별 지속 시간	소음 수준 dBA, 저속 반응
8	90
6	92
4	95
3	97
2	100
1½	102
1	105
½	110
¼ 이하	115

OSHA에 따르면 용인 가능한 위 제한 수치를 초과하여 노출된 경우 일부 청각이 손상될 수 있습니다. 위에 명시된 제한치를 초과하여 노출되는 경우 영구적인 청각 손상을 예방하려면 이 앰프 시스템 사용 시 귀마개 또는 귀 전체를 덮는 보호구를 착용해야 합니다. 잠재적으로 위험한 높은 음압에 노출되지 않도록 하려면 이 앰프 시스템과 같이 높은 음압을 생성할 수 있는 장비에 노출되는 모든 사람이 기기가 작동하는 동안 청각 보호구를 착용하는 것이 좋습니다.

이 지침을 잘 보관해 주십시오

CE

تعليمات الأمان المهمة

تحذير: عند استخدام المنتجات الكهربائية، يجب اتباع الاحتياطات الأساسية دائما، والتي تشمل التالي:

CE

1. قراءة هذه التعليمات.
2. الحفاظ على هذه التعليمات.
3. الانتباه لجميع التحذيرات.
4. اتباع هذه التعليمات.
5. عدم استخدام هذا الجهاز على مقربة من الماء.
6. ينظف فقط بقطعة قماش جافة.
7. لا تقم بسد أي فتحات تهوية. يتم التثبيت وفقا لتعليمات المصنع.
8. لا تضع الجهاز بالقرب من أي مصادر حرارة مثل المبردات، والمدفآت، أو المواقد أو أي أجهزة أخرى (بما فيها مكبرات الصوت) التي يصدر عنها حرارة.
9. لا تتسبب في فشل الغرض من أمان قابس الكهرباء القطبي أو من النوع الأرضي. القابس القطبي به سنان أحدهما أعرض من الثاني. القابس من النوع الأرضي به سنان وقابس أرضي ثالث. القابس مزود بسن عريضة أو يتم توفير السن الثالث من أجل سلامتك. إذا لم يناسب القابس الثالث مقبس الحائط الخاص بك، استشر فني كهرباء لاستبدال المقبس القديم.
10. قم بحماية كبل الكهرباء من المشي عليه أو ضغطه، خاصة في القوابس، والمقابس الملائمة، وموضع خروجها من الجهاز.
11. استخدم المرفقات / الملحقات المقدمة من المصنع فقط.
12. استخدمه فقط مع الحامل، والمنضدة، والمحمل، والمسند، أو الطاولة التي حددها المصنع، أو التي تباع مع الجهاز. عند استخدام العربية، خذ حذر عند تحريك العربية / مجموعة الجهاز لتجنب إصابتك عند الانقلاب.
13. انزع قابس الجهاز أثناء عواصف البرق أو عند عدم استخدامه لفترات طويلة.
14. ارجع في جميع أعمال الصيانة للموظفين المؤهلين. يجب إجراء الصيانة عند تعرض الجهاز للتلف بأي طريقة، مثل تلف كبل مزود الكهرباء أو القابس، أو عند سقوط سائل أو أشياء على الجهاز، أو عند تعرض الجهاز للمطر أو للرطوبة، أو إذا لم يعمل بصورة طبيعية، أو في حالة سقوطه على الأرض.
15. لا تقم أبداً بقطع الموصل الأرضي. راسلنا للحصول على كتيب "خطر الإصابة بالصواعق والأطراف الكهربائية الأرضية" المجاني الخاص بنا. وصل الجهاز فقط بمزود كهرباء من النوع المحدد على الوحدة المجاورة لكبل مزود الطاقة.
16. يجب توفير الدعم الخلفي عند تركيب الجهاز على رف معدات.
17. ملاحظة للمملكة المتحدة فقط: إذا كانت ألوان الأسلاك في الأطراف الرئيسية لهذه الوحدة لا تتوافق مع العلامات الملونة المحددة للأطراف في المقبس الخاص بك، اتبع ما يلي:
 - (أ) يجب توصيل السلك الملون بالأخضر والأصفر بالطرف المميز بالحرف E، أو رمز الأرضي أو الملون بالأخضر أو الأصفر.
 - (ب) يجب توصيل السلك الملون باللون الأزرق بالطرف المميز بالحرف N، أو ذو اللون الأسود.
 - (ج) يجب توصيل السلك الملون بالبنّي بالطرف المميز بالحرف L، أو ذو اللون الأحمر.
18. لا يجب تعريض هذا الجهاز الكهربائي لتنقيط أو رش السوائل، كما يجب العناية به بعدم وضع الأشياء التي تحتوي على سوائل، مثل الزهريات، فوق الجهاز.
19. لا يعطل مفتاح التشغيل/الإيقاف بهذه الوحدة جانبي الأطراف الرئيسية الأولية. قد توجد شحنات كهربائية خطيرة داخل هيكل الجهاز عندما يكون مفتاح التشغيل/الإيقاف في وضع الإيقاف. يتم استخدام قابس الأطراف الرئيسية أو وصلة الجهاز كجهاز قطع الاتصال، الذي يجب أن يظل قابل للتشغيل.
20. قد يسبب التعرض لمستويات ضوضاء عالية جدا إلى فقدان سمع دائم. يختلف الأشخاص في مدى حساسيتهم للضوضاء التي تؤدي لفقدان السمع لحد بعيد، لكن تقريبا قد يفقد الشخص بعض من سمعه إذا تعرض لفرد كافي من الضوضاء الشديدة وذلك لوقت كافي. وقد حددت إدارة الصحة والأمان المهني بالحكومة الأمريكية مستوى التعرض المسموح به للضوضاء:

المدة يوميا بالساعات	مستوي الصوت بالديسيبل، الاستجابة التدرجية
8	90
6	92
4	95
3	97
2	100
2/1	102
1	105
2/1	110
4/1 أو أقل	115

وفقا لإدارة الصحة والأمان المهني، فإن أي تعرض أعلى من الحدود المسموح بها يمكن أن يؤدي إلى فقدان جزئي للسمع. يجب ارتداء سدادات الأذن أو واقبات قنوات الأذن أو فوق الأذن عند تشغيل أنظمة تكبير الصوت وذلك لمنع فقدان السمع الدائم، إذا كان التعرض يزيد على الحدود التي تم عرضها في النقطة الرابعة أعلاه. للضمان من التعرض للخطر المحتمل لمستويات ضغط صوتي عالية، ينصح جميع الأشخاص المعرضين لمعدات قادرة على إصدار مستويات ضغط صوتي عالية مثل أنظمة مكبرات الصوت أن يستخدموا واقبات الأذن لحمايتهم أثناء التشغيل.

احفظ هذه التعليمات!



Logo referenced in Directive 2002/96/EC Annex IV(OJ/L)37/38,13.02.03 and defined in EN 50419: 2005

The bar is the symbol for marking of new waste and is applied only to equipment manufactured after 13 August 2005

Correct Disposal of this product. This marking indicates that this product should not be disposed with other household wastes throughout the EU. To prevent possible harm to the environment or human health from uncontrolled waste disposal, recycle it responsibly to promote the sustainable reuse of material resources. To return your used device, please use the return and collection systems, or contact the retailer where the product was purchased. They can take this product for environmental safe recycling.



Logotipo al que se hace referencia en la Directiva 2002/96/EC AnexoIV(OJ/L)37/38,13.02.03 y definido en EN 50419: 2005

La barra es el símbolo para marcar los nuevos desechos y se aplica solamente a equipamiento fabricado después del 13 de agosto de 2005

Forma correcta de deshacerse de este producto. Esta marca indica que este producto no debe arrojarse junto con otros desperdicios domésticos en ningún lugar de la Unión Europea. Para evitar posibles daños al medio ambiente o a la salud humana debidos a desechos no controlados de desperdicios, recícelo responsablemente para promover la reutilización sostenible de los recursos materiales. Para devolver su dispositivo usado, utilice los sistemas de devolución recolección, o contacte con el vendedor minorista donde compró el producto. Ellos pueden llevar este producto al reciclado seguro para el medio ambiente.



Logo documenté dans l'annexe de la Directive 2002/96/EC IV_(OJ/L)37/38,13.02.03 et défini par la norme EN 50419:2005

La barre est le symbole de signalisation des nouveaux déchets qui s'applique uniquement aux équipements fabriqués après le 13 août 2005

Recyclez correctement ce produit. Cette signalisation indique que ce produit ne doit pas être jeté avec les autres déchets domestiques dans les pays de l'UE. Pour éviter toute atteinte à l'environnement ou à la santé humaine par des décharges sauvages, recyclez ce produit de manière responsable pour encourager la réutilisation durable des ressources matérielles. Pour retourner votre appareil usé, veuillez utiliser les systèmes de collecte et de retour, ou contactez le revendeur à qui vous avez acheté le produit. Il prendra en charge ce produit de manière à protéger l'environnement.



Logo eingetragen in Richtlinie 2002/96/EC Anhang IV_(OJ/L)37/38, 13.02.03 und definiert in EN 50419: 2005

Der Balken ist das Symbol zur Kennzeichnung neuen Abfalls und wird nur auf Geräten angebracht, die nach dem 13. August 2005 gefertigt wurden

Entsorgen Sie dieses Produkt umweltgerecht. Diese Kennzeichnung bedeutet, dass das Produkt innerhalb der EU nicht mit dem Hausmüll entsorgt werden darf. Zur Vermeidung von Umwelt- und Gesundheitsschäden durch unkontrollierte Entsorgung recyceln Sie das Gerät bitte. Geben Sie das Gerät an einer Sammelstelle für Elektrogeräte ab oder wenden Sie sich an Ihren Fachhändler.



Logo viitattu direktiivin 2002/96/EY liitteeseen IV(OJ/L)37/38,13.02.03 mukaisesti, määritelty standardissa EN 50419: 2005

Palkki on uuden jätteen merkintäsymboli ja sitä käytetään vain 13. elokuuta 2005 jälkeen valmistetuissa laitteissa

Tuotteen oikea hävittäminen. Tämä merkki ilmaisee, että tuotetta ei saa hävittää muun talousjätteen mukana EU:n alueella. Jotta estetään mahdolliset valvomattoman jätteiden hävittämisen haitat ympäristölle tai ihmisten terveydelle, kierrätä tuote vastuullisesti ja edistä materiaalien kestävä uudelleenkäyttöä. Voit palauttaa käytetyn laitteen käyttämällä keräysjärjestelmiä tai ottamalla yhteyttä jälleenmyyjään, jolta laite ostettiin. He voivat toimittaa tuotteen ympäristön kannalta turvalliseen kierrätykseen.



Logotyp som hänvisas till i direktiv 2002/96/EG bilaga IV(OJ/L)37/38,13.02.03 och definieras i EN 50419: 2005

Stapeln är symbolen för märkning av nytt avfall och är endast tillämplig på utrustning som tillverkats efter 13 augusti, 2005

Korrekt bortscaffande av denna produkt. Denna märkning betyder att produkten inte skall bortscaffas tillsammans med annat hushållsavfall i hela EU. För att förhindra eventuella skador för miljön eller människors hälsa från okontrollerat bortscaffande av avfall, återvinn det ansvarfullt för att främja hållbar återanvändning av materiella resurser. För att returnera din använda enhet, använd återanvändnings- och uppsamlingsystem, eller kontakta den återförsäljare där produkten köptes. De kan ta hand om denna produkt för miljösäker återvinning.



Het logo waarnaar wordt verwezen in de bijlage van Richtlijn 2002/96/EG IV(OJ/L)37/38,13.02.03 en omschreven in EN 50419: 2005

De balk is het symbool voor het markeren van nieuw afval en wordt alleen toegepast op apparatuur dat is vervaardigd na 13 augustus 2005

Juiste verwijdering van dit product. Deze markering geeft aan dat dit product nergens in de Europese Unie met ander huishoudelijk afval mag worden afgevoerd. Om mogelijke schade aan het milieu of gezondheid door ongecontroleerde afvalverwijdering te voorkomen, recycle het op een verantwoorde wijze om het duurzame hergebruik van materiaalgrondstoffen te bevorderen. Om uw gebruikte apparaat in te leveren, kunt u gebruik maken van de inlever- en verzamelssystemen of contact opnemen met de verkoper waar het product is gekocht. Zij kunnen dit product innemen voor het milieuvriendelijk recycling.



Simbolo presente nell'allegato IV_(OJ/L)37/38,13.02.03 della direttiva 2002/96/CE e definito nello standard EN 50419: 2005

La barra è il simbolo indicante un nuovo rifiuto ed è applicata esclusivamente ad apparecchiature prodotte successivamente al 13 agosto 2005

Corretto smaltimento di questo prodotto. Questo simbolo indica che questo prodotto non deve essere smaltito insieme ad altri rifiuti domestici in tutta Europa. Per prevenire possibili danni all'ambiente o alla salute umana dovuti allo smaltimento non regolamentato dei rifiuti, è necessario riciclare responsabilmente al fine di promuovere il riutilizzo sostenibile delle risorse materiali. Per restituire il dispositivo usato, utilizzare i sistemi di restituzione e raccolta o contattare il rivenditore presso il quale il prodotto è stato acquistato. Quest'ultimo può occuparsi del riciclaggio ambientale sicuro di questo prodotto.



标志参照 2002/96/EC 指令附录 IV(OJ/L)37/38,13.02.03 和 EN 50419: 2005 定义

条码符号标示新废弃物, 仅适用于 2005 年 8 月 13 日后生产的设备

正确处理此产品。此标志表明该产品在整个欧盟区内不应该与其他家居生活废弃物一同处置。为防止因无控废弃物处置对环境或人类健康可能造成的危害, 请负责地回收并促进可重复使用的物质资源。要返回旧设备, 请使用退还收集系统, 或联系购买此产品的零售商。他们会为环境安全回收此产品。



FCC Compliance Statement

This device complies with Part 15 of the FCC rules. Operation is subject to the following two conditions: (1) this device may not cause harmful interference, and (2) this device must accept any interference received, that may cause undesired operation.

Warning: Changes or modifications to the equipment not approved by Peavey Electronics Corp. can void the user's authority to use the equipment.

Note - This equipment has been tested and found to comply with the limits for a Class B digital device, pursuant to Part 15 of the FCC Rules. These limits are designed to provide reasonable protection against harmful interference in a residential installation. This equipment generates, uses and can radiate radio frequency energy and, if not installed and used in accordance with the instructions, may cause harmful interference to radio communications. However, there is no guarantee that interference will not occur in a particular installation. If this equipment does cause harmful interference to radio or television reception, which can be determined by turning the equipment off and on, the user is encouraged to try and correct the interference by one or more of the following measures.

- Reorient or relocate the receiving antenna.
- Increase the separation between the equipment and receiver.
- Connect the equipment into an outlet on a circuit different from that to which the receiver is connected.
- Consult the dealer or an experienced radio/TV technician for help.

FCC ID: I4S-ESCORT6000

IC: 3642B-ESCORT6000



Escort® 6000

Portable Pro Audio System

Congratulations! You have just purchased the world's finest portable PA system. The Escort's integrated design allows for ease of transport, while its user-friendly controls offer ease of operation, making it the perfect choice for schools, churches, civic organizations as well as DJ's and small musical groups. The Escort features dual two-way speakers driven by a nine-channel, powered mixer, making it ideal for vocal, musical and DJ applications. The mixer includes a media channel with several inputs for multiple playback options and Bluetooth®, as well as professional quality features such as a digital effects section, footswitchable effects defeat and a master seven-band graphic EQ with FLS® (Feedback Locating System). The carrying case provides additional storage for microphones, cables and whatever optional gear may be required. The Escort's case provides latches for mounting for speakers, multiple handles for various carrying options, and wheels for easy transport. Please read these instructions carefully and enjoy your new Peavey Escort 6000.

Features:

- Convenient package with luggage-style wheels
- Two-way speaker system with 10" woofer and piezoelectric horn
- Nine-channel powered mixer
- USB MP3 playback
- Bluetooth® connectivity for music playback
- High quality digital effects
- 7x XLR - 1/4" combination inputs
- Stereo RCA, 3.5mm, and USB media inputs for media playback
- Seven-band graphic EQ with FLS
- Two folding speaker stands
- 2x 15' speaker cables
- Sub-woofer out
- Monitor line level out
- Storage compartments for microphones, cables, etc.
- Footswitchable effects defeat
- PV microphone and cable*
- Mixer stand*

* Indicates optional features. Available on certain models

Setup Guide

THINK SAFETY FIRST!



Much of the setup of the Escort® is similar to the setup of other sound systems, and many aspects require plain common sense. Safety should always be your first concern. Always use grounded outlets and three-wire extension cords. Run sound system cables in a way to prevent the danger of tripping and tape them down if needed. Place the speaker stands and mixer on a solid, level surface. Following these guidelines will help prevent personal injury and equipment damage, ensuring years of trouble-free use.

Setting Up Mixer and Speakers

Place closed unit so speakers are upward. Release latches by lifting up until the latch disengages. Remove the speakers from the case.

NOTE: The latches can be closed after speakers are removed. This is recommended to avoid interference with removal of other components. This will also help avoid damage to the latches. Close the latch by pushing in until it is flush with the side of the case, then push down until it locks.

Remove the speaker stands from the case. Be sure the legs on the stand are fully extended to provide a stable base for the speakers and are positioned on a level surface. Tighten the thumbscrew on the base so that it is snug, but do not overtighten (Fig.1). Raise the speaker stands to the desired height, tighten the thumbscrew and install the safety pin as shown (Fig.2).

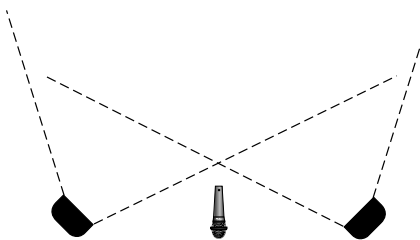

Fig. 1



Fig. 2

Place speakers on stands and position them so that they will face toward the audience and away from the microphones (Fig.3). Connect speaker cables from the jack on the lower front of the speaker to the speaker outputs on the back of the mixer. Connect the left speaker to the LEFT OUTPUT and the right speaker to the RIGHT OUTPUT (Fig.4).



OR

Fig. 3

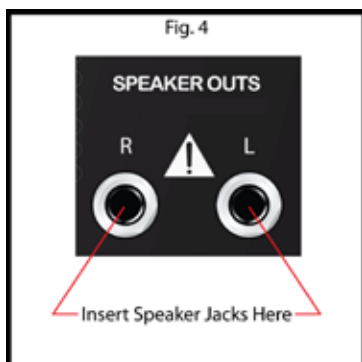
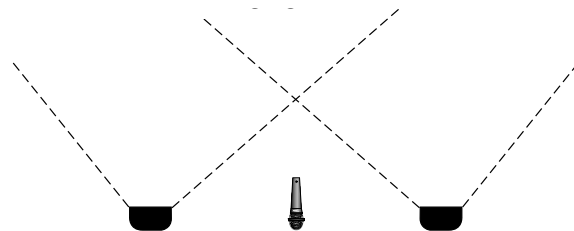

WARNING! Only connect the included speakers to the mixer. Escort speakers provide optimal load for the powered mixer and using other speakers may result in equipment damage.

Connecting a Powered Sub-Woofer

The Escort® 6000 features a Sub-Woofer output that is internally crossed over at 100Hz. This output is line level so it will need to be connected to a POWERED Sub or a Power Amplifier that will then drive your passive Subs. Be sure the power for your Escort and your Sub-Woofer is turned OFF. Insert a 1/4" cable into the Sub-Woofer Output (Fig.5) on the back of the Escort, then insert the other end of the cable into your POWERED Sub-Woofer or power amplifier input.

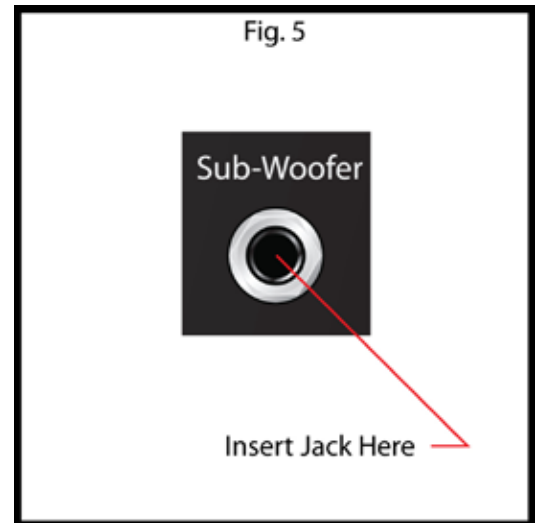

Connecting a Monitor

The Escort 6000 includes a full-range line level Monitor output. This is to be used when monitors are required for a performance. This output is line level so you will need to use POWERED Monitors or a separate power amplifier to drive passive monitors. Be sure the power to your Escort and your Monitors is turned OFF. Insert a 1/4" cable into the Monitor Output on the back of your Escort (Fig.6), then insert the other end of the cable to the input on your POWERED Monitors or power amplifier. This output can also be sent to another mixer or recording device to record the full-range signal from your performance. The level of the monitor mix can be controlled by the master monitor control (Fig. 6a).

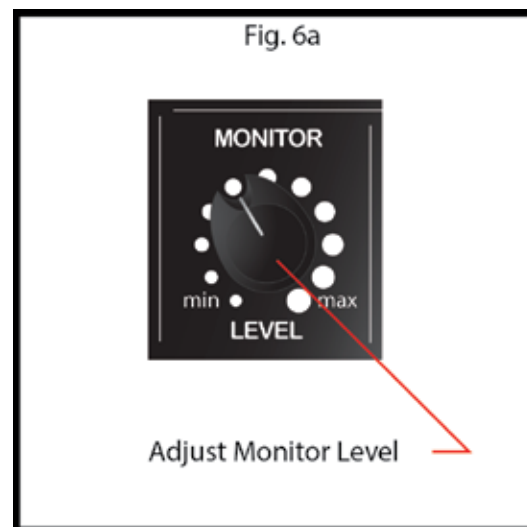
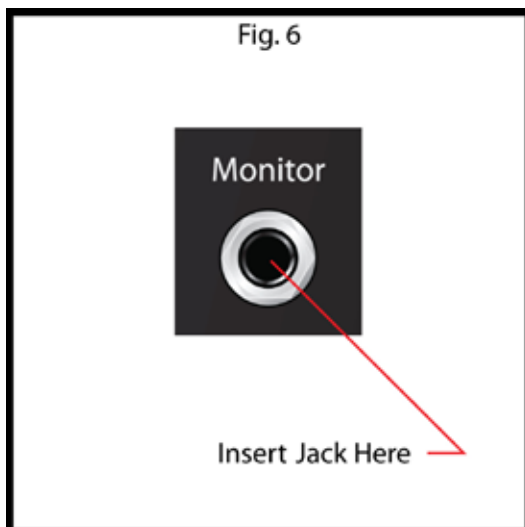

Connecting Microphone(s) or Line Input(s)

The Escort's powered mixer is designed to work with any good-quality, balanced, dynamic or condenser microphone such as Peavey's PV®i series of microphones. Connect the microphone to the XLR (three-pin) input connector as shown (Fig.7). If using multiple microphones, connect them in the order they will be on stage for easy adjustment to each microphone. To connect a line level device such as a keyboard, use a 1/4" instrument cable and insert into the center of the XLR-1/4" combo connector as shown (Fig.8).

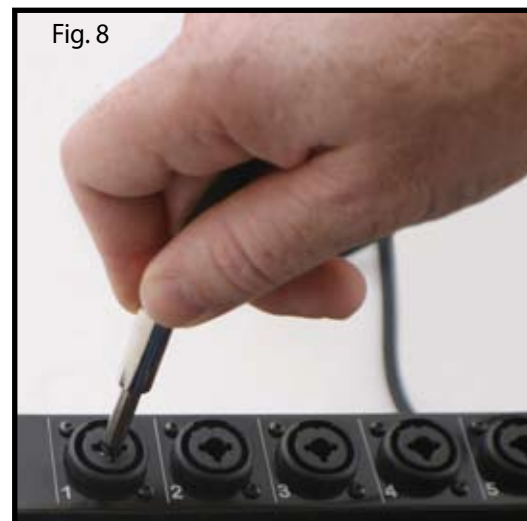
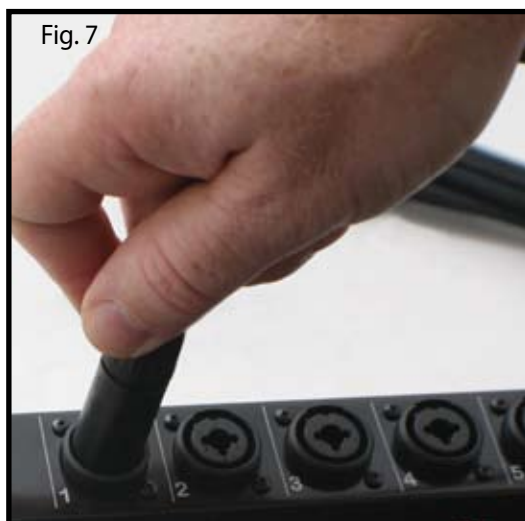

Connecting Media Playback Sources

The Escort® powered mixer will accept various media playback devices. For connecting a CD player or grounded record player use the CHANNEL 8 RCA Left and Right connections. For connecting an MP3 player or smartphone with media playback use the 3.5mm stereo connector. This will require a stereo 3.5 mm cable (03007820) which can be found at your local Peavey dealer. When using a USB memory stick with MP3 or other audio files stored on it, insert the memory stick into the USB connector on CHANNEL 9, make sure the USB/Bluetooth® button is in the USB position, and use the screen and controls in the master section to navigate and play back audio files (Fig.9). Bluetooth connectivity is covered later in the manual under the MEDIA section.

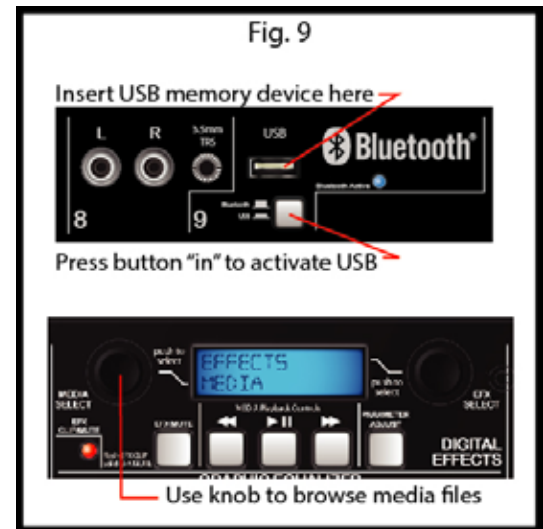

Connecting Power

WARNING! Before connecting power make sure the power switch is in the OFF position.

Connect the IEC power cord to the receptacle on the back panel of the unit as shown (Fig.10), and then to a suitable electrical outlet. If an extension cord is required, make sure it is a three-wire cord with an intact ground pin to preserve the safety ground.

NOTE: FOR UK ONLY

As the colours of the wires in the mains lead of this apparatus may not correspond with the coloured markings identifying the terminals in your plug, proceed as follows: (1) The wire that is coloured green and yellow must be connected to the terminal that is marked by the letter E, or by the Earth symbol, or coloured green or green and yellow. (2) The wire that is coloured blue must be connected to the terminal that is marked with the letter N, or the colour black. (3) The wire that is coloured brown must be connected to the terminal marked with the letter L, or the colour red.

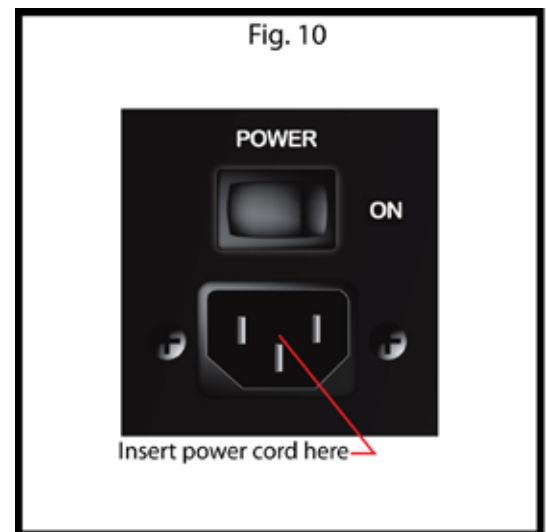

Basic Operation:

Setting Controls and Turning Unit On

Before turning on power, make sure all speakers, microphones, and other input devices are connected. Set Master section controls to the 12 o'clock position and all other controls all the way down (rotated fully to the left). Turn power on by placing the ON/OFF switch located on the back of the mixer (Fig.11) in the ON position.

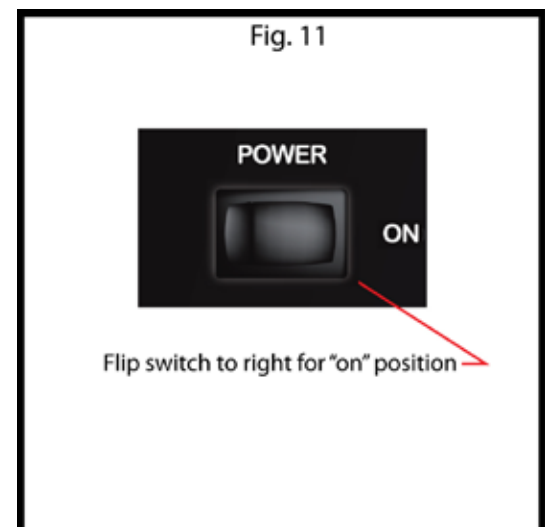

Basic Operation:

Adjusting Gain and Volume Controls

The optimal setting for the powered mixer and included speakers is marked on the MASTER LEVEL control (Fig.12). Adjust the CHANNEL LEVEL control (Fig.13) until the desired volume is achieved. If the desired volume is reached with the CHANNEL LEVEL turned down to one of the first three positions, turn the MASTER LEVEL down so you can turn the CHANNEL LEVEL up. If the desired volume is achieved when the CHANNEL LEVEL is close to max then raise the MASTER LEVEL so you can lower the CHANNEL LEVEL. These are the same as any basic mixer functions.

Adjusting Tone Controls

For each active channel adjust the HIGH, MID-MORPH®, and LOW controls to achieve desired sound. Use moderation when making these adjustments, as extreme high settings of any of these controls can lead to a distortion of the sound and an increased chance of feedback on microphone inputs.

HIGH

This High EQ shelving type of active tone control varies the treble frequencies (+/- 15dB at 12kHz) and is designed to remove noise or add brilliance to the signal, depending on the quality of the source.

MID-MORPH

Where most mid-range controls work at just one frequency, the Mid-Morph works at two. When turned to the left, it cuts at 250 Hz to reduce frequencies that muddy the sound. When turned to the right, it boosts at 4 kHz to add intelligibility to vocals. Either way, improved vocal or instrument definition can be achieved.

LOW

A shelving type of EQ that varies the bass frequency levels (+/- 15dB at 80Hz). Low EQ adds depth to thin-sounding signals or cleans up the muddy ones. As with any EQ, use sparingly. Too much of this EQ can give you a booming bottom end.

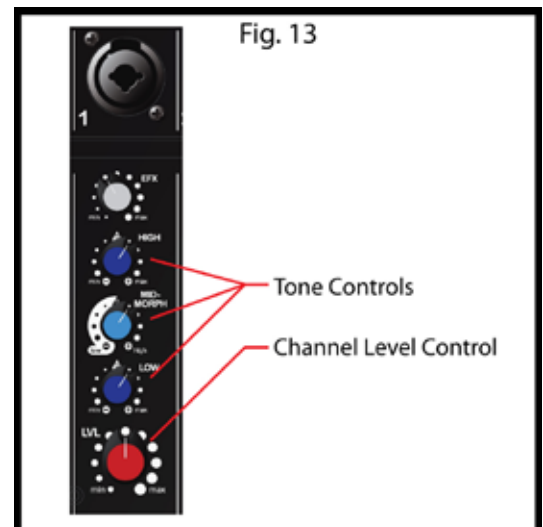
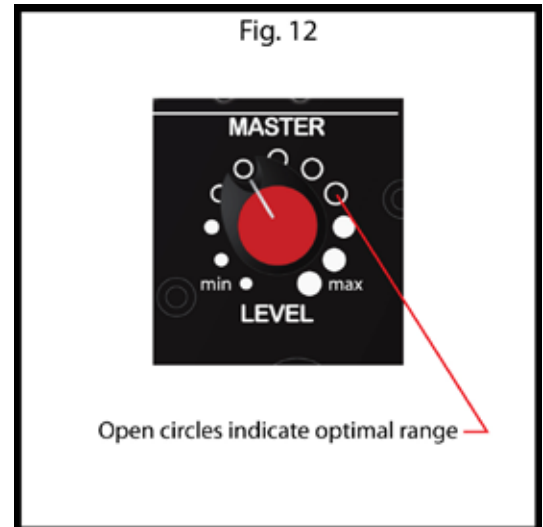

Effects:

Adjusting Effect Settings

The Escort® has built-in digital effects. These effects can be selected in the MASTER section by turning the EFFECTS SELECT knob left or right until the desired effect is shown on the display (Fig.14). Once the desired effect is displayed on the screen push the knob in to select and activate the effect. To adjust the effect parameter simply press the PARAMETER ADJUST button (Fig.14) the available parameter and its adjustments will be shown on the display. Turn the EFFECTS SELECT knob left or right to adjust the parameter then press the PARAMETER ADJUST button or the EFFECTS SELECT knob to return to the effects select screen. To hear more or less of the effect, on any given channel, turn the CHANNEL EFX knob to the left to hear less of the effect, and to the right to hear more of the effect (Fig.15). The EFX MUTE button in the master section (Fig.14) will mute the effects on all channels. There are no effects on the media channels.

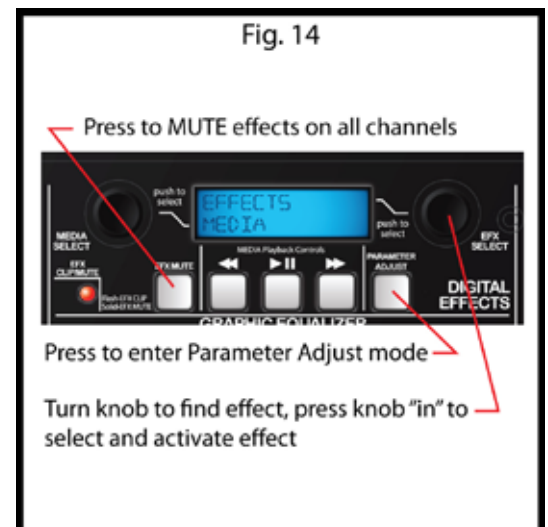

Effects:

Footswitchable Effects Defeat

Your new Escort® has a footswitchable effects defeat. This allows the user to mute the effects on all channels by use of a single button footswitch such as the Peavey Momentary Single-Button Switch (03050680) which can be purchased at your local Peavey dealer. Insert the 1/4" plug from the footswitch into the EFFECTS DEFEAT jack on the rear of the Escort mixer (Fig.16). Once connected, pressing the footswitch button will toggle the EFX MUTE (Fig.14).

Available Effects and Parameters

ON SCREEN NAME	EFFECT	AVAILABLE PARAMETER
1 REV Plate Br1	Plate Reverb Bright	Time
2 REV Plate Br2	Plate Reverb Gentle Low-Pass	Time
3 REV Plate Med	Plate Reverb Medium Low-Pass	Time
4 REV Plate Dk1	Plate Reverb Hard Low-Pass	Time
5 REV Plate Dk2	Plate Reverb Dark	Time
6 REV Vocal	Hall Reverb Vocal	Time
7 REV Vocal Big	Hall Reverb Vocal Huge	Time
8 REV Vox Warm	Hall Reverb Vocal Glow	Time
9 REV Strings	Hall Reverb Strings	Time
10 REV Lg Brass	Hall Reverb Brass Hall	Time
11 REV Vox Air	Room Reverb Vocal Air	Time
12 REV Vox Club	Room Reverb Vocal Club	Time
13 REV Snare	Room Reverb Snare Low	Time
14 REV Ac Guitar	Room Reverb Acoustic Guitar	Time
15 REV Sm Brass	Room Reverb Brass	Time
16 ENH Tube	Enhancer Tube Distortion	Brightness
17 ENH Vocal 1	Vocal Enhancer Vox	Brightness
18 ENH Vocal 2	Vocal Enhancer Vox Medium	Brightness
19 DLY Double	Delay Double	Time
20 DLY Slap	Delay Slapback	Time
21 DLY BRT 1	Delay Bright, Few Repeats	Time
22 DLY BRT 2	Delay Bright, More Repeats	Time
23 DLY BRT 3	Delay Bright, Most Repeats	Time
24 DLY Dark 1	Delay Dark, Few Repeats	Time
25 DLY Dark 2	Delay Dark, More Repeats	Time
26 DLY Dark 3	Delay Dark, Most Repeats	Time
27 CHO Deep Slow	Chorus High Depth, Slow Rate	Rate
28 CHO Mod Wide	Chorus Moderate Depth, Wide Rate	Rate
29 CHO Shrt Wide	Chorus Short Depth, Wide Rate	Rate
30 CHO Shrt Fast	Chorus Short Depth, Fast Rate	Rate
31 CHO Deep Mod	Chorus High Depth, Moderate Rate	Rate

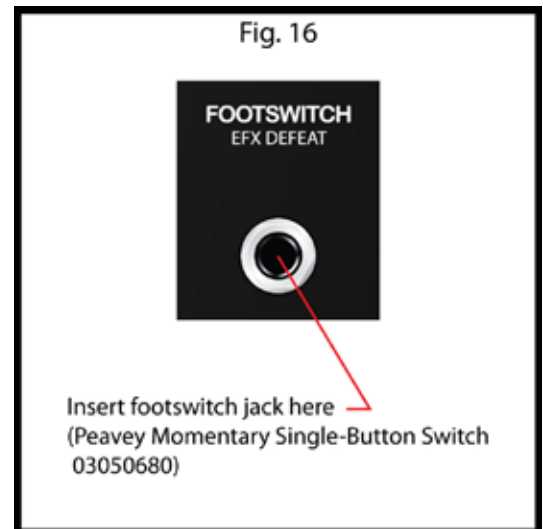
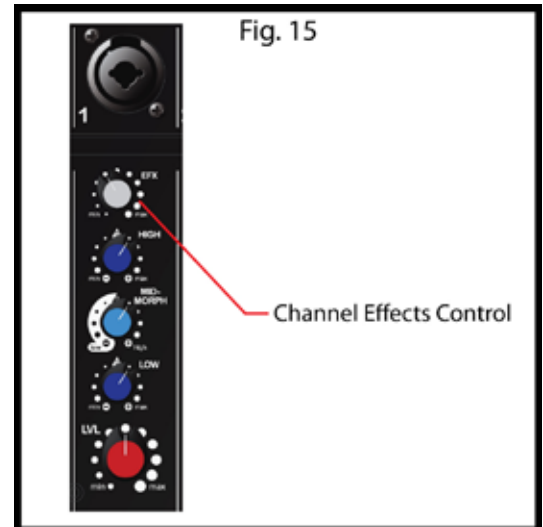

MEDIA:

Playback from Media Source

Hook up your media source device as mentioned previously. Hook up your media source device as mentioned previously. When using RCA jacks for a CD player, record player, or tape machine make sure the 3.5mm TRS jack is not in use (Fig.17). Use the controls on the source device for play, stop, forward and reverse functions. Adjust channel controls on Escort® mixer for desired sound. For media playback using a MP3 player, smartphone, or other similar device connect using a stereo 3.5mm cable mentioned previously. Use the source device for playback controls. When a device is connected to the 3.5mm jack the RCA jacks are automatically disabled. For MP3 or audio file playback from a USB memory stick make sure the button is in the down position (Fig.18) so the USB plug is active. The currently active digital input (USB or Bluetooth®) will be displayed on the LCD in the Master section. Playback from a Bluetooth media source is covered later in this section.

NOTE: The Escort does not allow playback through multiple media inputs simultaneously.

With your USB device attached, use the MEDIA SELECT knob (Fig.19) to navigate through your audio files. Once the desired file is displayed on the screen press the MEDIA SELECT knob to cue that file. Use the controls on the mixer for play, pause, forward and reverse. If you do not choose to navigate or select a certain file the Escort will play the files in the order they are stored on your USB memory device.

Supported Audio File Types

.WAV
.MP3
.WMA

Bluetooth®

Bluetooth/USB switch

Selects the audio source for channel 9. In the “down” position, the audio source is the USB slot. The LCD will indicate the slot is ready for a jump drive, and will display “Insert USB drive” (Refer to SETUP section, Connecting Media Playback Sources). In the “up” position, the audio source will be any connected Bluetooth device. The LCD will indicate this by displaying “Bluetooth Input”.

Bluetooth Active LED

The blue “Bluetooth Active” LED indicates the status of the Bluetooth connection. If the LED is off, the Bluetooth module is powered off. If the LED is flashing, the Escort is not paired with any device, but is available for connection. If the LED is lit continuously, that means a Bluetooth enabled device is paired with the Escort.

Bluetooth Operation

To listen to the music via the Bluetooth wireless connection, you must first pair (link) your Escort 6000 with your Bluetooth phone and/or music device.

Turn off any Bluetooth devices previously paired with the Escort 6000.

Turn on the Bluetooth feature on your phone or music device.

Make sure the Escort 6000 is ready for a Bluetooth connection.

The Bluetooth/USB switch must be in the “up” position.

The “Bluetooth Active” LED should be flashing.

The LCD will say, “Bluetooth input”.

Place your phone or music device in Bluetooth search mode. The phone or music device will begin searching for the Escort 6000.

Select “ES6000” from the search results on your phone or music device.

Select Ok or Yes to pair your Escort 6000 with your phone or music device.

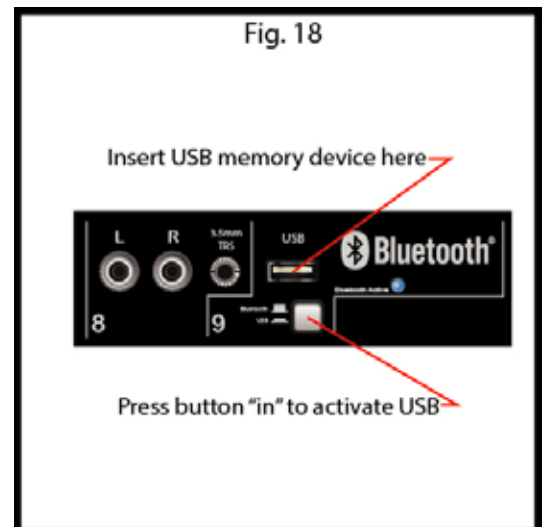
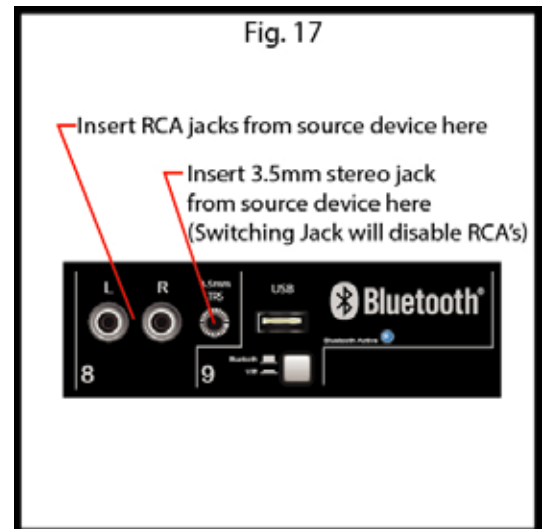

When your Escort® 6000 successfully pairs and connects with your phone or music device, the Bluetooth® Active LED changes from flashing to steadily lit. You will now be able to play music from your connected music source through your Escort 6000. The level can either be adjusted from the connected source or by the level control in channel 9.

*Wireless range can vary depending on Bluetooth class of source device, and may be subject to interference from obstructions such as walls or other electronic devices.

EQUALIZATION:

Using the Graphic Equalizer

Unlike the HIGH, MID-MORPH, and LOW controls on each channel that adjust only the tone of their own input signals, the seven-band graphic equalizer adjusts the tonal balance of all the signals going through the powered mixer. This graphic equalizer is also a powerful tool to help reduce or eliminate acoustic feedback. This offers the user great flexibility in adjusting the sound, but use moderation in making these adjustments.

FLS® Feedback Locating System

The FLS (Feedback Locating System) LED indicators are invaluable tools in helping to reduce/eliminate feedback. Acoustic feedback is the loud howl or squealing sound heard through sound systems as the result of sound from the speakers re-entering the microphones. To use the FLS feature, start by setting all graphic EQ sliders (Fig. 20) to 0. Then before the audience arrives, increase the MASTER LEVEL and/or CHANNEL LEVEL until feedback occurs. Note which LED illuminates and slightly lower the corresponding slider. This reduces gain at the feedback frequency and can be repeated if necessary to improve gain before feedback. Only adjust the sliders a small amount to avoid adversely affecting sound quality.

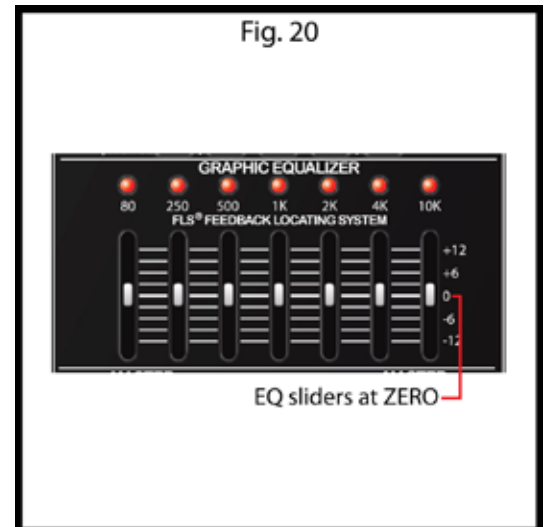

GENERAL USE TIPS:

Avoiding Acoustic Feedback

When encountering feedback it is always best to start looking at the placement of the mics and speakers in the system before resorting to equalization (EQ) adjustments. Make sure that the speakers are positioned to direct the sound toward the audience and away from the microphones. Position mics as close to the sound source as reasonable. Moving the mic closer increases the volume of the sound through the system without having to turn up the gain.

Microphone Usage Guidelines

When practical, a single microphone is preferred. Additional microphones pick up more sound from the speakers and each mic must then be turned down to prevent feedback. However, if you have difficulty balancing the level of different individuals with one mic or if you still cannot get sufficient gain, using more mics can offer an advantage. For example, giving several singers their own microphone allows placement of the microphones much closer to each singer. This increases the volume of the sound at the mic and far outweighs any detrimental effect from using multiple mics. It also allows the volume of each mic to be adjusted separately for proper balance.

Packing the Escort®

One of the Escort's many benefits is that the entire sound system can be packed inside its easily transportable case (Fig.21). Begin by folding the speaker stands, then secure them into their storage compartment using the two straps. Place the optional microphone(s) in their storage compartment, putting the cables in the other compartment or with the speaker stands. Lay the speakers face down on top of the bottom tray and secure the four latches. The Escort is now ready to be carried or pulled on its built-in, luggage-style wheels.

Fig. 21



OPTIONS:

Optional Accessories (available from local Peavey dealer)

Microphone Stands - Tripod mic stand with boom (00722910)

Additional Microphones and Cables - PVi® 2 mic with cable included (00496360)

Microphone Wind Screens - Black wind screen (00069100)

Additional Speaker Cables in Various Lengths - 25' 16 AWG (00060450)

Additional Speaker Stands in Various Sizes - Black Speaker Stand (00722890)

Audio Cables for CD Player, Record Player, Tape Machine, or MP3 Player/Smartphone Hook-up

Optional Mixer Stand Assembly (00496340)

Remove the mixer stand from the case. The mixer stand consists of three parts: two pairs of legs and the stand cross-members (Fig.22). Hold the stand cross-member with the leg sockets together as shown (Fig.23). Fully insert one set of legs into the cross-members (Fig.24). Still holding the cross members together, set the legs on the floor and insert the second pair of legs. If you need to move the stand, carry it folded by holding the legs.



WARNING: For safety, be sure to fully open the mixer stand and place it on a stable, level surface.

Fig. 22



Fig. 23

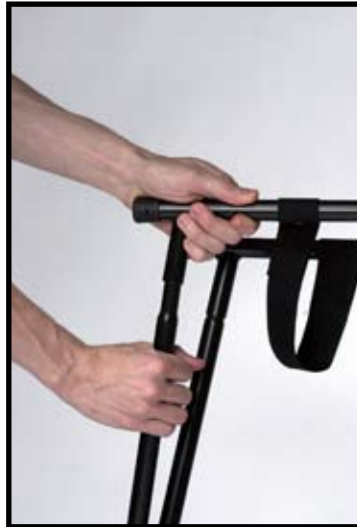

Fig. 24



Escort® 6000 Troubleshooting Guide

Problem	Check	Correction
No sound (LCD not lit)	Is power switch on? Is line cord connected to live power outlet?	Turn power switch on Connect power cord to live outlet
No sound (LCD lit)	Are MASTER and CHANNEL GAIN controls up?	Adjust both MASTER and CHANNEL LEVEL controls upward to desired level. Check speaker connections. Turn mic switch on. Check mic or sound source connection.
No Effects	Are the channel EFX controls turned up? Is the master EFX MUTE enabled? Is an effect activated in menu?	Make sure desired effect is selected in Master effect menu. Check the master EFX MUTE. If the LED is illuminated the EFX MUTE is active. Press the EFX MUTE button once to disable. Adjust channel EFX control until audio effect is heard.
Files on USB memory device will not play back	Is the file cued for playback? Are the audio files the proper format?	Make sure once MEDIA SELECT knob is rotated to display desired file the knob is then pressed to cue the file. Make sure your audio files are the correct format. See the list of supported audio formats mentioned previously in this manual.
Loud howling or squeal from speakers	If it goes away when the CHANNEL or MASTER LEVEL controls are turned down, then it is acoustic feedback.	Reduce microphone gain. Reposition microphone behind or farther from speakers. Observe FLS light above Graphic EQ and reduce level of corresponding slider.
Sound is distorted	Is the CHANNEL GAIN at a very high setting?	Reduce LEVEL controls accordingly. Start with CHANNEL LEVEL then adjust MASTER LEVEL accordingly to achieve desired volume with no distortion.
No sound (Bluetooth®)	Is the “Active” light flashing?	Place the Bluetooth/USB switch in the “Bluetooth” position. Bluetooth enabled device must be “paired” before music can be played through the Escort 6000. Once the device is paired, the Active LED will light continuously.

Escort® 6000 Specifications:

Output Power:	300 watts RMS (per channel)
Frequency Response:	40 Hz to 20 kHz +/-3 dB
Overload Protection:	10 dB of DDT™ that limits the PA output to prevent clipping that can damage the speakers
Distortion:	Less than 0.2% THD @ Max power
Signal/Noise Ratio:	88 dB mic input typical
AC Power:	115 V AC 60 Hz or 230 V AC 50/60 Hz
Weight Assembled: (stands included)	50 lbs. (22.67 kg)
Dimensions:	14.5” H x 36.75” W x 15.5” D (36.8 cm x 93.3 cm x 39.4 cm)
Speakers:	Woofer 10” (254 mm) Piezoelectric Horn Tweeter

Escort® 6000

Sistema de audio portátil profesional

¡Felicidades! Acaba de comprar el mejor sistema PA portátil del mundo. El diseño integrado del Escort facilita la transportación, al mismo tiempo que sus controles amigables hacen fácil su operación, convirtiéndolo en la elección perfecta para escuelas, iglesias, organizaciones cívicas, DJ y pequeños grupos musicales. El Escort presenta dos altavoces de dos vías accionados por un mezclador amplificado de nueve canales, por lo que es ideal para aplicaciones vocales, musicales y de DJ. El mezclador incluye un canal de medios con varias entradas para múltiples opciones de reproducción y Bluetooth®, así como funciones de calidad profesional tales como sección de efectos digitales, anulación de efectos mediante interruptor de pie y un EQ gráfico master de siete bandas con FLS® (Feedback Locating System). La maleta de transportación proporciona almacenamiento adicional para micrófonos, cables y cualquier accesorio adicional que pueda ser necesario. La maleta del Escort proporciona cierres para el montaje de altavoces, múltiples agarraderas para diferentes opciones de transportación y ruedas para facilitar el transporte. Lea cuidadosamente estas instrucciones y disfrute de su nuevo Peavey Escort 6000.

Características:

- Embalaje cómodo con ruedas estilo equipaje
- Sistema de altavoces de dos vías con altavoz de bajos y bocina piezoeléctrica de 10"
- Mezclador amplificado de nueve canales
- Reproducción MP3 USB
- Conectividad Bluetooth® para reproducción de música
- Efectos digitales de alta calidad
- 7 entradas de combinación XLR – 1/4"
- Entradas de medios RCA estéreo, 3,5 mm y USB para su reproducción
- EQ gráfico de siete bandas con FLS
- Dos plataformas plegables para los altavoces
- 2 cables de 15' para altavoces
- Salida para subwoofer
- Salida de nivel de línea para monitor
- Compartimientos de almacenamiento para micrófonos, cables, etc.
- Anulación de efectos mediante interruptor de pie
- Micrófono y cable PV*
- Soporte de mezclador*

* Indica características opcionales. Disponible en ciertos modelos

Guía de configuración

¡PIENSE PRIMERO EN LA SEGURIDAD!



La mayoría de los ajustes del Escort® son similares a los de otros sistemas de sonido y muchos de ellos requieren simplemente del sentido común. La seguridad debe ser siempre su primera preocupación. Use siempre tomas de corriente con conexión a tierra y cables de extensión de tres conductores. Disponga los cables del sistema de sonido de forma tal de evitar el peligro de que se tropiece con ellos y asegúrelos con cinta adhesiva si es necesario. Coloque las plataformas de los altavoces y el mezclador en una superficie sólida y nivelada. Seguir estas pautas ayudará a evitar lesiones personales y daños al equipamiento, asegurando años de uso sin problemas.

Configuración del mezclador y de los altavoces

Coloque la unidad cerrada de manera que los altavoces queden hacia arriba. Libere los cierres elevándolos hasta que se desacoplen. Extraiga los altavoces de la maleta.

NOTA: Los cierres pueden cerrarse después de retirar los altavoces. Se recomienda evitar la interferencia con la remoción de otros componentes. Esto también ayudará a evitar daños a los cierres. Aplique el cierre empujándolo hasta que esté al ras con el lado de la maleta, entonces hacia abajo hasta que ajuste.

Retire las plataformas de los altavoces de la maleta. Asegúrese de que las patas de las plataformas estén totalmente extendidas para proporcionar una base estable para los altavoces y de que estén colocadas sobre una superficie nivelada. Apriete el tornillo de ajuste manual de la base de manera que ajuste, pero no lo apriete demasiado (Fig. 1). Eleve las plataformas de los altavoces hasta la altura deseada, apriete el tornillo de ajuste manual e instale el pasador de seguridad como se muestra (Fig. 2).



Fig. 1



Fig. 2

Coloque los altavoces sobre las plataformas y posícionelos de manera que queden dirigidos hacia el público y lejos de los micrófonos (Fig. 3). Conecte los cables de los altavoces desde el conector de la parte delantera inferior del altavoz hasta las salidas para altavoces de la parte trasera del mezclador. Conecte el altavoz izquierdo a la salida LEFT OUTPUT y el altavoz derecho a la salida RIGHT OUTPUT (Fig. 4).

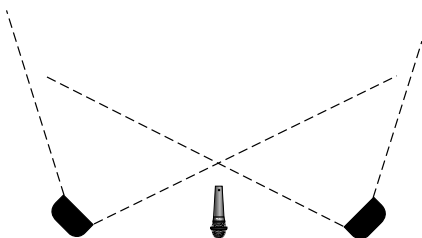
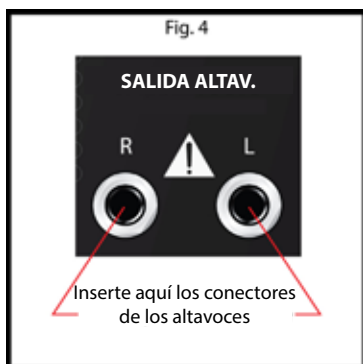
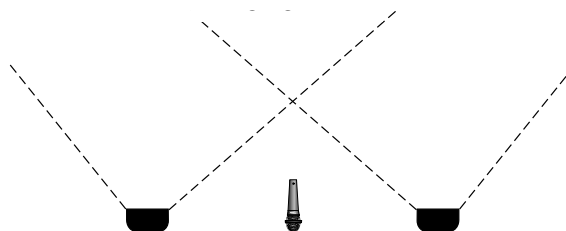

Fig. 3



¡ADVERTENCIA! Conecte al mezclador solamente los altavoces que se incluyen. Los altavoces Escort proporcionan una carga óptima para el mezclador amplificado y el empleo de otros altavoces puede dar como resultado daños al equipamiento.

Conexión de un subwoofer amplificado

El Escort 6000 presenta una salida Sub-Woofers que tiene una frecuencia de cruce interna de 100 Hz. Esta salida es de nivel de línea, de manera que tendrá que conectarse un Sub ALIMENTADO o a un Amplificador de Potencia que entonces excitará los subwoofers pasivos. Asegúrese de que la alimentación del Escort y del Sub-Woofers esté APAGADA. Inserte un cable de altavoz de 1/4" en la salida Sub-Woofers (Fig. 5) de la parte trasera del Escort, entonces inserte el otro extremo del cable de altavoz en el Sub-Woofers ALIMENTADO o en la entrada del amplificador de potencia.

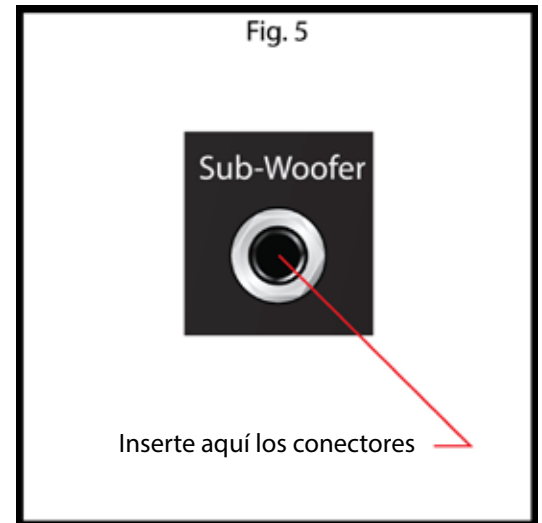

Conexión de un monitor

El Escort 6000 incluye una salida Monitor de nivel de línea de rango total. Esta salida es para usarse cuando se necesiten monitores para una actuación. Esta salida es de nivel de línea, de manera que tendrán que usarse monitores ALIMENTADOS o un amplificador de potencia separado para excitar los monitores pasivos. Asegúrese de que la alimentación del Escort y de los monitores esté DESCONECTADA. Inserte un cable de altavoz de 1/4" en la salida Monitor (Fig. 6) de la parte trasera del Escort, entonces inserte el otro extremo del cable de altavoz en la entrada de los Monitores ALIMENTADOS o del amplificador de potencia. Esta salida puede enviarse también a otro mezclador o dispositivo de grabación para grabar la señal de rango total de su actuación. El nivel de la mezcla del monitor puede controlarse mediante el control de monitor master (Fig. 6a).

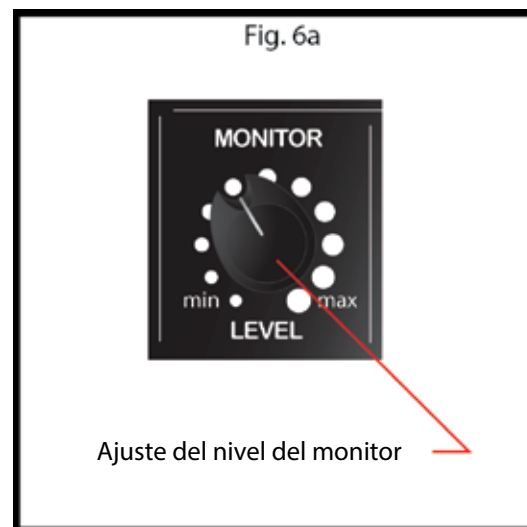
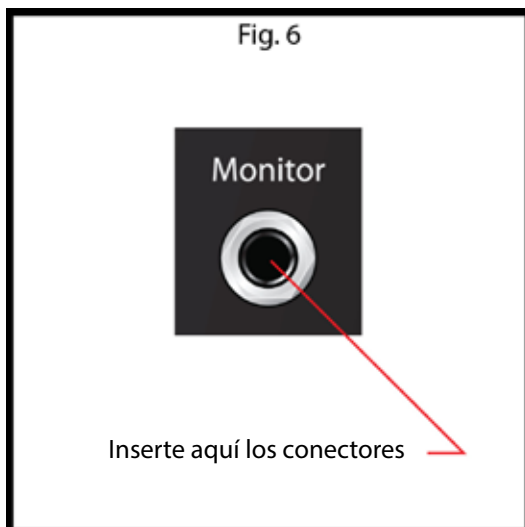

Conexión de los micrófonos o de las entradas de línea

El mezclador amplificado del Escort está diseñado para trabajar con cualquier micrófono balanceado de buena calidad, dinámico o de condensador, tales como los micrófonos de la serie PVi® de Peavey. Conecte el micrófono al conector de entrada XLR (de tres clavijas) como se muestra (Fig. 7). Si se están utilizando múltiples micrófonos, conéctelos en el orden en que estarán en el escenario para la facilidad de ajuste de cada micrófono. Para conectar un dispositivo de nivel de línea, tal como un teclado, use un cable de 1/4" para instrumentos e insértele en el centro del conector combinado XLR-1/4", como se muestra (Fig. 8).

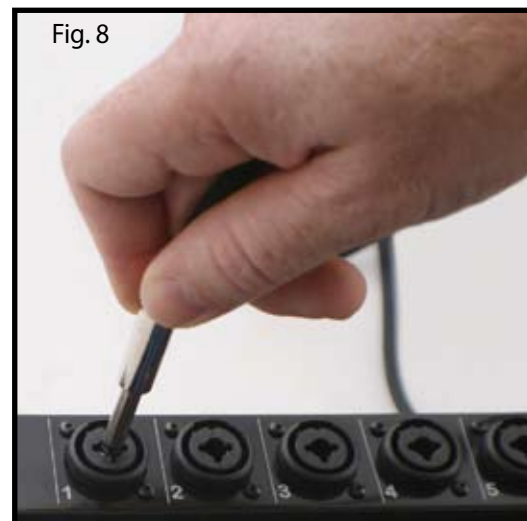
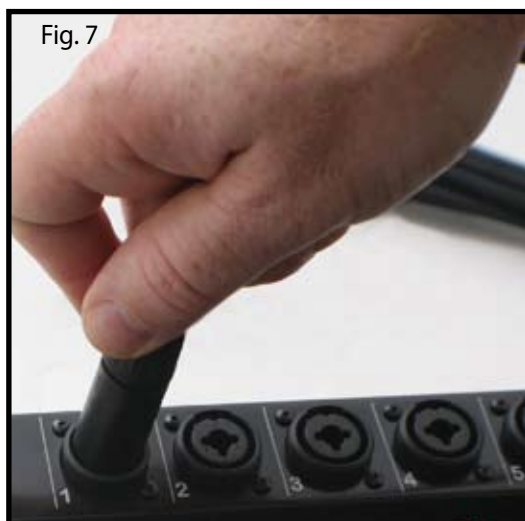

Conexión de fuentes de reproducción de medios

El mezclador amplificado del Escort aceptará varios dispositivos de reproducción de medios. Para la conexión de un reproductor de CD o un reproductor de grabaciones con conexión a tierra, use las conexiones Izquierda y Derecha RCA del CANAL 8. Para la conexión de un reproductor MP3 o de un smartphone con la reproducción de medios, use el conector estéreo de 3,5 mm. Esto requerirá un cable estéreo de 3,5 mm (03007820), que puede obtener de su distribuidor local de Peavey. Cuando utilice una memoria USB con MP3 u otros archivos de audio almacenados en él, inserte la memoria en el conector USB del CANAL 9, asegúrese de que el botón USB/Bluetooth® esté en la posición USB y use la pantalla y los controles de la sección master para navegar y reproducir los archivos de audio (Fig. 9). La conectividad Bluetooth se trata más adelante en el manual en la sección MEDIOS.

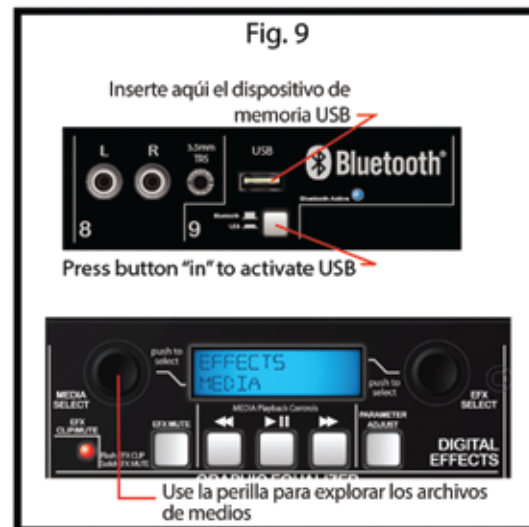

Conexión de la alimentación

¡ADVERTENCIA! Antes de conectar la alimentación, asegúrese de que el interruptor de alimentación esté en la posición OFF.

Conecte el cable de alimentación IEC en el receptáculo del panel trasero de la unidad como se muestra (Fig. 10) y entonces a una toma de corriente adecuada. Si se requiere un cable de extensión, asegúrese de que sea un cable de tres conductores con una clavija de tierra intacta para preservar la tierra de seguridad.

NOTA: PARA EL REINO UNIDO

Como los colores de los cables de la toma principal el aparato puede que no correspondan con las marcas de color que identifican los terminales de su enchufe, proceda de la siguiente manera: (1) El cable de color verde y amarillo debe conectarse al terminal que está marcado con la letra e o con el símbolo de tierra, o de color verde o verde y amarillo. (2) El cable de color azul debe ser conectado al terminal que está marcado con la letra N o el color negro. (3) El cable de color marrón debe conectarse al terminal marcado con la letra L o el color rojo.

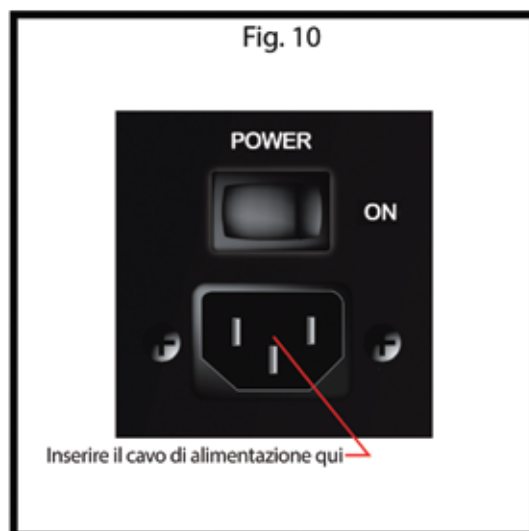

Operación básica

Configuración de los controles y encendido de la unidad

Antes de encender la alimentación, asegúrese de que estén conectados todos los altavoces, micrófonos y otros dispositivos de entrada. Ajuste los controles de la sección Master en la posición de las 12 en punto y todos los otros controles completamente bajos (girados completamente hacia la izquierda). Encienda la alimentación colocando el interruptor ON/OFF ubicado en la parte trasera del mezclador (Fig. 11) en la posición ON.

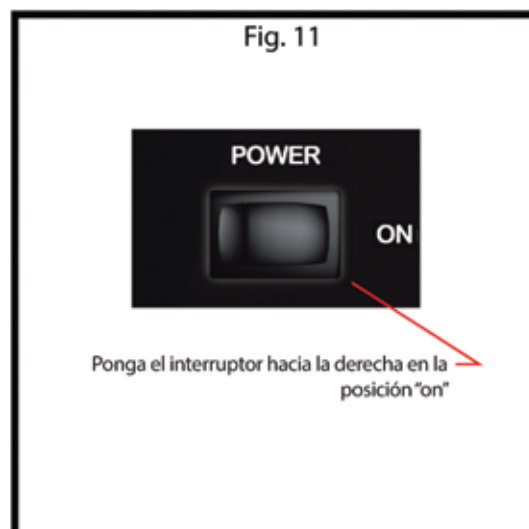

Operación básica

Ajuste de los controles de Ganancia y de Volumen

El ajuste óptimo del mezclador amplificado y de los altavoces incluidos está marcado en el control MASTER LEVEL (Fig. 12). Ajuste el control CHANNEL LEVEL (Fig. 13) hasta alcanzar el volumen deseado. Si el volumen deseado se alcanza con el NIVEL DE CANAL colocado en una de las tres primeras posiciones, gire el MASTER LEVEL hacia abajo de manera que pueda subir el NIVEL DE CANAL. Si el volumen deseado se alcanza cuando el CHANNEL LEVEL está cerca del máximo, entonces eleve el MASTER LEVEL de manera que pueda bajar el CHANNEL LEVEL. Son las mismas funciones de cualquier mezclador básico.

Ajuste de los controles de tono

Para cada canal activo, ajuste los controles HIGH, MID-MORPH® y LOW para alcanzar el sonido deseado. Sea moderado al hacer estos ajustes, ya que los niveles demasiado elevados de cualquiera de estos controles puede llevar a una distorsión del sonido y a una mayor probabilidad de realimentación en las entradas de micrófono.

HIGH

Este EQ High escalonado de control de tono activo varía las frecuencias de agudos (+/- 15dB a 12kHz) y está diseñado para eliminar el ruido o añadir brillo a la señal, dependiendo de la calidad de la fuente.

MID-MORPH

Donde la mayoría de los controles de rango medio trabajan sólo a una frecuencia, el Mid-Morph trabaja a dos. Cuando se gira hacia la izquierda, corta a 250 Hz para reducir las frecuencias que ensucian el sonido. Cuando se gira a la derecha, refuerza a 4 kHz para añadir inteligibilidad a las voces. De una u otra manera, se puede alcanzar la definición vocal o instrumental.

LOW

Un tipo de EQ escalonado que varía los niveles de frecuencia de los bajos (+/-15dB a 80Hz). El EQ Low añade profundidad a las señales nítidas o limpia las que están sucias. Como con cualquier otro EQ, úselo con moderación. Demasiado uso de este EQ puede darle unas bajas frecuencias retumbantes.

Fig. 12



Los círculos vacíos indican el rango óptimo

Fig. 13



Controles de tono

Control de nivel de canal

Efectos:

Ajuste de los efectos

El Escort tiene efectos digitales incorporados. Estos efectos pueden seleccionarse en la sección MASTER girando el botón de EFFECTS SELECT hacia la izquierda o la derecha hasta que se muestre en la pantalla el efecto deseado (Fig. 14). Una vez que se muestre el efecto deseado en la pantalla, pulse el botón para seleccionar el efecto y activarlo. Para ajustar el parámetro de efecto, simplemente pulse el botón PARAMETER ADJUST (Fig. 14); el parámetro disponible y sus ajustes se mostrarán en la pantalla. Gire el botón EFFECTS SELECT hacia la izquierda o la derecha para ajustar el parámetro; a continuación pulse el botón PARAMETER ADJUST o la perilla EFFECTS SELECT para regresar a la pantalla de selección de efectos. Para escuchar más o menos el efecto, en cualquier canal dado, gire la perilla CHANNEL EFX hacia la izquierda para escuchar menos el efecto y hacia la derecha para escucharlo más (Fig. 15). El botón EFX MUTE de la sección Master (Fig. 14) silenciará los efectos en todos los canales. En los canales de medios no hay efectos.

Fig. 14

Púlselo para SILENCIAR los efectos en todos los canales



Púlselo para entrar en el modo de Ajuste de Parámetros

Gire la perilla para encontrar el efecto, púlsela "hacia adentro" para seleccionar el efecto y activarlo

Efectos:

Anulación de efectos mediante interruptor de pie

Su nuevo Escort permite la anulación de efectos por un interruptor de pie. Esto permite que el usuario silencie los efectos en todos los canales mediante el uso de un interruptor de pie de un único botón, tal como el Momentary Single-Button Switch de Peavey (03050680), que puede comprarse en su distribuidor local de Peavey. Inserte el enchufe de ¼" del interruptor de pie en el conector EFFECTS DEFEAT en la parte trasera del mezclador Escort (Fig. 16). Una vez conectado, al pulsar el botón del interruptor de pie se alternará EFX MUTE (Fig. 14).

Efectos y parámetros disponibles

NOMBRE EN PANTALLA	EFEECTO	PARÁMETRO DISPONIBLE
1 REV Plate Br1	Plate Reverb Bright	Tiempo
2 REV Plate Br2	Plate Reverb Gentle Low-Pass	Tiempo
3 REV Plate Med	Plate Reverb Medium Low-Pass	Tiempo
4 REV Plate Dk1	Plate Reverb Hard Low-Pass	Tiempo
5 REV Plate Dk2	Plate Reverb Dark	Tiempo
6 REV Vocal	Hall Reverb Vocal	Tiempo
7 REV Vocal Big	Hall Reverb Vocal Huge	Tiempo
8 REV Vox Warm	Hall Reverb Vocal Glow	Tiempo
9 REV Strings	Hall Reverb Strings	Tiempo
10 REV Lg Brass	Hall Reverb Brass Hall	Tiempo
11 REV Vox Air	Room Reverb Vocal Air	Tiempo
12 REV Vox Club	Room Reverb Vocal Club	Tiempo
13 REV Snare	Room Reverb Snare Low	Tiempo
14 REV Ac Guitar	Room Reverb Acoustic Guitar	Tiempo
15 REV Sm Brass	Room Reverb Brass	Tiempo
16 ENH Tube	Enhancer Tube Distortion	Brillo
17 ENH Vocal 1	Vocal Enhancer Vox	Brillo
18 ENH Vocal 2	Vocal Enhancer Vox Medium	Brillo
19 DLY Double	Delay Double	Tiempo
20 DLY Slap	Delay Slapback	Tiempo
21 DLY BRT 1	Delay Bright, Few Repeats	Tiempo
22 DLY BRT 2	Delay Bright, More Repeats	Tiempo
23 DLY BRT 3	Delay Bright, Most Repeats	Tiempo
24 DLY Dark 1	Delay Dark, Few Repeats	Tiempo
25 DLY Dark 2	Delay Dark, More Repeats	Tiempo
26 DLY Dark 3	Delay Dark, Most Repeats	Tiempo
27 CHO Deep Slow	Chorus High Depth, Slow Rate	Ritmo
28 CHO Mod Wide	Chorus Moderate Depth, Wide Rate	Ritmo
29 CHO Shrt Wide	Chorus Short Depth, Wide Rate	Ritmo
30 CHO Shrt Fast	Chorus Short Depth, Fast Rate	Ritmo
31 CHO Deep Mod	Chorus High Depth, Moderate Rate	Ritmo

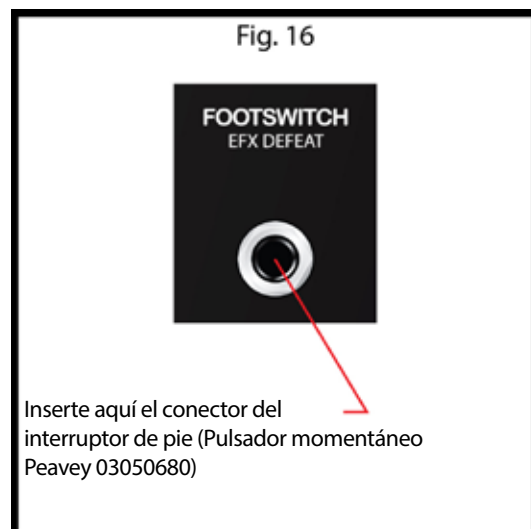
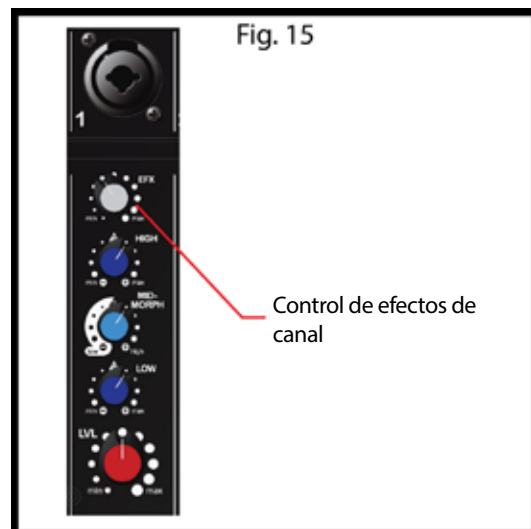

MEDIOS:

Reproducción desde fuentes de medios

Conecte el dispositivo de fuente de medios como se indicó anteriormente. Cuando se estén utilizando conectores RCA para un reproductor de CD, reproductor de grabaciones, o máquina de cinta, asegúrese de que el botón esté en la posición elevada de forma que estos conectores estén activos (Fig. 17). También se mostrará en la pantalla de la sección Master cuáles entradas están activas. Use los controles del dispositivo fuente para las funciones de reproducción, parada, avance y retroceso. Ajuste los controles de canal del mezclador Escort para obtener el sonido deseado. Para la reproducción de medios utilizando un reproductor MP3, smartphone u otro dispositivo similar, asegúrese de que el botón permanezca en la posición elevada. Conéctelos usando un cable estéreo de 3,5 mm mencionado anteriormente y use el dispositivo fuente para controlar la reproducción. Cuando un dispositivo está conectado al conector de 3,5 mm, los conectores RCA se inhabilitan automáticamente. Para la reproducción de archivos MP3 o de audio desde una memoria USB, asegúrese de que el botón esté en la posición hacia abajo (Fig. 18) de manera que el conector USB esté activo.

NOTA: El Escort no permite la reproducción simultánea a través de múltiples entradas de medios.

Con su dispositivo USB conectado, use la perilla MEDIA SELECT (Fig. 19) para desplazarse por sus archivos de audio. Una vez mostrado el archivo deseado en la pantalla, pulse el botón MEDIA SELECT para marcar ese archivo. Use los controles del mezclador para reproducir, introducir pausas, avanzar y retroceder. Si no elige desplazarse o seleccionar un cierto archivo, el Escort reproducirá los archivos en el orden en que estén guardados en su dispositivo de memoria USB.

Tipos de archivos de audio que se soportan

.WAV
.MP3
.WMA

Bluetooth®

Interruptor Bluetooth/USB

Selecciona la fuente de audio para el canal 9. En la posición “abajo”, la fuente de audio es la ranura USB. El LCD indicará que la ranura está lista para una memoria USB y mostrará “Insert USB drive” (consulte la sección CONFIGURACIÓN, Conexión de fuentes de reproducción de medios). En la posición de “arriba”, la fuente de audio será cualquiera conectada al dispositivo Bluetooth. La pantalla LCD indicará esto mostrando “Entrada Bluetooth”.

LED Bluetooth Active

El LED azul “Bluetooth Active” indica el estado de la conexión Bluetooth. Si el LED está apagado, el módulo Bluetooth está apagado. Si el LED está parpadeando, el Escort no está vinculado con ningún dispositivo, pero está disponible para su conexión. Si el LED está iluminado constantemente, esto significa que un dispositivo habilitado con Bluetooth está vinculado con el Escort.

Operación con Bluetooth

Para escuchar la música a través de la conexión inalámbrica Bluetooth, primero debe vincular (enlazar) su Escort 6000 con su teléfono y/o dispositivo de música Bluetooth.

Apague todos los dispositivos Bluetooth previamente vinculados con el Escort 6000.

Active la funcionalidad Bluetooth en su teléfono o dispositivo de música.

Asegúrese de que el Escort 6000 esté listo para una conexión Bluetooth.

El interruptor Bluetooth/USB debe estar en la posición “hacia arriba”.

El LED “Bluetooth Active” debe estar parpadeando.

La pantalla LCD dirá “Bluetooth input”.

Coloque su teléfono o dispositivo de música en el modo de búsqueda de Bluetooth. El teléfono o dispositivo de música comenzará a buscar el Escort 6000.

Seleccione “ES6000” de entre los resultados de la búsqueda en su teléfono o dispositivo de música.

Seleccione Aceptar o Si para vincular el Escort 6000 con su teléfono o dispositivo de música.

Fig. 17

Inserte aquí los conectores RCA del dispositivo fuente

Inserte aquí el conector estéreo de 3.5mm del dispositivo fuente (Jack de conmutación se desactivará RCA de)



Fig. 18

Inserte aquí el dispositivo de memoria USB



Pulse el botón “hacia adentro” para activar el USB

Fig. 19

Use la perilla para desplazarse por los archivos de medios, pulse la perilla “hacia adentro” para marcar el archivo para su reproducción



Use los controles para REPRODUCIR, PAUSA, AVANZAR y RETROCEDER

Cuando el Escort 6000 se vincula y se conecta con éxito con su teléfono o dispositivo de música, el LED Bluetooth Active deja de parpadear y se ilumina de manera fija. Ahora usted podrá reproducir música desde su fuente de música conectada a través del Escort 6000. El nivel puede ajustarse desde la fuente conectada o mediante el control de nivel del canal 9.

“El alcance inalámbrico puede variar en dependencia de la clase de Bluetooth del dispositivo fuente y puede estar sujeto a interferencias debidas a obstrucciones tales como paredes u otros dispositivos electrónicos.

ECUALIZACIÓN:

Utilización del Ecuilizador Gráfico

A diferencia de los controles HIGH, MID-MORPH y LOW de cada canal que ajustan solamente el tono de sus propias señales de entrada, el ecualizador gráfico de siete bandas ajusta el balance tonal de todas las señales que pasan a través del mezclador amplificado. Este ecualizador gráfico es también una herramienta ponderosa para ayudar a reducir o eliminar la realimentación acústica. Esto le ofrece al usuario una gran flexibilidad en el ajuste del sonido, pero utilícelos con moderación para hacer estos ajustes.

FLS® Feedback Locating System

Los indicadores LED del FLS (Feedback Locating System) son herramientas valiosas para ayudar a reducir o eliminar la realimentación. La realimentación acústica es el sonido alto en forma de aullido o chillido escuchado a través de los sistemas de sonido como resultado del sonido de los altavoces que entran de nuevo en los micrófonos. Para usar la funcionalidad FLS, comience colocando todos los ajustes deslizantes del EQ gráfico (Fig. 20) en 0. Entonces, antes de que llegue el público, aumente el MASTER LEVEL y/o el CHANNEL LEVEL hasta que ocurra la realimentación. Fíjese en cuál LED se ilumina y baje ligeramente el ajuste deslizante correspondiente. Esto reduce la ganancia de la frecuencia de realimentación y puede repetirse si es necesario para mejorar la ganancia antes de la realimentación. Varíe los ajustes deslizantes solamente una pequeña cantidad para evitar afectar adversamente la calidad del sonido.

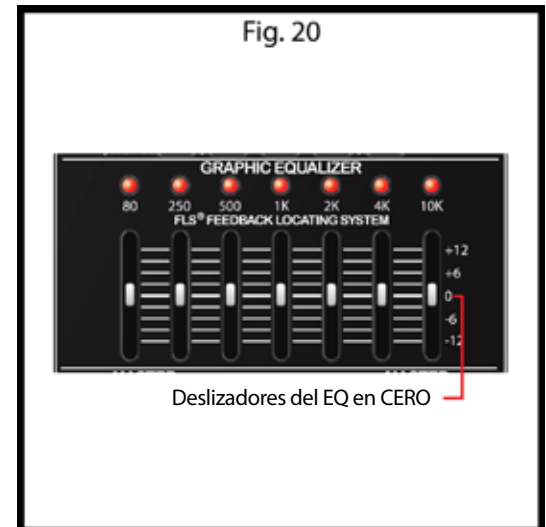

CONSEJOS GENERALES PARA EL USO

Cómo evitar la realimentación acústica

Cuando ocurra la realimentación, siempre es mejor comenzar variando la colocación de los micrófonos y altavoces en el sistema antes de cambiar los ajustes de ecualización (EQ). Asegúrese de que los altavoces estén colocados para dirigir el sonido hacia el público y alejados de los micrófonos. Coloque los micrófonos tan cerca de la fuente de sonido como sea razonable. Al acercar el micrófono se aumenta el volumen del sonido a través del sistema sin tener que aumentar la ganancia.

Pautas para el uso de los micrófonos

Cuando sea práctico, es preferible usar un único micrófono. Los micrófonos adicionales recogen más sonido de los altavoces y cada micrófono debe entonces bajarse para evitar la realimentación. No obstante, si tiene dificultades para balancear el nivel de diferentes individuos con un micrófono y si aún no puede obtener suficiente ganancia, el empleo de más micrófonos puede ser ventajoso. Por ejemplo, darle a varios cantantes su propio micrófono a cada uno permite la colocación de los micrófonos más cerca de cada cantante. Esto aumenta el volumen del sonido en el micrófono y compensa ampliamente cualquier efecto contraproducente del empleo de múltiples micrófonos. También permite ajustar por separado el volumen de cada micrófono para obtener un balance apropiado.

EMBALAJE DEL ESCORT®

Uno de los muchos beneficios del Escort es que todo el sistema de sonido puede embalarse dentro de su maleta de fácil transportación (Fig. 21). Comience plegando las plataformas de los altavoces, a continuación asegúrelas en su compartimiento de almacenamiento usando las dos correas. Coloque los micrófonos opcionales en su compartimiento de almacenamiento, colocando los cables en el otro compartimiento o con las plataformas de los altavoces. Coloque los altavoces con la parte delantera hacia abajo sobre la parte superior de la bandeja inferior y asegure los cuatro cierres. El Escort está ahora listo para cargarse o para tirar de él usando sus ruedas estilo equipaje que tiene incorporadas.

Fig. 21



OPCIONES:

Accesorios opcionales (disponibles en su distribuidor Peavey local)

Soportes para micrófonos - Soporte de trípode con brazo extensible (00722910)

Micrófonos y cables adicionales – Micrófono PV1® 2 con cable incluido (00496360)

Pantallas de viento para micrófonos – Pantalla para viento negra (00069100)

Cables adicionales para altavoces en varias longitudes – 25' 16 AWG (00060450)

Plataformas adicionales para micrófonos en varios tamaños – Plataforma negra para altavoz (00722890)

Cables de audio para la conexión de reproductores de CD, reproductores de grabaciones, máquinas de cinta o conexión de Reproductores MP3/Smartphones

Conjunto de plataforma para mezclador opcional (00496340)

Retire la plataforma del mezclador de la maleta. La plataforma del mezclador consiste de tres partes: dos pares de patas y los miembros transversales de la plataforma (Fig. 22). Sostenga el miembro transversal junto con los receptáculos de las patas de la forma en que se muestra (Fig. 23). Inserte totalmente un juego de patas en los miembros transversales (Fig. 24). Sosteniendo aún los miembros transversales juntos, coloque las patas sobre el suelo e inserte el segundo juego de patas. Si necesita mover la plataforma, llévela plegada sosteniendo las patas.



ADVERTENCIA: Por seguridad, abra bien la plataforma del mezclador y colóquela sobre una superficie estable y nivelada.

Fig. 22



Fig. 23



Fig. 24



Guía para la solución de problemas del Escort® 6000

Problema	Comprobación	Corrección
No hay sonido (la pantalla LCD no está iluminada)	¿Está encendido el interruptor? ¿Está conectado el cable de alimentación a una toma de corriente activa?	Encienda el interruptor Conecte el cable de alimentación a una toma de corriente alimentada
No hay sonido (la pantalla LCD se ilumina)	¿Están los controles MASTER y CHANNEL GAIN arriba?	Ajuste los controles MASTER y CHANNEL LEVEL hacia arriba hasta el nivel deseado. Compruebe las conexiones de los altavoces. Encienda el interruptor del micrófono. Compruebe la conexión del micrófono o de la fuente de sonido.
No hay efectos	¿Están subidos los controles EFX de canal? ¿Está habilitado el EFX MUTE master? ¿Está activado un efecto en el menú?	Asegúrese de que el efecto deseado está seleccionado en el menú de efectos de Master. Compruebe el EFX MUTE. Si el LED está iluminado, el EFX MUTE está activo. Pulse una vez el botón EFX MUTE para inhabilitarlo. Ajuste el control EFX del canal hasta que se oiga el efecto de audio.
Los archivos del dispositivo de memoria USB no se reproducen.	¿Está el archivo marcado para la reproducción? ¿Los archivos de audio están en el formato adecuado?	Asegúrese de que una vez que se gire el botón MEDIA SELECT para mostrar el archivo deseado se pulse el botón para marcar el archivo. Asegúrese de que sus archivos de audio estén en el formato correcto. Consulte la lista de formatos de audio soportados mencionados anteriormente en este manual.
Sonido de aullido o de chillido a alto volumen procedente de los altavoces	Si desaparece cuando se bajan los controles CHANNEL LEVEL o MASTER LEVEL, entonces es una realimentación acústica.	Reduzca la ganancia de los micrófonos. Reubique los micrófonos detrás o más lejos de los altavoces. Observe la luz FLS encima del EQ Gráfico y reduzca el nivel del ajuste deslizante correspondiente.
El sonido está distorsionado	¿CHANNEL GAIN está en un ajuste muy alto?	Reduzca los controles LEVEL correspondientemente. Comience con CHANNEL LEVEL y a continuación ajuste MASTER LEVEL correspondientemente para alcanzar el volumen deseado sin distorsión.
Nessun suono (Bluetooth®)	¿Está la luz "Active" parpadeando?	Coloque el interruptor Bluetooth/USB en la posición "Bluetooth". El dispositivo con capacidad Bluetooth debe estar "vinculado" antes de que pueda reproducirse la música a través del Escort 6000. Una vez que el dispositivo esté vinculado, el LED Active quedará iluminado permanentemente.

Especificaciones del Escort® 6000:

Potencia de salida:	300 watts RMS (por canal)
Respuesta de frecuencia:	40 Hz a 20 kHz +/-3 dB
Protección contra sobrecargas:	10 dB de DDT™ que limita la salida PA para evitar el recorte que pueda dañar los altavoces
DISTORSIÓN:	Menos del 0,2% de THD a potencia máxima
Relación señal/ruido:	88 dB típica en entrada de micrófono
Alimentación de CA	115 VCA 60 Hz o 230 VCA 50/60 Hz
Peso ensamblado: (se incluyen las plataformas)	50 lbs. (22,67 kg)
Dimensiones:	14.5" Alt. x 36.75" Ancho x 15.5" Prof. (36.8 cm x 93.3 cm x 39.4 cm)
Altavoces:	Woofers 10" (254 mm) Altavoz de agudos con bocina piezoeléctrica

Escort® 6000

Système audio professionnel portable

Félicitations ! Vous venez de faire l'acquisition du système PA portable le meilleur du monde. La conception intégrée de l'Escort facilite son transport, alors que ses commandes conviviales permettent son utilisation aisée, le rendant le choix parfait pour les écoles, les églises, les organisations civiles ainsi que des DJ les petits groupes de musique. L'Escort présente deux haut-parleurs à deux-voies alimentés par un mélangeur d'une puissance de 300 Watts stéréo à 5 voies, le rendant idéal pour les applications musicales et les DJ. Le mélangeur comprend un canal média avec plusieurs entrées pour plusieurs options de lecture et pour Bluetooth®, ainsi que des fonctionnalités de qualité professionnelle comme une section d'effets numériques, des effets pédale et un EQ maître à sept bandes graphiques avec FLS® (système de localisation de retour). La mallette de transport offre un stockage supplémentaire pour les micros, les câbles et tout autre matériel nécessaire. La mallette Escort est pourvue de supports pour installer les haut-parleurs, de multiples poignées pour la manutention et de roulettes pour faciliter le transport. Veuillez lire soigneusement ces instructions pour profiter pleinement de votre nouveau Peavey Escort 6000.

Caractéristiques :

- Coffret pratique à roulettes de type valise
- Système d'enceinte à deux voies avec un caisson de basses 10" et pavillon acoustique piezoelectric
- Mélangeur amplifié à neuf voies
- Lecture USB MP3
- Connectivité Bluetooth® pour la lecture de musique
- Effets numériques haute qualité
- 7x XLR - Entrées combinées 1/4"
- Stéréo RCA, 3,5mm, et entrées dew média USB pour la lecture de médias
- EQ graphique sept bandes avec FLS
- Deux supports d'enceinte dépliant
- 2x câbles haut-parleur 15'
- Sortie de caisson de basses
- Surveillance de ligne de sortie
- Compartiment de rangement des microphones, câbles, etc.
- Annulation des effets par pédale
- PV microphone et câble*
- Support pour mixer

* Indique une caractéristique facultative Disponible sur certains modèles

Guide de mise en place

LA SÉCURITÉ D'ABORD !



La majeure partie de la mise en place de l'Escort® est similaire à la mise en place des autres systèmes et de nombreux aspects ne nécessitent que du bon sens. La sécurité doit toujours être votre premier souci. Utilisez toujours des prises mises à la terre et des rallonges à trois âmes. Installez les câbles des systèmes audio de manière à prévenir les risques de chutes et fixez-les à l'aide de ruban adhésif si besoin. Placez les supports de haut-parleur et le mixer sur une surface solide et plane. En suivant ces lignes directrices, vous aiderez à prévenir des blessures physiques et des dommages à l'équipement, pour assurer de nombreuses années d'utilisation fiable.

Mise en place du mixer et des haut-parleurs

Placez l'unité fermée de manière à ce que les haut-parleurs soient verticaux. Ouvrez les loquets en les relevant jusqu'à ce qu'ils se dégagent. Retirez les haut-parleurs de la mallette.

REMARQUE : Les loquets peuvent être refermés une fois que les haut-parleurs sont retirés. Il est recommandé de refermer les loquets afin de limiter les interférences lors du retrait d'autres composants. Cela aidera à éviter les dommages aux loquets. Fermez les loquets en poussant dessus jusqu'à ce qu'ils soient alignés avec le côté de la mallette puis poussez jusqu'à ce qu'ils se referment.

Retirez les supports de haut-parleurs de la mallette. Assurez-vous que les jambes du support soient pleinement déployées afin d'offrir une base stable pour les haut-parleurs et assurez-vous de les positionner sur une surface plane. Serrez les vis papillon sur la base de manière à ce qu'elles soient fermement installées mais pas trop serrées (Fig.1). Relevez les supports de haut-parleur à la hauteur souhaitée, serrez la vis papillon et installez la clavette de sécurité ainsi qu'il est illustré (Fig.2).

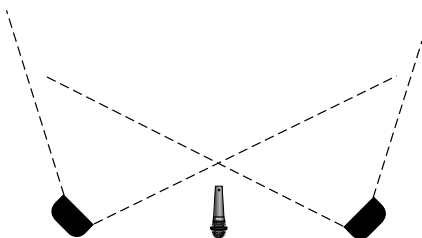

Fig. 1



Fig. 2

Placez les haut-parleurs sur les supports et positionnez-les de manière à ce qu'ils soient dirigés vers l'auditoire et éloignés des microphones (Fig. 3) Connectez les câbles de haut-parleur de la prise jack en bas de l'avant du haut-parleur aux sorties de haut-parleur à l'arrière du mixer. Connectez le haut-parleur de gauche à la SORTIE GAUCHE et le haut-parleur de droite à la SORTIE DROITE (Fig. 4).



OU

Fig. 3

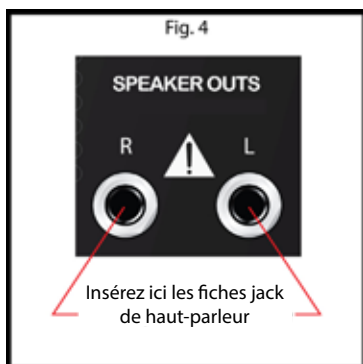
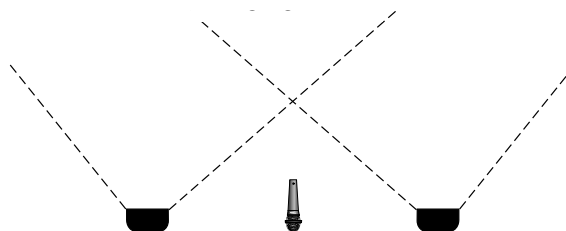

AVERTISSEMENT ! Connectez uniquement les haut-parleurs inclus au mixer. Les haut-parleurs Escort donnent la charge optimale pour le mixer et l'utilisation d'autres haut-parleurs pourrait endommager l'équipement.

Connexion d'un caisson de basses à alimentation externe

L'Escort 6000 est pourvu d'une sortie Sub-Woofers à transverse interne à 100Hz. La sortie est au niveau de la ligne, elle doit donc être connectée à un amplificateur de puissance ou à un SUB sous alimentation qui alimentera vos subs passifs. Assurez-vous que l'alimentation pour votre Escort et votre caisson de basses est à l'ARRÊT. Insérez un câble de 1/4" dans la sortie de caisson de basses (Fig. 5) à l'arrière de l'Escort puis insérez l'autre extrémité du câble dans votre caisson de basses SOUS ALIMENTATION ou à votre entrée d'amplificateur de puissance.

Connecter un moniteur

L'Escort 6000 inclut une sortie de moniteur de niveau de ligne pleine plage. Celle-ci doit être utilisée lorsque des moniteurs sont nécessaires pour une performance spécifique. Cette sortie est un niveau de ligne, vous aurez donc besoin d'utiliser des moniteurs SOUS ALIMENTATION ou un amplificateur de puissance séparé pour l'alimentation des moniteurs passifs. N'oubliez pas de mettre votre Escort en marche et vos enceintes à l'ARRÊT. Insérez un câble 1/4" dans la sortie du moniteur à l'arrière de votre Escort (Fig.6), puis branchez l'autre extrémité du câble à l'entrée de vos enceintes AMPLIFIÉES ou d'un amplificateur de puissance. Cette sortie peut aussi être envoyée à un autre mixer ou à un dispositif d'enregistrement pour enregistrer le signal pleine portée de votre performance. Le niveau de mixage d'enceinte peut être contrôlé par le contrôle maître d'enceinte (Fig. 6a).

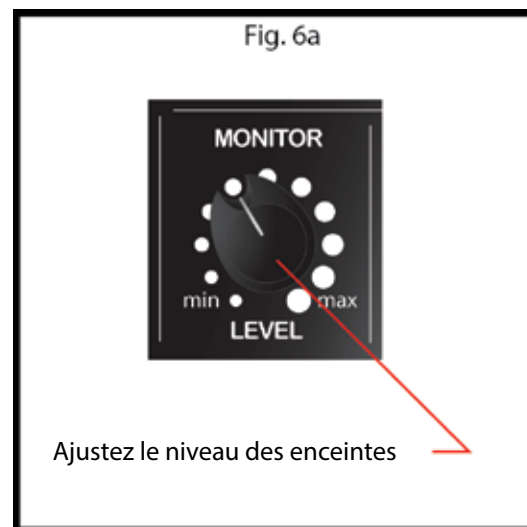
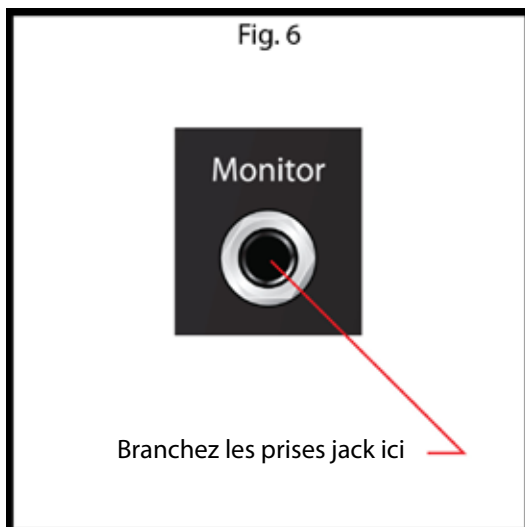
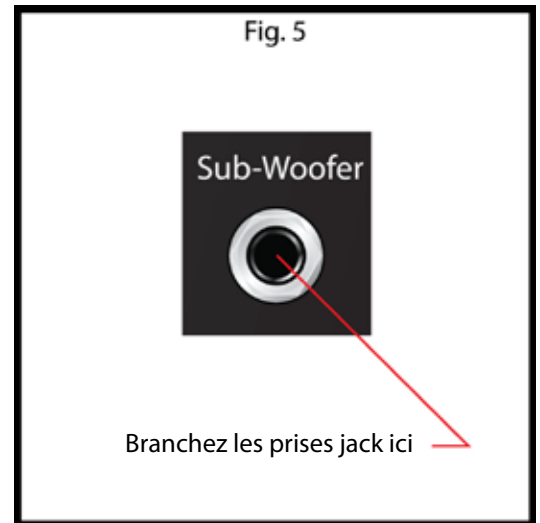

Branchement des microphones ou des entrées de ligne

L'amplificateur-mélangeur du système Escort est conçu pour fonctionner avec des microphones à condensateur ou dynamiques, isolés et de bonne qualité comme les microphones de la gamme Peavey PV®. Branchez le microphone au connecteur d'entrée XLR (à trois broches) comme indiqué (Fig. 7). Si vous utilisez plusieurs microphones, branchez-les dans l'ordre d'apparition sur scène afin de régler facilement chaque microphone. Pour brancher un dispositif de niveau de ligne comme un clavier, utilisez un câble d'instrument de 1/4" et insérez-le dans le connecteur central combiné XLR-1/4" comme indiqué (Fig. 8).

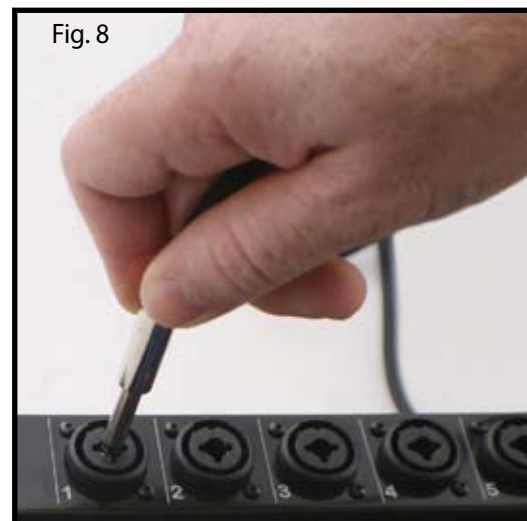
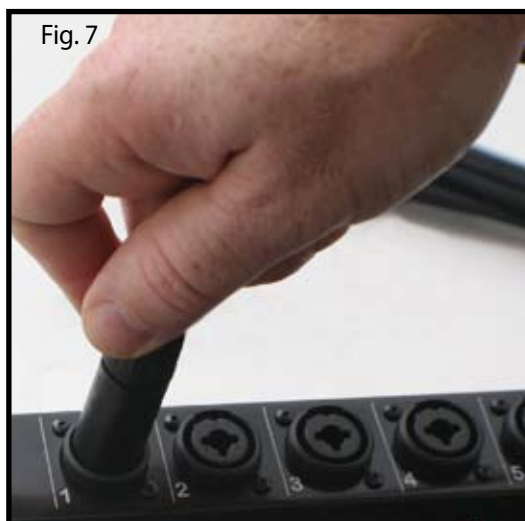

Branchement de sources de reproduction multimédia

L'amplificateur-mélangeur du système Escort accepte différentes sources de reproduction multimédia. Pour brancher un lecteur de CD ou tourne-disque mis à la terre, utilisez les connexions gauche et droite RCA de la VOIE 8. Pour brancher, un lecteur MP3 ou un téléphone intelligent comme lecteur multimédia, utilisez le connecteur stéréo de 3,5 mm. Vous aurez besoin d'un câble stéréo de 3,5 mm (03007820) disponible auprès de votre revendeur Peavey local. Quand vous utilisez une clé mémoire USB contenant des fichiers MP3 ou autres fichiers audio, insérez la clé mémoire dans le connecteur USB de la VOIE 9, assurez-vous que le bouton USB/Bluetooth® est en position USB et utilisez l'écran et les commandes de la section principale pour naviguer et reproduire les fichiers audio (Fig. 9). La connectivité Bluetooth est expliquée plus tard dans le chapitre MÉDIA.



Branchement de l'alimentation

AVERTISSEMENT ! Avant de relier à l'alimentation, assurez-vous que le bouton d'alimentation est sur la position OFF.

Branchez le cordon d'alimentation IEC à la prise sur le panneau arrière de l'appareil comme indiqué (Fig.10) et ensuite à une prise électrique appropriée. Si un prolongateur électrique est nécessaire, assurez-vous qu'il s'agisse d'un cordon à trois conducteurs et que la broche de mise à la terre soit intacte pour garantir une mise à la terre en toute sécurité.

NOTE: POUR LES ROYAUMES

Comme les couleurs des fils du cordon secteur de cet appareil peuvent ne pas correspondre aux marques colorées identifiant les bornes de votre fiche, procédez comme suit: (1) Le fil qui est de couleur verte et jaune doit être relié à la borne qui est marquée par la lettre E ou par le symbole de la terre, ou de couleur verte ou verte et jaune. (2) Le fil bleu doit être connecté à la borne marquée de la lettre N ou la couleur noire. (3) Le fil marron doit être relié à la borne marquée de la lettre L ou de couleur rouge.

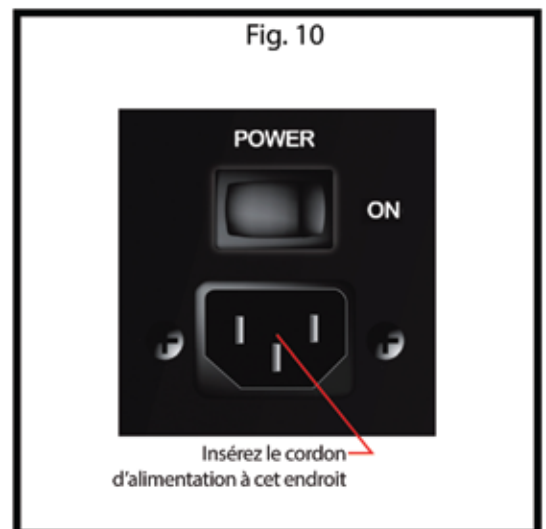

Fonctionnement de base :

Réglage des commandes et mise sous tension de l'appareil

Avant de mettre sous tension, vérifiez que tous les haut-parleurs, les microphones et les autres dispositifs d'entrée soient branchés. Réglez les commandes de la section principale sur la position de 12 heures et toutes les autres commandes entièrement abaissées (tournées complètement à gauche). Mettez sous tension en plaçant le commutateur ON/OFF situé à l'arrière du mixer (Fig.11) sur la position ON.

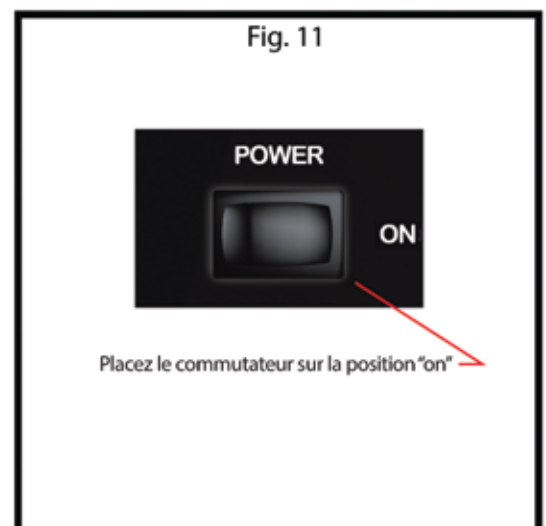

Fonctionnement de base :

Réglage des commandes de gain et de volume

Le réglage optimal de l'amplificateur-mélangeur et des enceintes incluses sont marqués sur la commande MASTER LEVEL (Fig.12). Réglez la commande de NIVEAU DE CHANNEL (Fig.11) jusqu'à obtenir le volume souhaité. Si le volume souhaité est atteint avec la commande de NIVEAU DE VOIE abaissée sur l'une des trois premières positions, abaissez la commande MASTER LEVEL de façon à pouvoir augmenter le NIVEAU DE VOIE. Si le volume souhaité est obtenu quand la commande de NIVEAU DE VOIE est proche du maximum, alors augmentez la commande MASTER LEVEL de façon à pouvoir abaisser le NIVEAU DE VOIE. Ces commandes sont identiques aux fonctions d'un mélangeur de base.

Réglage des commandes de tonalité

Pour chaque voie active, ajustez le HIGH, MID-MORPH®, et les commandes LOW pour obtenir le son désiré. Effectuez ces réglages avec parcimonie car des réglages trop élevés de l'une de ces commandes peuvent porter à une distorsion du son et accroître les possibilités de rétroaction sur les entrées de microphone.

HIGH

Cet égaliseur des hautes fréquences de type à correction en dégradé de commande de tonalité active modifie les fréquences des aigus (+/- 15dB at 12kHz) et il est conçu pour supprimer le bruit ou ajouter de la clarté au signal, en fonction de la qualité de la source.

MID-MORPH

Quand la plupart des commandes à moyennes fréquences travaillent à une seule fréquence, l'égaliseur Mid-Morph fonctionne avec deux fréquences. Quand la commande est tournée à gauche, elle réalise un filtrage à 250 Hz pour réduire les fréquences qui rendent le son terne. Quand la commande est tournée à droite, elle amplifie les fréquences à 4 kHz pour ajouter de l'intelligibilité aux voix. De toute façon, l'amélioration de la voix et la définition de l'instrument peuvent être obtenues.

LOW

C'est un égaliseur de type à correction en dégradé qui modifier les niveaux des basses fréquences (+/- 15 dB à 80 Hz). L'égaliseur des fréquences basse ajoute de la profondeur aux signaux à faible sonorité et nettoie les signaux ternes. Comme avec tout égaliseur, utilisez-le avec parcimonie. Trop d'action sur cet égaliseur vous apportera une extrémité de gamme basse assourdissante.

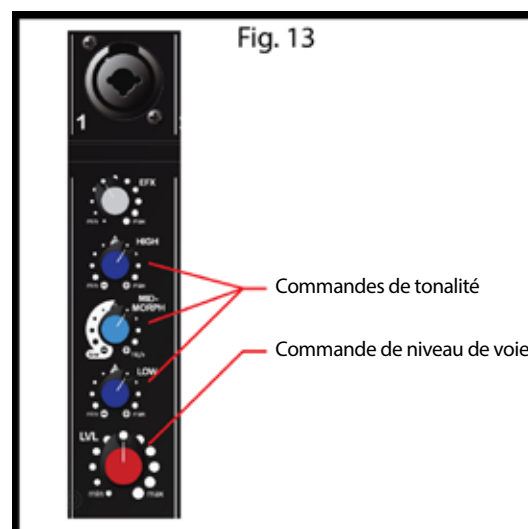
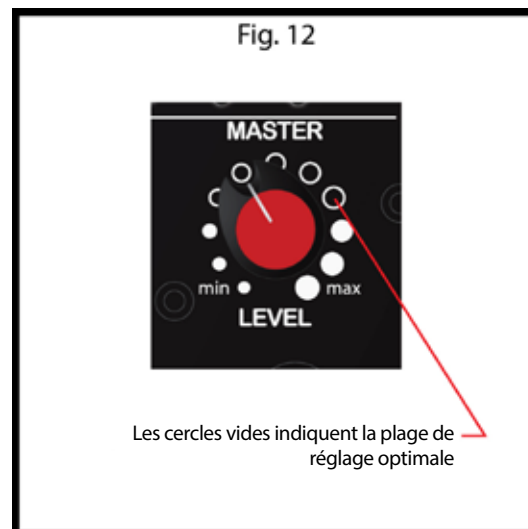

Effets:

Réglages des paramètres des effets

Le système Escort possède des effets numériques intégrés. Ces effets sont au choix dans la section PRINCIPALE en tournant la commande de SÉLECTION D'EFFETS à gauche ou à droite jusqu'à ce qu'il apparaisse sur l'écran (Fig. 14). Une fois l'effet souhaité affichée sur l'écran, poussez la commande pour sélectionner et activer l'effet. Pour régler un paramètre de l'effet, appuyez simplement le bouton PARAMETER ADJUST (Fig. 12), les paramètres disponibles et ses réglages apparaîtront sur l'écran. Tournez la commande de SÉLECTION D'EFFETS à gauche ou à droite pour régler le paramètre, ensuite appuyez sur le bouton PARAMETER ADJUST ou sur la commande de SÉLECTION D'EFFETS pour revenir à l'écran de sélection des effets. Pour entendre plus ou moins l'effet, sur n'importe quelle voie, tournez la commande d'EFFET DE VOIE à gauche pour entendre moins d'effet et à droite pour entendre plus d'effet (Fig. 15). Le bouton de COUPURE D'EFFET de la section principale (Fig. 14) coupera les effets sur toutes les voies. Aucun effet n'est disponible pour les voies multimédia.

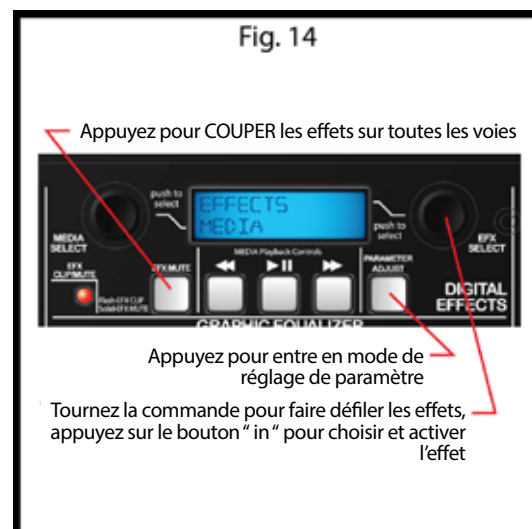

Effets:

Annulation des effets par pédale

Votre nouveau système Escort possède une fonction d'annulation des effets par pédale. L'utilisateur est en mesure de couper les effets sur toutes les voies à l'aide d'une pédale à simple bouton comme le Commutateur à simple bouton Momentary de chez Peavey (03050680) qui est disponible à l'achat auprès de votre revendeur Peavey local. Insérez le cordon de 1/4" de la pédale dans la prise d'ANNULATION D'EFFETS sur l'arrière du mélangeur Escort (Fig. 16). Une fois relié, un appui sur la pédale à simple bouton fera basculer la commande de COUPURE D'EFFET (Fig. 14).

Effets et paramètres disponibles

NOM SUR L'ÉCRAN	EFFET	PARAMETRE DISPONIBLE
1 REV Plate Br1	Plate Reverb Bright	Durée
2 REV Plate Br2	Plate Reverb Gentle Low-Pass	Durée
3 REV Plate Med	Plate Reverb Medium Low-Pass	Durée
4 REV Plate Dk1	Plate Reverb Hard Low-Pass	Durée
5 REV Plate Dk2	Plate Reverb Dark	Durée
6 REV Vocal	Hall Reverb Vocal	Durée
7 REV Vocal Big	Hall Reverb Vocal Huge	Durée
8 REV Vox Warm	Hall Reverb Vocal Glow	Durée
9 REV Strings	Hall Reverb Strings	Durée
10 REV Lg Brass	Hall Reverb Brass Hall	Durée
11 REV Vox Air	Room Reverb Vocal Air	Durée
12 REV Vox Club	Room Reverb Vocal Club	Durée
13 REV Snare	Room Reverb Snare Low	Durée
14 REV Ac Guitar	Room Reverb Acoustic Guitar	Durée
15 REV Sm Brass	Room Reverb Brass	Durée
16 ENH Tube	Enhancer Tube Distortion	Intensité
17 ENH Vocal 1	Vocal Enhancer Vox	Intensité
18 ENH Vocal 2	Vocal Enhancer Vox Medium	Intensité
19 DLY Double	Delay Double	Durée
20 DLY Slap	Delay Slapback	Durée
21 DLY BRT 1	Delay Bright, Few Repeats	Durée
22 DLY BRT 2	Delay Bright, More Repeats	Durée
23 DLY BRT 3	Delay Bright, Most Repeats	Durée
24 DLY Dark 1	Delay Dark, Few Repeats	Durée
25 DLY Dark 2	Delay Dark, More Repeats	Durée
26 DLY Dark 3	Delay Dark, Most Repeats	Durée
27 CHO Deep Slow	Chorus High Depth, Slow Rate	Cadence
28 CHO Mod Wide	Chorus Moderate Depth, Wide Rate	Cadence
29 CHO Shrt Wide	Chorus Short Depth, Wide Rate	Cadence
30 CHO Shrt Fast	Chorus Short Depth, Fast Rate	Cadence
31 CHO Deep Mod	Chorus High Depth, Moderate Rate	Cadence

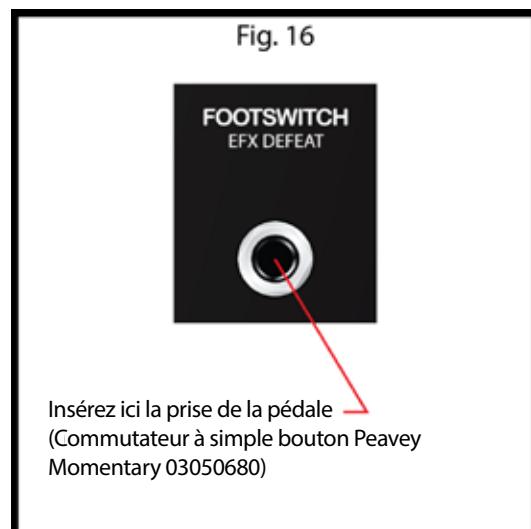
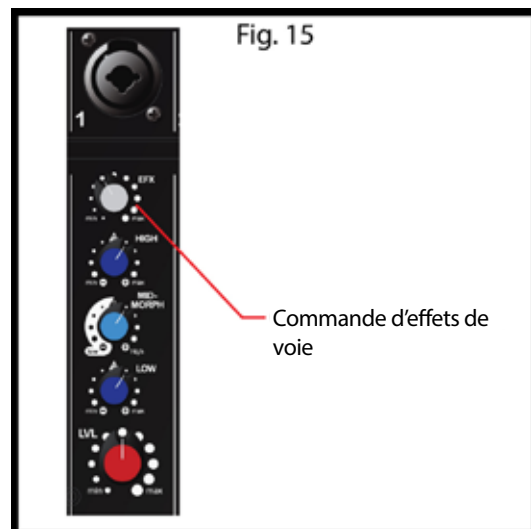

MULTIMÉDIA :

Reproduction de sources multimédia

Reliez votre source multimédia comme indiqué précédemment. Lors de l'utilisation des prises RCA pour un lecteur CD, un tourne-disque ou un lecteur de cassette, assurez-vous que le bouton est en position haute de façon qu'elles soient actives (Fig. 17). Les entrées qui seront actives seront également affichées sur l'écran de la section principale. Utilisez les commandes du dispositif source pour les fonctions de lecture, d'arrêt, d'avance et de retour. Ajustez les commandes de la voie sur le mélangeur Escort pour obtenir le son souhaité. Pour reproduire des fichiers multimédia issus de lecteur MP3, de téléphone intelligent ou d'autres appareils similaires, assurez-vous que les boutons restent en position haute. Branchez le dispositif en utilisant un câble de 3,5 mm indiqué précédemment et utilisez le dispositif source pour les commandes de reproduction. Lorsqu'un dispositif est branché avec la prise de 3,5 mm, les prises RCA sont automatiquement désactivées. Pour la reproduction de fichier audio ou MP3 à partir d'une clé mémoire USB, assurez-vous que le bouton est en position basse (Fig. 18) de cette façon le port USB sera activé.

REMARQUE: Le système Escort n'autorise pas la reproduction simultanée de plusieurs entrées multimédia.

Lorsque votre dispositif USB est relié, utilisez le commande de MEDIA SELECT (Fig. 19) pour explorer vos fichiers audio. Une fois le fichier souhaité affiché sur l'écran, appuyez la commande MEDIA SELECT pour ajouter le fichier dans la liste. Utilisez les commandes du mélangeur pour les fonctions de lecture, d'arrêt, d'avance et de retour. Si vous ignorez la navigation ou la sélection d'un fichier, le système Escort reproduira les fichiers dans l'ordre de stockage de votre dispositif à mémoire USB.

Types de fichier audio pris en charge

.WAV
.MP3
.WMA

Bluetooth®

Commutateur Bluetooth/USB

Sélectionne la source audio pour la voie 9. En position " basse ", la source audio est la fente USB. Le LCD indiquera que la fente est prête pour un lecteur amovible et il affichera " Insert USB drive " (consultez la section CONFIGURATION, connecter des sources de lecture média) En position " haute ", la source audio sera n'importe quelle appareil connecté par Bluetooth. Le LCD indiquera cette fonction en affichant " Entrée Bluetooth ".

LED Bluetooth Actif

La DEL de " Bluetooth Actif " indique le statut de la connexion Bluetooth. Si la DEL est éteinte, le module Bluetooth est éteint. Si la DEL clignote, l'Escort n'est païré avec n'importe quel appareil, mais une connexion est possible. Si la DEL est continuellement allumée, cela signifie qu'un dispositif Bluetooth est païré avec l'Escort.

Fonctionnement Bluetooth

Pour écouter de la musique par connexion sans fil Bluetooth, vous devez d'abord païrer (relier) votre Escort 6000 avec votre téléphone et/ou lecteur musical Bluetooth.

Éteignez tous les périphériques Bluetooth précédemment païrés avec l'Escort 6000.

Activez la fonction Bluetooth sur votre téléphone ou votre lecteur de musique.

Assurez-vous que l'Escort 6000 est prêt pour une connexion Bluetooth.

L'interrupteur Bluetooth/USB doit être en position " haute ".

La DEL " Bluetooth Active " doit clignoter.

Le LCD affichera " Bluetooth input ".

Placez votre téléphone ou votre lecteur de musique en mode de recherche Bluetooth.

Le dispositif musical ou le téléphone commencera à chercher le 6000 Escort.

Sélectionnez " ES6000 " dans les résultats de recherche sur votre téléphone ou lecteur de musique.

Sélectionnez Ok ou Oui pour païrer votre Escort 6000 avec votre téléphone ou lecteur de musique.

Fig. 17

Insérez ici les prises RCA du dispositif source

Insérez ici la prise stéréo de 3,5mm du dispositif source (Prise de commutation permet de désactiver de RCA)



Fig. 18

Insérez ici un dispositif à mémoire USB



Appuyez sur le bouton "in" pour activer USB

Fig. 19

Utilisez le bouton pour parcourir les fichiers média, poussez sur le bouton disposer un fichier pour la lecture.



Utilisez les commandes du mélangeur pour les fonctions de LECTURE, PAUSE, AVANCE RAPIDE et RETOUR RAPIDE.

Lorsque votre Escort 6000 bien pairé et connecté à votre téléphone ou votre lecteur de musique, la DEL Bluetooth actif cesse de clignoter et reste allumée. Vous allez maintenant être en mesure de jouer de la musique à partir de votre source de musique connectée via votre Escort 6000. Le niveau peut être réglé à partir de la source connectée ou avec le contrôle du niveau dans le canal 9.

* La portée sans fil peut varier selon la classe de Bluetooth de l'appareil source et peut être soumise à des interférences dues à des obstacles tels que des murs ou d'autres appareils électroniques.

ÉGALISATION :

Utilisation de la section égalisateur graphique

Contrairement aux commandes HIGH, MID-MORPH, et LOW sur chaque voie qui règlent la tonalité propre de leurs signaux d'entrée, l'égaliseur graphique à sept bandes règle l'équilibre tonal de tous les signaux arrivant à l'amplificateur-mélangeur. L'égaliseur graphique est aussi un outil puissant qui vous aidera à réduire ou éliminer les rétroactions acoustiques. Une grande souplesse de réglage du son est ainsi possible, mais utilisez-le de façon modérée dans ses réglages.

FLS® Feedback Locating System

Les indicateurs FLS (Feedback Locating System) LED sont des outils précieux d'aide à la réduction/élimination des rétroactions. La rétroaction acoustique est le crissement ou le hurlement fort indésirable qui s'entend dans les systèmes sonores engendrés par le son des haut-parleurs capturé par les microphones. Pour utiliser la fonction FLS, commencez par régler tous les curseurs de l'égalisateur graphique (Fig. 20) à 0. Ensuite, avant que l'auditoire avance, augmentez le MASTER LEVEL et/ou CHANNEL LEVEL jusqu'à ce qu'un retour se produise. Observez les voyants lumineux qui s'allument et baissez légèrement le gradateur correspondant. Le gain est ainsi réduit aux fréquences de la rétroaction et cette opération peut être reproduite si nécessaire pour améliorer le gain avant la rétroaction. Réglez uniquement les gradateurs à de faibles valeurs pour éviter d'affecter de façon négative la qualité sonore.

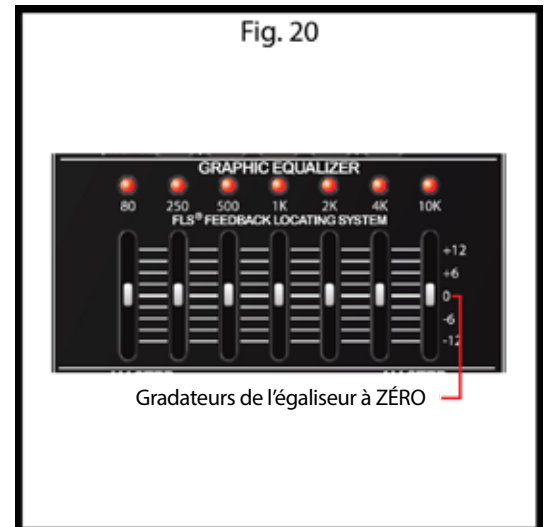

CONSEILS D'UTILISATION GÉNÉRALE :

Empêcher les rétroactions acoustiques

En cas de présence de rétroaction, il est préférablement de placer au mieux les microphones et les haut-parleurs du système avant d'envisager de modifier les réglages de l'égalisation (EQ). Assurez-vous que les haut-parleurs soient dirigés directement vers le public et loin des microphones. Placez les microphones le plus près de la source sonore de manière raisonnable. Approcher les microphones au plus près permet d'augmenter le volume du son à travers le système sans avoir besoin d'ajouter du gain.

Conseils d'utilisation des microphones

Quand c'est possible, préférez un seul microphone. Des microphones supplémentaires capturent plus de son des haut-parleurs et chaque microphone doit alors être éteint pour éviter les rétroactions. Cependant, si vous rencontrez des difficultés à équilibrer le niveau de chaque individu avec un seul micro ou si vous ne réussissez pas à obtenir un gain suffisant, utiliser plusieurs microphones est un avantage. Par exemple, l'attribution de plusieurs chanteurs leurs propres microphones permet une disposition des microphones plus proche de chaque chanteur. Le volume du son des microphones est ainsi plus élevé et cela dépasse de loin tout effet néfaste de l'utilisation de plusieurs microphones. Cela permet aussi de régler séparément le volume de chaque microphone pour obtenir une meilleure balance.

RANGEMENT DU SYSTÈME ESCORT®

L'un des nombreux avantages du système Escort est que le système sonore au complet peut être rangé facilement à l'intérieur de son boîtier de transport (Fig. 21). Commencez par plier les supports d'enceintes, ensuite les fixez dans leur compartiment de rangement en utilisant les deux sangles. Placez les microphones supplémentaires dans leur compartiment de rangement, les câbles dans les autres compartiments ou avec les supports d'enceintes. Couchez les enceintes, face vers le bas, au sommet du tiroir du fond et fermez les quatre verrous. Le système Escort est à présent prêt pour le transport ou à être déplacé avec ses roues intégrées de style valise de voyage.

Fig. 21



OPTIONS :

Accessoires en option (disponible auprès du revendeur local Peavey)

Supports de microphone - Supports de micro à trois pieds avec perche (00722910)

Microphones et câbles supplémentaires - Microphone PVi® 2 avec câble inclus (00496360)

Écran de microphone - écran noir (00069100)

Câbles de haut-parleur supplémentaires de différentes longueurs - 25' 16 AWG (00060450)

Supports d'enceinte supplémentaires de différentes dimensions - Support d'enceinte noir (00722890)

Câbles audio pour lecteur CD, tourne-disque, lecteur à cassette ou lecteur MP3/raccordement de téléphone intelligent

Ensemble de support de mélangeur supplémentaire (00496340)

Retirez le support du mélangeur du boîtier. Le support du mélangeur est composé de trois parties : deux paires de pieds et de traverses de support (Fig. 22) Saisissez ensemble les traverses de support et les raccords des pieds comme indiqué (Fig. 23). Insérez complètement l'un des ensembles de pieds dans les traverses (Fig. 24). En gardant toujours ensemble les traverses, posez les pieds sur le sol et insérez la seconde paire de pieds. Si vous devez bouger le support, déplacez-le en le pliant et en saisissant les pieds.



AVERTISSEMENT : Pour des raisons de sécurité, n'oubliez pas d'ouvrir complètement le support du mélangeur et de le disposer sur une surface plane et en équilibre.

Fig. 22



Fig. 23



Fig. 24



Guide de dépannage du système Escort® 6000

Problème	Contrôle	Correction
Aucun son (Écran LCD éteint)	Est-ce que le système a été mis sous tension ? Est-ce que le cordon d'alimentation est branché à une prise électrique alimentée?	Mettez le système sous tension Connectez le cordon d'alimentation à une prise sous tension
Aucun son (Écran LCD allumé)	Est-ce que les commandes de GAIN PRINCIPAL et de VOIE sont tournées vers le haut ?	Réglez à la fois les commandes de MASTER et CHANNEL LEVEL au niveau souhaité. Vérifiez le branchement des enceintes. Activez les microphones. Vérifiez la connexion de la source sonore et des microphones.
Aucun effet	Est-ce que les commandes d'EFFETS de voie sont tournées vers le haut ? Est-ce que la COUPURE D'EFFET principale est activée ? Est-ce qu'un effet est activé dans le menu ?	Assurez-vous que l'effet souhaité est sélectionné dans le menu d'effet principal. Vérifiez la commande principale de EFX MUTE. Si la DEL est allumée, la commande de EFX MUTE est activée. Appuyez brièvement le bouton de EFX MUTE pour désactiver. Réglez la commande d'EFFETS de voie jusqu'à l'effet sonore soit entendu.
Les fichiers du dispositif à mémoire USB ne sont pas reproduits	Est-ce que le fichier est présent dans la liste de lecture ? Est-ce que les fichiers audio sont dans les formats pris en charge ?	Assurez-vous qu'une fois la commande de MEDIA SELECT tournée sur le fichier souhaité et affiché, d'appuyer sur la commande pour ajouter le fichier à la liste. Vérifiez que vos fichiers audio sont dans le bon format. Consultez la liste des formats audio pris en charge indiquée précédemment dans ce manuel.
Hurllement ou crissement fort des enceintes	S'ils disparaissent lorsque les commandes de CHANNEL ou MASTER LEVEL sont abaissées, alors il s'agit d'une rétroaction acoustique.	Réduisez le gain de microphone. Repositionnez le microphone derrière ou loin des enceintes. Observez le voyant FLS au-dessus de l'égaliseur et réduisez le niveau du curseur correspondant.
Le son est déformé	Est-ce que le CHANNEL GAIN est réglé à une valeur très élevée ?	Réduisez les contrôles de NIVEAU en fonction. Commencez par le NIVEAU DE VOIE puis ajustez le NIVEAU PRINCIPAL en fonction pour obtenir le volume voulu sans distorsion.
Pas de son (Bluetooth®)	Est-ce que le témoin " Active " clignote ?	Placez l'interrupteur Bluetooth/USB sur la position " Bluetooth ". Les appareils à Bluetooth activé doivent être " pairés " avant que la musique puisse être lue sur le système Escort 6000. Une fois le pairage de l'appareil effectué, le témoin DEL Actif sera constamment allumé.

Caractéristiques du système Escort® 6000 :

Puissance de sortie :	300 Watts RMS (par voie)
Réponse en fréquence:	De 40 Hz à 20 kHz +/-3 dB
Protection contre les surcharges :	10 dB de DDT™ qui limite la sortie PA afin d'empêcher les saturations susceptibles d'endommager les haut-parleurs.
Distorsion :	Moins de 0,2% du THD à pleine puissance
Rapport Signal/Bruit :	Typiquement 88 dB en entrée de micro
Tension d'alimentation secteur :	115 V CA 60 Hz ou 230 V CA 50/60 Hz
Poids assemblé : (supports compris)	50 lbs. (22,67 kg)
Dimensions:	14,5" H x 36,75" L x 15,5" P (36,8 cm x 93,3 cm x 39,4 cm)
Enceintes :	Caisson de basses 10" (254 mm) Haut-parleur d'aigus piézo-électrique

Escort® 6000

Tragbares Pro-Audio-System

Glückwunsch! Sie haben das weltweit beste tragbare PA system gekauft. Das integrierte Design des Escort ermöglicht einen einfachen Transport und die benutzerfreundlichen Regler ermöglichen eine einfache Bedienung. Dies macht es zu perfekter Wahl für Schulen, Kirchen, wohltätige Organisationen sowie DJs und kleine Musik-Gruppen. Der Escort verfügt über zwei Zwei-Wege-Lautsprecher die von einem 9-Kanal-Power-Mixer angetrieben werden, was es ideal macht für Gesang-, Musik- und DJ-Anwendungen. Der Mixer beinhaltet einen Medienkanal mit mehreren Eingängen für mehrere Wiedergabeoptionen und Bluetooth®, sowie professionelle Qualitätsmerkmale wie einen Digitaleffektbereich, eine Deaktivierung per Fußschalter und einen Master 7-Band-Grafik EQ mit FLS® (Feedback Locating System). Der Tragekoffer bietet zusätzlichen Stauraum für Mikrofone, Kabel und was immer Sie an optionalen Geräten benötigen. Der Koffer des Escort bietet Verriegelungen zur Montage der Lautsprecher, mehrere Griffe für verschiedene Trageoptionen und Räder für einen leichten Transport. Bitte lesen Sie diese Anweisungen sorgfältig um lange Freude an Ihrem neuen Peavey Escort 6000 zu haben.

Eigenschaften:

- Praktisches Paket mit Rädern im Gepäck-Stil
- Zwei-Wege Lautsprechersystem mit 10-Zoll-Woofer und piezoelectric Hupe
- 9-Kanal-Mixer
- USB MP3 Wiedergabe
- Bluetooth® für Musikwiedergabe
- Qualitativ hochwertige Digitaleffekte
- 7x XLR - 1/4" Kombinationseinsatz
- Stereo RCA, 3,5mm und USB Medieneingabe für Medienwiedergabe
- 7-Band-Grafik- EQ mit FLS
- Zwei faltbare Lautsprecherständer
- 2x 15-Zoll-Lautsprecherkabel
- Subwoofer-Output
- Monitor-Ausgangspegel
- Staufach für Mikrofone, Kabel, etc.
- Effekte per Fußschalter deaktivierbar
- PV -Mikrofon und Kabel*
- Mixer-Ständer*

* Zeigt optionale Eigenschaften an. Für bestimmte Modelle verfügbar

Setup-Anleitung

Denken Sie an Sicherheit!



Vieles bei der Bedienung des Escort® ist ähnlich der Bedienungen anderer Sound-Systeme und viele Aspekte erfordern einen gesunden Menschenverstand. Sicherheit sollte ihr erstes Anliegen sein. Verwenden Sie immer geerdete Steckdosen und dreiadrige Verlängerungskabel. Verlegen Sie Sound-System-Kabel auf eine Art und Weise, um Stolpergefahr zu vermeiden und sie bei Bedarf mit Klebeband befestigen zu können. Stellen Sie die Lautsprecherständer und den Mixer auf eine feste und ebene Oberfläche. Die Einhaltung dieser Setup-Anleitung, wird Ihnen helfen Verletzungen von Personen und Geräteschäden zu vermeiden und stellt so jahrelangen störungsfreien Gebrauch sicher.

Mixer und Lautsprecher aufbauen

Stellen Sie die geschlossene Einheit auf, so dass die Lautsprecher aufrecht stehen. Öffnen Sie die Entriegelungen, bis die Entriegelung gelöst ist. Entfernen Sie die Lautsprecher aus dem Gehäuse.

HINWEIS: Die Entriegelung kann geschlossen werden, nachdem der Lautsprecher entfernt wurde. Dies wird empfohlen, um Interferenzen mit der Entfernung anderer Komponenten zu vermeiden. Dies wird auch dabei helfen, Schäden an den Entriegelungen zu vermeiden. Schließen Sie die Entriegelung, indem Sie diese ziehen bis sie mit der Seite des Gehäuses bündig ist, dann drücken sie diese hinunter bis sie einrastet.

Entfernen Sie die Lautsprecherständer aus dem Gehäuse. Stellen Sie sicher, dass die Beine des Ständers komplett auseinandergespreizt sind, um eine stabile Basis für die Lautsprecher zu bieten und dass sie auf einer ebenen Oberfläche platziert sind. Ziehen Sie die Schrauben an der Basis an, so dass sie straff sind, aber nicht überdrehen (Abb. 1). Ziehen Sie den Lautsprecherständer auf die gewünschte Höhe, ziehen Sie dann die Schrauben fest und installieren Sie den Sicherheitsbolzen wie abgebildet (Abb. 2).



Abb. 1



Abb. 2

Platzieren Sie die Lautsprecher auf dem Ständer und positionieren Sie sie, so dass Sie zum Publikum gerichtet sind und weg von den Mikrofonen (Abb.3). Verbinden Sie die Lautsprecherkabel der Buchsen auf der Vorderseite des Lautsprechers mit den Ausgängen auf der Rückseite des Mixers. Verbinden Sie den linken Lautsprecher mit dem LINKEN AUSGANG und den rechten Lautsprecher mit dem RECHTEN AUSGANG (Abb.4).

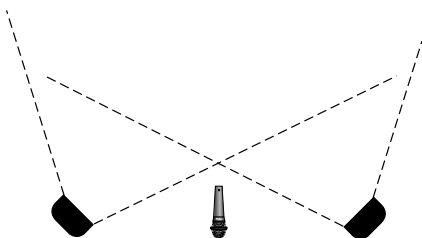

ODER

Abb.3

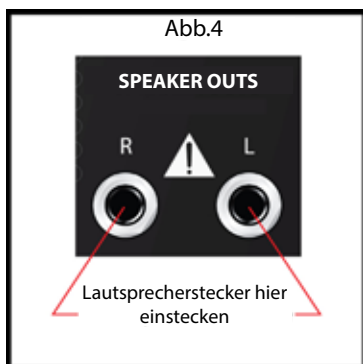
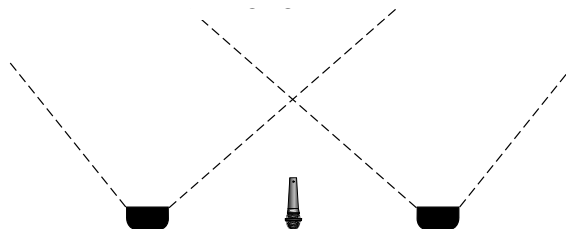

WARNUNG! Verbinden Sie nur die beigelegten Lautsprecher mit dem Mixer. Escort Lautsprecher bieten eine optimale Last für den Powermixer und die Verwendung anderer Lautsprecher könnte zu Geräteschäden führen.

Einen Power-Sub-Woofers verbinden

Der Escort 6000 hat einen Sub-Woofers -Ausgang, der intern 100Hz. überschreitet. Dieser Ausgang ist Line Pegel, daher muss es mit einem POWER Sub oder einem Power-Verstärker verbunden werden, der dann Ihre passiven Subs antreibt. Stellen Sie sicher, dass die Power für Ihren Escort und Ihren Sub-Woofers AUSgeschaltet ist. Stecken Sie ein 1/4-Zoll-Kabel in den Sub-Woofers Ausgang (Abb.5) auf der Rückseite des Escort, stecken Sie dann das andere Ende des Kabels in Ihren POWER Sub-Woofers oder den Power-Verstärker-Eingang.

Einen Monitor verbinden

Der Escort 6000 enthält einen Vollbereichs-Line-Pegel-Monitor-Ausgang. Dieser wird verwendet, wenn die Monitore für eine Aufführung benötigt werden. Dieser Ausgang ist Line Pegel, also müssen Sie die POWER Monitore oder einen separaten Power Verstärker nutzen, um passive Monitore anzutreiben. Stellen Sie sicher, dass die Power an Ihrem Escort und Ihrem Monitor AUSgeschaltet ist. Stecken Sie ein 1/4-Zoll-Kabel in den Monitor Ausgang auf der Rückseite Ihres Escort (Abb.6), stecken Sie dann das andere Ende des Kabels in den Eingang Ihres POWER Monitors oder den Power-Verstärker. Dieser Ausgang kann auch an einen anderen Mixer oder ein anderes Aufnahmegerät gesendet werden, um das Vollbereichssignal Ihrer Aufführung aufzunehmen. Der Pegel des Monitor-Mix kann durch den Master Monitorregler (Abb. 6a) geregelt werden.

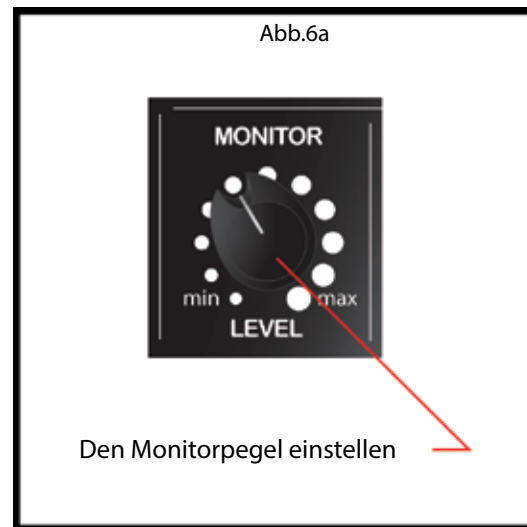
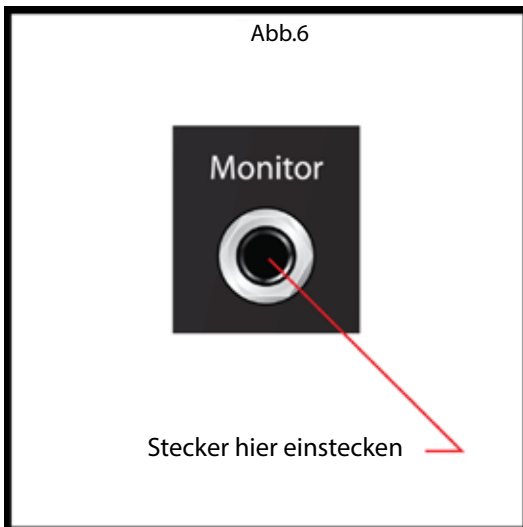

Mikrofon(e) oder Line Input(s) anschließen

Der Power-Mixer von Escort wurde entworfen, um mit jedem qualitativ hochwertigen, ausgewogenen, dynamischen oder Kondensator-Mikrofon wie der Peavey PV®i Serie von Mikrofonen zu arbeiten. Schließen Sie das Mikrofon an den XLR (dreipolig) Eingangsanschluss wie abgebildet (Abb.7). Wenn Sie mehrere Mikrofone verwenden, schließen Sie diese in der Reihenfolge an, in der sie auf der Bühne sein werden, für leichte Anpassung an jedes Mikrofon. Um ein Line Pegel Gerät wie ein Keyboard anzuschließen, verwenden Sie ein 1/4-Zoll Instrumentenkabel und stecken Sie es in die Mitte des XLR-1/4-Zoll-Combo-Anschluss wie abgebildet (Abb.8).

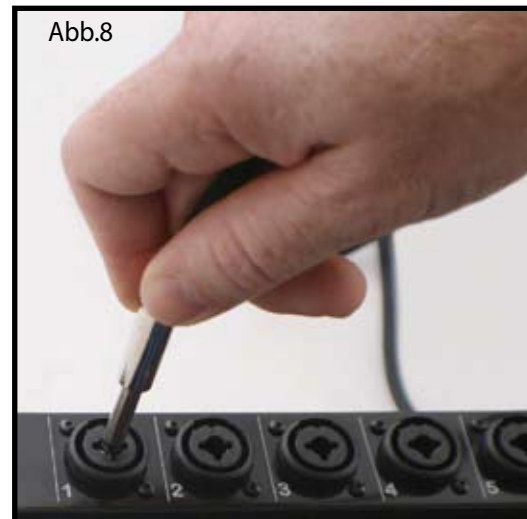

Medienwiedergabequellen anschließen

Der Escort Power-Mixer akzeptiert verschiedene Medienwiedergabegeräte. Zum Anschluss eines CD-Players oder eines geerdeten Plattenspieler verwenden Sie die Linken und Rechten Anschlüsse von KANAL 8 RCA. Zum Anschluss eines MP3-Players oder eines Smartphones mit Medien- Wiedergabe verwenden Sie den 3.5mm Stereoanschluss. Dies erfordert ein 3.5 mm Stereo Kabel (03007820) das Sie bei Ihrem örtlichen Peavey-Händler bekommen. Bei Verwendung eines USB- Memory-Sticks mit MP3 oder anderen Audio- Dateien, die auf dem Stick gespeichert sind, stecken Sie den Memory-Stick in den USB-Anschluss auf KANAL 9, stelle Sie sich, dass die USB/Bluetooth® Taste in der USB-Position ist und verwenden Sie den Bildschirm und die Steuerungen im Masterbereich, um Audio-Dateien zu navigieren und wiederzugeben(Abb.9). Die Bluetooth-Verbindung wird später in der Anleitung unter dem Bereich MEDIEN erklärt.



Gerät Anschließen

WARNUNG! Bevor Sie das Gerät anschließen, stellen Sie sicher, dass der Netzschalter in der Position AUS ist.

Schließen Sie das IEC-Netzkabel an den Anschluss auf der Rückplatt der Einheit an wie abgebildet (Abb.10) und dann an eine geeignete Steckdose. Wenn ein Verlängerungs- Kabel benötigt wird, stellen Sie sich, dass es ein dreiadriges Kabel mit einem intakten Erdungspol ist, um die Schutzerdung zu erhalten.

HINWEIS: NUR FÜR GROSSBRITANNIEN

Da die Farben der Drähte im Netzkabel dieses Gerätes nicht mit den Farbmarkierungen der Klemmen in Ihrem Stecker, ist wie folgt vorzugehen: (1) Der Draht, gefärbt ist grün und gelb muss an die Klemme, die angeschlossen werden gekennzeichnet durch den Buchstaben E, oder von der Erde Symbol, oder grün oder grün und gelb. (2) Der blaue Draht muss an die Klemme, die mit dem Buchstaben N oder der Farbe schwarz markiert angeschlossen werden. (3) Der braune Draht muss an die Klemme mit dem Buchstaben L oder der Farbe Rot markiert angeschlossen werden.

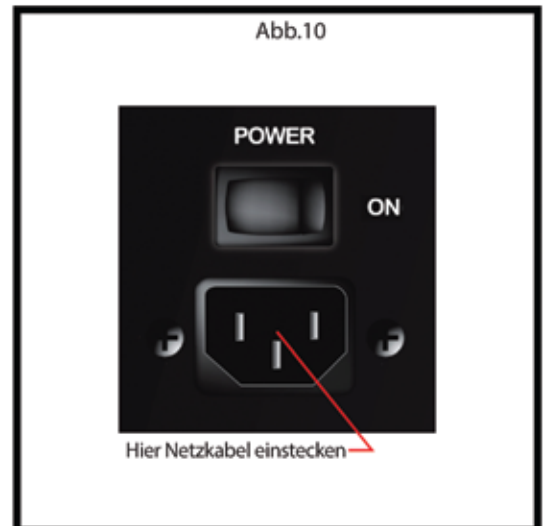

Basisbetrieb:

Einstellungs-Steuerung und Einschalten Der Einheit

Vor dem Einschalten, stellen Sie sicher, dass alle Lautsprecher, Mikrofone und andere Eingangsgeräte angeschlossen sind. Stellen Sie die Regler des Master-Bereichs auf die 12 Uhr Position und alle anderen Regler ganz runter (komplett nach links drehen). Schalten Sie das Gerät ein indem Sie den EIN/AUS-Schalter auf der Rückseite des Mixers (Abb.11) in die Position EIN stellen.

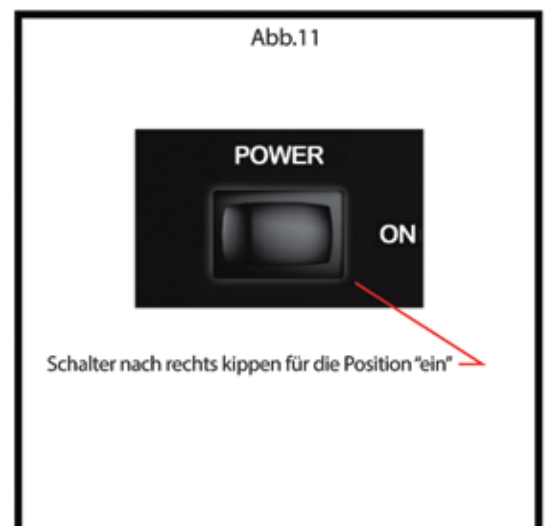

Basisbetrieb:

Einstellung der Verstärkung und Lautstärkeregler

Die optimale Einstellung für den Power-Mixer und die enthaltenen Lautsprecher ist auf dem MASTER REGEL Regler markiert (Abb.12). Stellen Sie den CHANNEL PEGEL Regler (Abb.13) ein, bis die gewünschte Lautstärke erreicht ist. Wenn die gewünschte Lautstärke erreicht ist und der KANAL-PEGEL auf eine der ersten drei Positionen heruntergeregelt wurde, regeln Sie den MASTER-PEGEL herunter, so dass Sie den KANAL-PEGEL hochregeln können. Wenn die gewünschte Lautstärke erreicht ist, wenn der KANAL PEGEL nahe dem max ist, erhöhen Sie den MASTER-PEGEL, so dass Sie den KANAL PEGEL niedriger stellen können. Diese sind die gleich wie alle Basis-Mixer-Funktionen.

Tonregler Einstellen

Für jeden aktiven Kanal stellen Sie die HIGH, MID-MORPH®, und LOW Regler ein, um den gewünschten Klang zu erreichen. Verwenden Sie Dämpfung wenn Sie diese Einstellungen vornehmen, da extrem hohe Einstellungen dieser Regler zu einer Verzerrung des Klangs und einer erhöhten Chance einer Rückkopplung an den Mikrofoneingängen führen kann.

HIGH

Dieser aktive Stufen-Klangregler High EQ wirkt bei hohen Frequenzen (+/- 15dB bei 12kHz) und ist dafür ausgelegt, Rauschen zu beseitigen oder dem Signal Brillanz hinzuzufügen, je nach Qualität der Quelle.

MID-MORPH

Während die meisten Regler für den mittleren Bereich auf nur einer Frequenz arbeiten, arbeitet Mid-Morph auf zwei. Wenn er nach links gedreht wird, setzt er bei 250 Hz ein und senkt den Pegel bei Frequenzen ab, die den Klang unsauber machen. Wenn er nach rechts gedreht wird, verstärkt er bei 4 kHz, um die Sprachverständlichkeit zu verbessern. In beiden Fällen wird eine verbesserte Sprach- oder Instrumentendefinition erreicht.

LOW

Ein Stufen-Equalizer, der bei Bassfrequenzen wirkt (+/- 15dB bei 80Hz). Low EQ fügt dünn klingenden Signalen Tiefe hinzu oder verschönert dumpfe. Wie jeden EQ, bitte sparsam verwenden. Zu viel von diesem EQ kann zu Brummen führen.

Abb.12



Offene Kreise geben den optimalen Bereich an

Abb.13



Tonregler

Kanal-Pegelregler

Effekte:

Effekt-Einstellungen einstellen

Der Escort hat eingebaute Digitaleffekte. Diese Effekte können in dem MASTER Bereich ausgewählt werden, durch drehen des Drehreglers EFFECTS SELECT nach links oder rechts, bis der gewünschte Effekt auf dem Display angezeigt wird (Abb.14). Sobald der gewünschte Effekt auf dem Bildschirm angezeigt wird, drücken Sie den Drehregler ein, um den Effekt auszuwählen und zu aktivieren. Um den Effekt-Parameter einzustellen drücken Sie einfach die Taste PARAMETER ADJUST (Abb.14) der verfügbare Parameter und die Einstellungen werden auf dem Display angezeigt. Drehen Sie den Drehregler EFFECTS SELECT nach links oder rechts, um den Parameter einzustellen, drücken Sie dann die Taste PARAMETER ADJUST oder den Drehregler EFFECTS SELECT, um zum Effektauswahl Bildschirm zurückzukehren. Um mehr oder weniger vom Effekte zu hören, auf allen angegebenen Kanälen, drehen Sie den Drehregler CHANNEL EFX nach links, um weniger vom Effekt zu hören und nach rechts um mehr vom Effekt zu hören (Abb. 15). Die Taste EFX MUTE im Master-Bereich (Abb.14) wird die Effekte auf allen Kanälen stummschalten. Es sind keine Effekte auf den Medienkanälen.

Abb.14



Drücken für MUTE-Effekte auf allen Kanälen

Drücken, um den Parameter-Adjust-Modus aufzurufen

Drehregler drehen, um den Effekt zu finden, Drehregler "ein"drücken, um Effekt auszuwählen und zu aktivieren

Effekte:

Effekte per Fußschalter deaktivierbar

Ihre neuer Eskort ist per Fußschalter deaktivierbar. Dies ermöglicht dem Benutzer die Effekte auf allen Kanälen stummschalten, durch die Verwendung einer einzigen Fußschaltertaste wie der Peavey Kurzer Einzel-Tasten-Schalter (03050680), den Sie bei Ihrem örtlichen Peavey-Händler kaufen können. Stecken Sie den ¼-Zoll-Schalter des Fußschalter in die Buchse EFFECTS DEFEAT auf der Rückseite des Escort-Mixer (Abb.16). Sobald der Fußschalter angeschlossen ist, wird durch drücken der Taste Fußschalter die Taste EFX MUTE (Abb.14) umgelegt.

Verfügbare Effekte und Parameter

NAME AUF DEM BILDSCHIRM	EFFEKTE	VERFÜGBARE PARAMETER
1 REV Plate Br1	Plate Reverb Bright	Zeit
2 REV Plate Br2	Plate Reverb Gentle Low-Pass	Zeit
3 REV Plate Med	Plate Reverb Medium Low-Pass	Zeit
4 REV Plate Dk1	Plate Reverb Hard Low-Pass	Zeit
5 REV Plate Dk2	Plate Reverb Dark	Zeit
6 REV Vocal	Hall Reverb Vocal	Zeit
7 REV Vocal Big	Hall Reverb Vocal Huge	Zeit
8 REV Vox Warm	Hall Reverb Vocal Glow	Zeit
9 REV Strings	Hall Reverb Strings	Zeit
10 REV Lg Brass	Hall Reverb Brass Hall	Zeit
11 REV Vox Air	Room Reverb Vocal Air	Zeit
12 REV Vox Club	Room Reverb Vocal Club	Zeit
13 REV Snare	Room Reverb Snare Low	Zeit
14 REV Ac Guitar	Room Reverb Acoustic Guitar	Zeit
15 REV Sm Brass	Room Reverb Brass	Zeit
16 ENH Tube	Enhancer Tube Distortion	Helligkeit
17 ENH Vocal 1	Vocal Enhancer Vox	Helligkeit
18 ENH Vocal 2	Vocal Enhancer Vox Medium	Helligkeit
19 DLY Double	Delay Double	Zeit
20 DLY Slap	Delay Slapback	Zeit
21 DLY BRT 1	Delay Bright, Few Repeats	Zeit
22 DLY BRT 2	Delay Bright, More Repeats	Zeit
23 DLY BRT 3	Delay Bright, Most Repeats	Zeit
24 DLY Dark 1	Delay Dark, Few Repeats	Zeit
25 DLY Dark 2	Delay Dark, More Repeats	Zeit
26 DLY Dark 3	Delay Dark, Most Repeats	Zeit
27 CHO Deep Slow	Chorus High Depth, Slow Rate	Frequenz
28 CHO Mod Wide	Chorus Moderate Depth, Wide Rate	Frequenz
29 CHO Shrt Wide	Chorus Short Depth, Wide Rate	Frequenz
30 CHO Shrt Fast	Chorus Short Depth, Fast Rate	Frequenz
31 CHO Deep Mod	Chorus High Depth, Moderate Rate	Frequenz

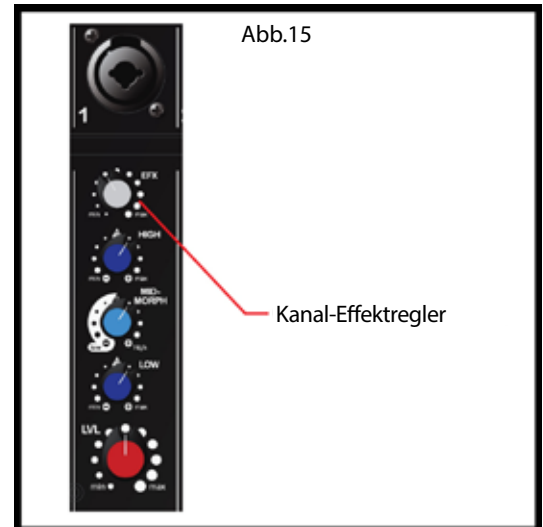

MEDIEN:

Wiedergabe von der Medienquelle

Schließen Sie Ihr Medienquellgerät wie zuvor beschrieben an. Wenn Sie die Cinch-Buchsen für einen CD-Player, Plattenspieler oder Bandmaschine verwenden, stellen Sie sicher, dass die Taste in der erhöhten Position ist, so dass diese Buchsen aktiv sind (Abb.17). Welche Eingänge aktiv sind, wird auch auf dem Bildschirm in dem Masterbereich angezeigt. Verwenden Sie die Regler auf dem Quellgerät für Play, Stop, Vorwärts und Rückwärts Funktionen. Stellen Sie die Kanalpegel am Escort-Mixer ein für den gewünschten Klang. Zur Medienwiedergabe unter Verwendung eines MP3-Players, Smartphones, oder anderen ähnlichen Geräten, stellen Sie sicher, dass die Taste in der erhöhten Position bleibt. Schließen Sie es an unter Verwendung eines 3,5mm Stereokabels wie zuvor erwähnt und verwenden Sie das Quellgerät für Wiedergaberegler. Wenn ein Gerät an den 3,5mm Stecker angeschlossen ist, sind die Cinch-Buchsen automatisch deaktiviert. Für MP3 oder Audio-Datei-Wiedergabe von einem USB-Memory-Stick, stellen Sie sicher, dass die Taste in der Position nach unten ist (Abb.18), so dass der USB-Stecker aktiv ist.

NOTE: Der Escort ermöglicht keine Wiedergabe durch mehrere Medieneingänge gleichzeitig.

Mit Ihrem angeschlossenen USB-Gerät, verwenden Sie den Drehregler MEDIA SELECT (Abb.19), um durch Ihre Audio-Datei zu navigieren. Sobald die gewünschte Datei auf dem Bildschirm angezeigt wird, drücken Sie den Drehregler MEDIA SELECT, um die Datei aufzurufen. Verwenden Sie die Regler auf dem Mixer für Play, Stop, Vorwärts und Rückwärts. Wenn Sie keine bestimmte Datei navigieren oder auswählen, wie der Escort die Audio-Datei in der Reihenfolge wiedergeben, wie Sie auf Ihrem USB-Speichergerät gespeichert sind.

Unterstützte Audio-Datei-Typen

.WAV
.MP3
.WMA

Bluetooth®

Bluetooth/USB Schalter

Wählen Sie die Audioquelle für Kanal 9. In der „nach unten“ Position, die Audioquelle ist der USB-Slot. Die LCD wird anzeigen, dass der Slot bereit ist für einen Sprungantrieb und wird „Insert USB drive“ anzeigen (Nehmen Sie den SETUP Bereich, Medienwiedergabequellen anschließen zur Hilfe). In der Position „nach oben“, wird die Audioquelle jegliches angeschlossenes Bluetooth-Gerät. Die LCD wird dies angeben, durch die Anzeige „Bluetooth Eingang“.

Bluetooth- Aktiv- LED

Die blaue „Bluetooth-Aktive-“ LED gibt den Status der Bluetooth-Verbindung an. Wenn die LED ausgeschaltet ist, ist das Bluetooth-Modul ausgeschaltet. Wenn die LED blinkt, ist der Escort nicht mit einem Gerät gepaart, aber ist für eine Verbindung verfügbar. Wenn die LED dauerhaft leuchtet, bedeutet das, dass ein Bluetooth-Gerät mit dem Escort gepaart ist.

Bluetooth Betrieb

Um über die kabellose Bluetooth Verbindung Musik zu hören, müssen Sie erst Ihren Escort 6000 mit Ihrem Bluetooth -Telefon und/oder Musikgerät paaren (Link).

Schalten Sie alle Bluetoothgeräte aus, die Sie vorher mit dem Escort 6000 gepaart haben. Schalten Sie die Bluetoothfunktion auf Ihrem Telefon oder Musikgerät ein.

Stellen Sie sicher, dass der Escort 6000 bereit ist für eine Bluetooth-Verbindung.

Der Schalter Bluetooth/USB muss in der Position „nach oben“ sein.

Die „Bluetooth Active“ LED sollte blinken.

Der LCD wird „Bluetooth input“ anzeigen.

Schalten Sie Ihr Telefon oder Musikgerät in den Bluetooth-Suche-Modus. Das Telefon oder Musik-gerät wird beginnen den Escort 6000 zu suchen.

Wählen Sie „ES6000“ aus den Suchergebnissen auf Ihrem Telefon oder Musikgerät.

Wählen Sie Ok oder Ja, um Ihren Escort 6000 mit Ihrem Telefon oder Musikgerät zu paaren.

Abb.17

Cinch-Buchsen vom Quellgerät hier einstecken
3.5mm Stereoklinkenbuchse vom Quellgerät hier einstecken (Switching-Buchse deaktiviert RCA)



Abb.18

USB-Speichergerät hier einstecken



Taste „ein“ drücken, um USB zu aktivieren

Abb.19

Den Drehregler verwenden, um die Mediendateien zu durchsuchen, Den Drehregler „ein“ drücken, um die Datei zur Wiedergabe aufzurufen



Regler verwenden für
PLAY, PAUSE, VORWÄRTS und RÜCKWÄRTS

Wenn Ihr Escort 6000 erfolgreich gepaart wurde und sich mit Ihrem Telefon oder Musikgerät verbunden hat, wechselt die Bluetooth Aktiv LED von blinken nach dauerhaft leuchten. Sie können nun Musik von Ihrem verbundenen Gerät über Ihren Escort 6000 wiedergeben. Der Pegel kann entweder von der verbundenen Quelle oder über den Pegelregler in Kanal 9 eingestellt werden.

*Kabellose Reichweite kann variieren, je nach Bluetooth-Klasse des Quellgeräts und ist vorbehaltlich Inferenzen von Behinderungen wie Wänden oder anderen elektronischen Geräten.

ENTZERRUNG:

Verwendung des Grafik-Equalizer

Anders als die Regler HIGH, MID-MORPH, und LOW auf jedem Kanal, die nur die Töne ihres eigenen Eingangssignals einstellen, stellt der 7-Band-Grafik-Equalizer die Tonbalance aller Signale die durch den Power-Mixer gehen ein. Dieser Grafik-Equalizer ist auch ein bedeutendes Instrument, um bei der Reduzierung oder Eliminierung akustischer Rückkopplung zu helfen. Dies bietet dem Benutzer große Flexibilität in der Einstellung des Klangs, aber verwenden Sie Dämpfung, um die Einstellungen vorzunehmen.

FLS® Feedback Locating System

Die FLS (Feedback Locating System) LED Anzeigen, sind unverzichtbare Instrumente, bei der Hilfe Rückkopplung zu reduzieren/eliminieren. Akustische Rückkopplung ist das laute Heulen oder Quietschen, den Sie durch das Sound-System hören, als Ergebnis des Klangs der Lautsprecher der wieder in die Mikrofone eintritt. Um die Eigenschaft FLS zu verwenden, starten Sie durch Einstellung aller Grafik-EQ-Schieberegler (Abb. 20) auf 0. Dann, bevor das Publikum eintritt, erhöhen Sie den MASTER LEVEL und/oder CHANNEL LEVEL bis eine Rückkopplung auftritt. Beachten Sie, welches LED erleuchtet und drehen Sie leicht den entsprechenden Schieberegler herunter. Dies reduziert Verzerrung an der Rückkopplungs-Frequenz und kann bei Bedarf wiederholt werden, um die Verstärkung vor Rückkopplung zu verbessern. Stellen Sie die Schieberegler nur etwas ein, um negativ auswirkende Klangqualität zu vermeiden.

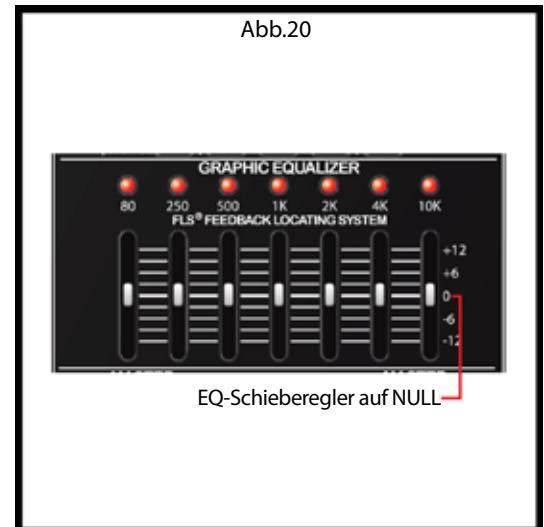

ALLGEMEINE ANWENDUNGSTIPPS:

Akustische Rückkopplung Vermeiden

Wenn Sie auf eine Rückkopplung stoßen, ist es immer am besten, die Stelle der Mikrofone und Lautsprecher in dem System zu überprüfen, bevor Sie die Equalization (EG) Einstellungen vornehmen. Stellen Sie sicher, dass die Lautsprecher so positioniert sind, um den Klang an das Publikum zu leiten und weg von den Mikrofonen. Positionieren Sie die Mikrofone so nah an der Klangquelle wie angemessen. Wenn Sie das Mikrofon näher stellen, erhöht es die Lautstärke des Klangs durch das System ohne die Verstärkung aufzudrehen.

Mikrofon-Leitfäden

In der Praxis wird ein einziges Mikrofon bevorzugt. Zusätzliche Mikrofone nehmen mehr Klang von den Lautsprechern auf und jedes Mikrofon muss dann heruntergestellt werden, um eine Rückkopplung zu vermeiden. Wenn Sie dennoch Schwierigkeiten haben, den Pegel verschiedener Arten mit einem Mikrofon auszugleichen oder wenn Sie immer noch nicht ausreichend Verstärkung bekommen können, kann die Verwendung mehrerer Mikrofone ein Vorteil sein. Wenn Sie zum Beispiel mehreren Sängern ihr eigenes Mikrofon geben, ermöglicht es die Platzierung der Mikrofone viel näher an jedem Sänger. Dies erhöht die Lautstärke des Klangs am Mikrofon und in der Ferne ist ausschlaggebend für den nachteiligen Effekt bei der Nutzung mehrerer Mikrofone. Es ermöglicht auch die Lautstärke jedes Mikrofons separat einzustellen, für den richtigen Ausgleich.

DEN ESCORT® VERPACKEN

Einer der vielen Vorteile des Escort ist, dass das gesamte Soundsystem in dem leicht transportierbaren Gehäuse verpackt werden kann (Abb.21). Beginnen Sie damit, die Lautsprecherständer zu falten, sichern Sie diese dann in ihrem Staufach in den zwei Gurten. Platzieren Sie die optionalen Mikrofone in ihrem Staufach, legen Sie die Kabel in das andere Staufach mit den Lautsprecherständern. Legen Sie die Lautsprecher mit der Vorderseite nach unten auf die Bodenschale und sichern Sie die vier Entriegelungen. Der Escort ist nun bereit, um getragen zu werden oder auf den vier eingebauten Rädern im Gepäck-Stil gezogen zu werden.

Abb. 21



OPTIONEN:

Optionales Zubehör (verfügbar beim örtlichen Peavey-Händler)

Mikrofonständer - Tripod Mikrofonständer mit Brummen (00722910)

Zusätzliche Mikrofone und Kabel - PVi® 2 Mikrofon mit beliegendem Kabel (00496360)

Mikrofon-Windschutz - Schwarzer Windschutz (00069100)

Zusätzliche Lautsprecherkabel in verschiedenen Längen - 25-Zoll 16 AWG (00060450)

Zusätzliche Lautsprecherständer in verschiedenen Größen - Schwarzer Lautsprecherständer (00722890)

Audiokabel für CD-Player, Plattenspieler, Bandmaschine oder MP3-Player/Smartphone Anschluss

Optionale Montage des Mixer-Ständer (00496340)

Entnehmen Sie den Mixerständer aus dem Gehäuse. Der Mixer-Ständer besteht aus drei Teilen: zwei Beinpaaren und dem Ständer-Querträger (Abb.22). Halten Sie den Ständer-Querträger mit den Beinplatten zusammen wie abgebildet (Abb.23). Stecken Sie ein Beinpaar komplett in den Querträger (Abb. 24) Halten Sie immer noch die Querträger zusammen, stellen Sie die Beine auf den Boden und stecken Sie das zweite Beinpaar ein. Wenn Sie den Ständer bewegen müssen tragen Sie ihn zusammengefaltet an beiden Beinen.



WARNUNG: Zur Sicherheit, stellen Sie sicher, dass Sie den Mixerständer komplett öffnen und diesen auf einer stabilen, ebenen Oberfläche platzieren.

Abb. 22



Abb. 23



Abb. 24



Escort® 6000 Anleitung zur Problemlösung

Problem	Überprüfung	Korrektur
Kein Klang (LCD leuchtet nicht)	Ist der Hauptstromschalter eingeschaltet? Ist das Netzkabel an die stromführende Netzsteckdose angeschlossen?	Schalten Sie den Hauptstromschalter ein Verbinden Sie das Netzkabel mit der stromführenden Steckdose
Kein Klang (LCD leuchtet)	Sind die MASTER und KANAL GAIN-REGLER aufgedreht?	Stellen Sie die MASTER und CHANNEL LEVEL Regler auf den gewünschten Pegel. Überprüfen Sie die Lautsprecheranschlüsse. Schalten Sie den Mikrofonschalter ein Überprüfen Sie den Mikrofon- oder Klangquellenanschluss.
Keine Effekte	Sind die Kanal-Regler EFX aufgedreht? Ist der Master EFX MUTE aktiviert? Ist ein Effekt im Menü aktiviert?	Stellen Sie sicher, dass der gewünschte Effekt im Master-Effekt-Menü ausgewählt ist. Überprüfen Sie den Master EFX MUTE. Wenn die LED leuchtet, ist der EFX MUTE aktiv. Drücken Sie die Taste EFX MUTE einmal zur Deaktivierung. Stellen Sie den EFX Regler ein, bis der Audio-Effekt hörbar ist.
Dateien auf USB-Speichergerät werden nicht abgespielt	Ist die Datei zur Wiedergabe aufgerufen? Sind die Audiodateien im richtigen Format?	Stellen Sie sicher, dass sobald der Drehregler MEDIA SELECT gedreht wird, um die gewünschte Datei anzuzeigen, dann wird der Drehregler gedrückt, um die Datei aufzurufen. Stellen Sie sicher, dass Ihre Audio- Dateien das richtige Format haben. Schauen Sie sich die Liste der unterstützten Audioformate an, die vorher in dieser Anleitung genannt wurden.
Lautes Heulen oder Quietschen von den Lautsprechern	Wenn es verschwindet, wenn die CHANNEL oder MASTER LEVEL Regler heruntergeregt werden, dann ist es akustische Rückkopplung.	Reduzieren Sie die Mikrofonverstärkung. Positionieren Sie das Mikrofon hinter oder weiter entfernt von den Lautsprechern. Beobachten Sie das FLS Licht über der Grafik EQ und reduzieren Sie den Pegel des entsprechenden Schiebereglers.
Der Klang ist verzerrt	Ist die CHANNEL GAIN hoch eingestellt?	Reduzieren Sie den PEGEL Regler dementsprechend. Beginnen Sie mit dem KANAL-PEGEL und stellen Sie dann den MASTER-PEGEL entsprechend ein, um die gewünschte Lautstärke ohne Verzerrung zu erreichen.
Kein Klang (Bluetooth®)	Blinkt das Licht "Active"?	Schalten Sie den Schalter Bluetooth/USB auf die Position "Bluetooth" . Das Bluetooth -Gerät muss "gepaart" werden, bevor Musik über den Escort 6000 abgespielt werden kann. Sobald das Gerät gepaart ist, wird die Aktive LED dauerhaft aufleuchten.

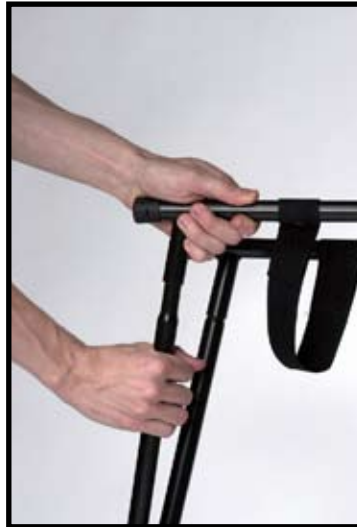
Escort® 6000 Spezifikationen:

Ausgangsleistung:	300 Watt RMS (pro Kanal)
Frequenzgang:	40 Hz bis 20 kHz +/-3 dB
Überlastschutz:	10 dB von DDT™, der den PA-Ausgang begrenzt, um Clipping zu verhindern, was die Lautsprecher beschädigen kann
Verzerrung:	Weniger als 0,2 % THD bei Max Power
Signal/Geräuschfrequenz:	88 dB Mikrofon typischer Eingang
Netzspannung:	115 V AC 60 Hz oder 230 V AC 50/60 Hz
Gewicht bei Montage: (Ständer enthalten)	50 lbs. (22.67 kg)
Abmessungen:	14.5" H x 36.75" W x 15.5" D (36.8 cm x 93.3 cm x 39.4 cm)
Lautsprecher:	Woofer 10" (254 mm) Piezoelectric Hornhochtöner

Escort® 6000

Portable Pro Ljudsystem

Gratulerar! Du har precis köpt världens bästa portabla PA-system. Escorts integrerade konstruktion gör den enkel att transportera och dess användarvänliga kontroller gör den enkel att använda. Det perfekta valet för skolor, kyrkor och medborgarorganisationer, samt DJ:s och små musikgrupper. Escort har två stycken tvåvägs högtalare som drivs av en mixer med slutsteg med nio kanaler, vilket gör den perfekt för användning till både sång, instrument och DJ:s. Mixern har en mediakanal med flera ingångar för flera uppspelningsoptioner och Bluetooth®, samt funktioner med professionell kvalitet som en sektion för digitala effekter, fränkoppling av effekter med fotpedalen, och en master sjubands grafisk EQ med FLS® (Feedback Locating System). Bärväskan innehåller extra förvaringsutrymme för mikrofoner, kablar och alla tillbehör som kan behövas. Escorts hölje har fästen för att montera högtalare, flera handtag för olika bäralternativ och hjul för att förenkla transporten. Läs dessa instruktioner noga, och ha det trevligt med din nya Peavey Escort 6000.

Funktioner:

- Bekväm förpackning med hjul som på resväskor.
- Tvåvägs högtalarsystem med 10-tums woofer och piezoelektriskt horn
- Niokanals mixer med slutsteg
- USB MP3-uppspelning
- Bluetooth®-anslutning för att spela upp musik
- Digitala effekter av hög kvalitet
- 7x XLR - 1/4 tum kombinationsingångar
- Stereo RCA, 3,5 mm och USB-mediaingångar för att spela upp musik
- Sjubands grafisk EQ med FLS
- Två hopfällbara högtalarstativ
- 2 x 15 tum högtalarkablar
- Sub-wooferutgång
- Monitor linenivåutgång
- Förvaringsutrymme för mikrofoner, kablar, etc.
- Fotpedalsstyrd inaktivering av effekter
- PV-mikrofon och kabel*
- Mixerstativ*

* Indikerar tillvalsfunktioner. Tillgängligt på vissa modeller.

Inställnings-guide

TÄNK PÅ SÄKERHETEN FÖRST!



Mycket av inställningen av Escort® påminner om inställningen av andra ljudsystem, och i många fall kräver det helt enkelt vanligt sunt förnuft. Säkerheten ska alltid komma i första hand. Använd alltid jordade uttag och tretrådiga förlängningssladdar. Dra ljudkablar så att snubblingsrisken minimeras och tejpa fast dem vid behov. Placera högtalarstativen och mixern på en stabil och plan yta. Om du följer dessa anvisningar minskar du risken för skador på personer och utrustning, och garanterar årtal av problemfri användning.

Installation av mixer och högtalare

Placera den stängda enheten med högtalarna uppåt. Lossa på hakarna genom att lyfta uppåt tills haken släpper. Ta bort högtalarna från lådan.

OBS: Hakarna kan stängas sedan högtalarna tagits bort. Vi rekommenderar att detta görs för att de inte ska vara i vägen när andra komponenter tas bort. Detta skyddar också hakarna från skador. Stäng hakarna genom att trycka in dem tills de ligger jämnt med lådans sida och sedan trycka nedåt tills de låses fast.

Ta bort högtalarstativen från lådan. Benen måste vara fullt utdragna för att ge en stabil bas för högtalarna, och de ska placeras på en plan yta. Dra åt tumskraven på basen så att den sitter åt, men dra inte åt för hårt (Bild 1). Hög högtalarstativen till önskad höjd, dra åt tumskraven och sätt dit säkerhetssprinten enligt bilden (Bild 2).



Bild 1



Bild 2

Placera högtalarna på stativen och placera dem så att de är riktade mot publiken och bort från mikrofonerna (bild 3). Anslut högtalarkablarna från kontakten nere på högtalarens front till högtalarutgångarna bak på mixern. Anslut den vänstra högtalaren till VÄNSTER UTGÅNG och den högra högtalaren till HÖGER UTGÅNG (bild 4).

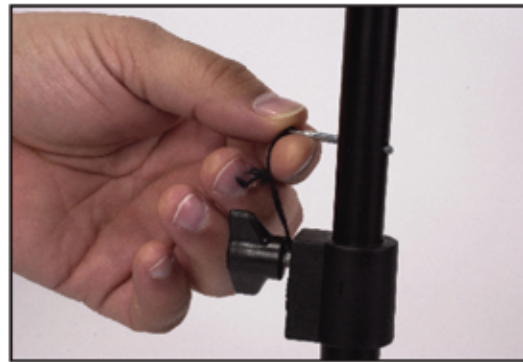
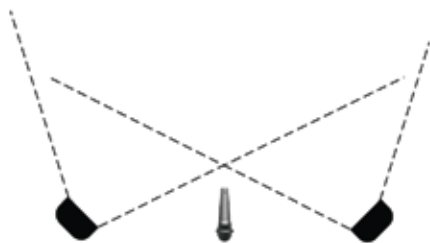

ELLER

Bild 3

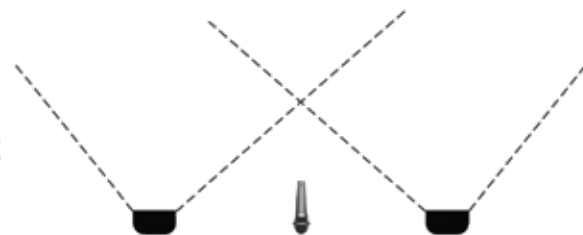

WARNING! Anslut endast de medföljande högtalarna till mixern. Escorts högtalare ger optimal belastning för mixern med slutsteg och om andra högtalare används kan utrustningen skadas.

Ansluta en subwoofer med slutsteg

Escort 6000 har en Sub-Woofer-utgång som är internt överkorsad vid 100 Hz. Denna utgång är på linjenivå, så den måste anslutas till en subwoofer med slutsteg eller en effektförstärkare, som sedan driver dina passiva subwoofrar. Se till att strömmen till din Escort och din sub-woofer är avstängd. Sätt i en -tums kabel i sub-wooferutgången (Bild 5) bak på Escorten, och sätt sedan i den andra änden av kabeln i ingången på din sub-woofer med slutsteg eller effektförstärkaren.

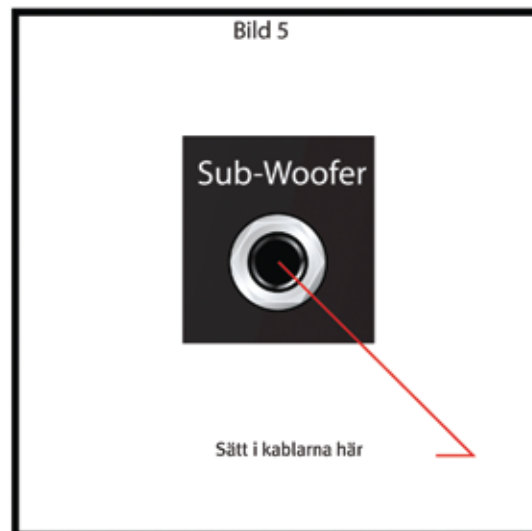

Ansluta en monitor

Escort 6000 har en fullständig linjenivå- monitorutgång. Denna ska användas när monitors krävs vid en spelning. Denna utgång är på linjenivå, så du behöver använda monitors med slutsteg, eller en separat effektförstärkare för att driva passiva monitors. Se till att strömmen till din Escort och dina monitors är avstängd. Sätt i en -tums kabel i monitorutgången bak på din Escort (Bild 6), och sätt sedan i den andra änden av kabeln i ingången på din monitor med slutsteg eller effektförstärkaren. Denna utsignal kan också skickas till en annan mixer eller inspelningsenhet för att spela in den fullständiga signalen från din spelning. Nivån på monitormixen kan styras med master-monitorstyrningen (Bild 6a).

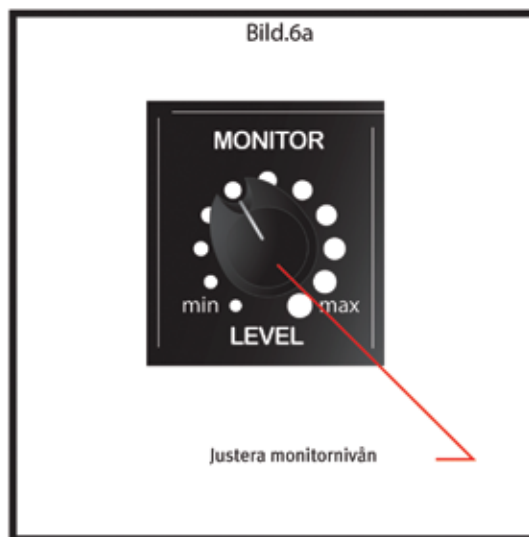
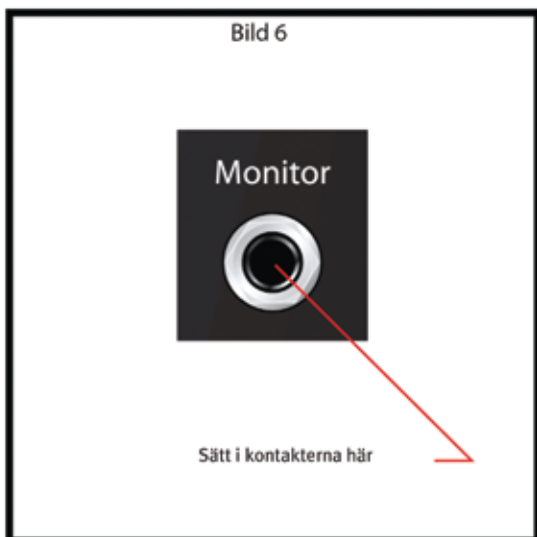

Ansluta mikrofon(er) eller linjeingång(ar)

Escorts mixer med slutsteg är konstruerad för att fungera med alla balanserade, dynamiska eller kondensatormikrofoner av hög kvalitet, som till exempel Peaveys PV[®]i-serie av mikrofoner. Anslut mikrofonen till XLR-ingången (tre stift) enligt bilden (Bild 7). Om flera mikrofoner används, anslut dem i den ordning de kommer att ha på scenen, för att enkelt kunna justera varje mikrofon. För att ansluta en linjenivåenhet så som ett keyboard, använd en -tum instrumentkabel och sätt i den mitt på XLR-1/4-tum kombokontakten enligt bilden (Bild 8).

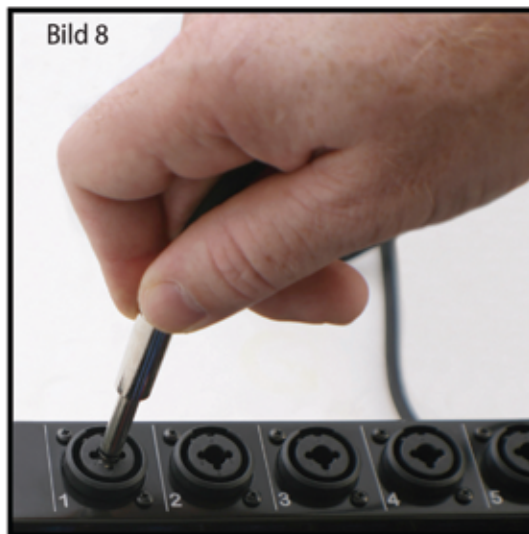

Ansluta mediauppspelningsskällor

Escorts mixer med slutsteg är kompatibel med en mängd olika mediauppspelningsskällor. För att ansluta en CD-spelare eller jordad skivspelare, använd kontakterna KANAL 8 RCA Vänster och Höger. För att ansluta en MP3-spelare eller smartphone med mediauppspelning, använd 3,5 mm stereokontakten. Detta kräver en 3,5 mm stereokabel (03007820) som finns hos din lokala Peavey-återförsäljare. När ett USB-minne med MP3 eller andra ljudfiler används, sätt i minnet i USB-kontakten på KANAL 9, se till att USB/Bluetooth®-knappen är i USB-läge, och använd skärmen och kontrollerna på mastersektionen för att navigera och spela upp ljudfiler (bild 9). Bluetooth-anslutning tas upp senare i handboken i MEDIA-avsnittet.

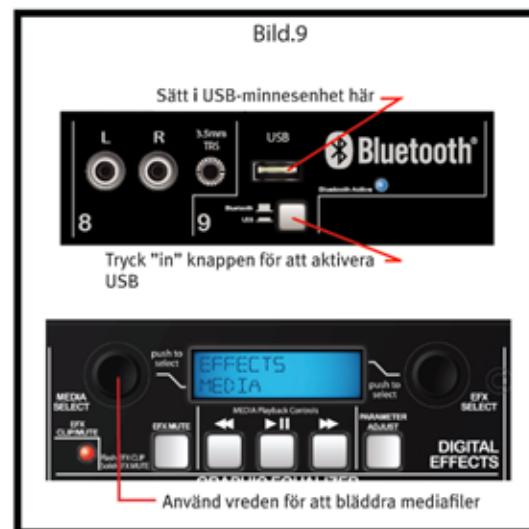

Anslutning av ström

WARNING! Innan strömmen ansluts, se till att strömbrytaren är i läge av (OFF).

Anslut IEC-nätsladden till uttaget på enhetens bakpanel enligt bilden (Bild 10) och sedan till ett lämpligt eluttag. Om förlängningssladd krävs, se till att det är en tretrådig kabel med jordstiftet kvar för att säkerhetsjordningen ska bevaras.

OBS: ENDAST FÖR STORBRIANNIEN

Eftersom färgerna på ledningarna i nätsladden i denna apparat kanske inte överensstämmer med de färgmarkeringar som identifierar anslutningarna i din kontakt, gör så här: (1) Den tråd som är färgad grön och gul måste anslutas till den terminal som är markerad med bokstaven E, eller av jordens symbol, eller färgad grön eller grön och gul. (2) Tråden som är blåfärgad måste anslutas till den terminal som är markerad med bokstaven N eller svart färg.



(3) Tråden som är brunfärgad måste anslutas till terminalen märkt med bokstaven L, eller den röda färgen.

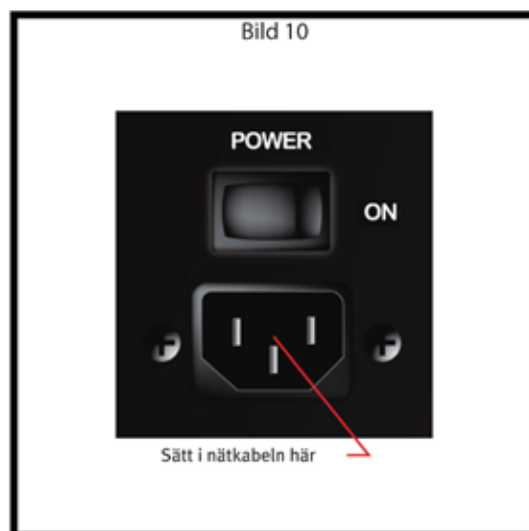

Grundläggande användning:

Ställa in kontroller och slå på enheten

Innan strömmen slås på, se till att alla högtalare, mikrofoner och andra inmatningsenheter är anslutna. Ställ in mastersektionskontrollerna på kl. 12-läget, och alla andra kontroller hela vägen ner (vridna helt till vänster). Slå på strömmen genom att placera på/av-knappen bak på mixern (Bild 11) i läget ON (på).

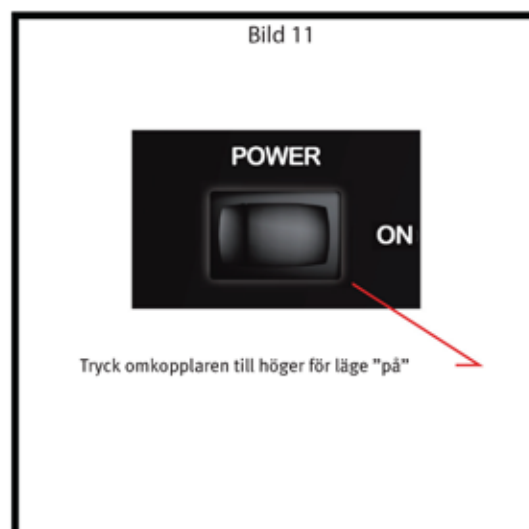

Grundläggande användning:

Justering av kontrollerna för gain och volym

Den optimala inställningen för mixern med slutsteg och ingående högtalare är markerad på MASTER LEVEL-kontrollen (Bild 12). Justera CHANNEL LEVEL-kontrollen (Bild 13) tills önskad volym uppnås. Om önskad volym uppnås med CHANNEL LEVEL nedvriden till en av de första tre positionerna, vrid ner MASTER LEVEL så att du kan vrida upp CHANNEL LEVEL. Om önskad volym uppnås när CHANNEL LEVEL är nära max, höj MASTER LEVEL så att du kan sänka CHANNEL LEVEL. Dessa är samma som alla vanliga mixerfunktioner.

Justering av tonkontroller

För varje aktiv kanal, justera kontrollerna HIGH, MID-MORPH® och LOW för att uppnå önskat ljud. Var försiktig när du gör dessa justeringar, då extremt höga inställningar för någon av dessa kontroller kan orsaka förvrängning av ljudet och ökad risk för rundgång på mikrofoningångar.

HIGH

Edenna High EQ shelving-typ av aktiv tonkontroll varierar diskantfrekvenser (+/- 15dB at 12kHz) och är avsedd för att ta bort störningar eller lägga till briljans i signalen, beroende på källans kvalitet.

MID-MORPH

De flesta mid-range-kontroller arbetar bara med en frekvens, men Mid-Morph arbetar med två. När den vrids till vänster klipper den vid 250 Hz för att minska frekvenser som grumlar ljudet. När den vrids till höger förstärker den vid 4 kHz för att göra sång hörbar. På båda sätten uppnås ökad definition för sång eller instrument.

LOW

En shelving-typ av EQ som varierar basfrekvensnivåerna (+/-15dB at 80Hz). Låg EQ lägger till djup till signaler som låter tunna, eller rensar upp de grumliga. Använd försiktigt, precis som med all EQ. För mycket av denna EQ kan ge en dånande bottenände.

Bild 12



Öppna cirklar indikerar optimalt intervall

Bild 13



Tonkontroller

Channel Level-kontroll

Effekter:

Justera effektinställningar

Escort har inbyggda digitala effekter. Dessa effekter kan väljas i MASTER-sektionen genom att vrida EFFECTS SELECT-vredet till vänster eller höger tills önskad effekt visas på displayen (Bild 14). När önskad effekt visas på skärmen, tryck på vredet för att välja och aktivera effekten. För att justera effektparametern, tryck bara på knappen PARAMETER ADJUST (Bild 14) så visas den tillgängliga parametern och dess justeringar på displayen. Vrid EFFECTS SELECT-vredet till vänster eller höger för att justera parametern, och tryck sedan på knappen PARAMETER ADJUST eller EFFECTS SELECT-vredet för att återgå till effektvalsskärmen. För att höra mer eller mindre av effekten, på någon kanal, vrid CHANNEL EFX-vredet till vänster för att höra mindre av effekten, och åt höger för att höra mer av effekten (Bild 15). EFX MUTE-knappen i master-sektionen (Bild 14) stänger av effekterna på alla kanaler. Det finns inga effekter på mediakanalerna.

Bild 14



Tryck för att stänga av alla kanaler

Tryck för att gå in i parameterjusteringssläge

Vrid på vredet för att hitta effekten, tryck "in" vredet för att välja och aktivera effekten

Effekter:

Fotpedalsstyrd inaktivering av effekter

Din nya Escort har fotpedalsstyrd inaktivering av effekter. Detta låter användaren stänga av effekterna på alla kanaler genom att använda en fotpedal med en knapp, så som Peavey Momentary Single-Button Switch (03050680) som finns tillgänglig hos din lokala Peavey-återförsäljare. Sätt i -tumskontakten från fotpedalen i EFFECTS DEFEAT-anslutningen bak på Escort-mixern (Bild 16). När den är ansluten växlas EFX MUTE när knappen på fotpedalen trycks in (Bild 14).

Tillgängliga effekter och parametrar

PÅ SKÄRMEN	EFFEKT	TILLGÄNGLIG PARAMETER
1 REV Plate Br1	Plate Reverb Bright	Tid
2 REV Plate Br2	Plate Reverb Gentle Low-Pass	Tid
3 REV Plate Med	Plate Reverb Medium Low-Pass	Tid
4 REV Plate Dk1	Plate Reverb Hard Low-Pass	Tid
5 REV Plate Dk2	Plate Reverb Dark	Tid
6 REV Vocal	Hall Reverb Vocal	Tid
7 REV Vocal Big	Hall Reverb Vocal Huga	Tid
8 REV Vox Warm	Hall Reverb Vocal Glow	Tid
9 REV Strings	Hall Reverb Strings	Tid
10 REV Lg Brass	Hall Reverb Brass Hall	Tid
11 REV Vox Air	Room Reverb Vocal Air	Tid
12 REV Vox Club	Room Reverb Vocal Club	Tid
13 REV Snare	Room Reverb Snare Low	Tid
14 REV Ac Guitar	Room Reverb Acoustic Guitar	Tid
15 REV Sm Brass	Room Reverb Brass	Tid
16 ENH Tube	Enhancer Tube Distortion	Ljusstyrka
17 ENH Vocal 1	Vocal Enhancer Vox	Ljusstyrka
18 ENH Vocal 2	Vocal Enhancer Vox Medium	Ljusstyrka
19 DLY Double	Delay Double	Tid
20 DLY Slap	Delay Slapback	Tid
21 DLY BRT 1	Delay Bright, Few Repeats	Tid
22 DLY BRT 2	Delay Bright, More Repeats	Tid
23 DLY BRT 3	Delay Bright, Most Repeats	Tid
24 DLY Dark 1	Delay Dark, Few Repeats	Tid
25 DLY Dark 2	Delay Dark, More Repeats	Tid
26 DLY Dark 3	Delay Dark, Most Repeats	Tid
27 CHO Deep Slow	Chorus High Depth, Slow Rate	Grad
28 CHO Mod Wide	Chorus Moderate Depth, Wide Rate	Grad
29 CHO Shrt Wide	Chorus Short Depth, Wide Rate	Grad
30 CHO Shrt Fast	Chorus Short Depth, Fast Rate	Grad
31 CHO Deep Mod	Chorus High Depth, Moderate Rate	Grad

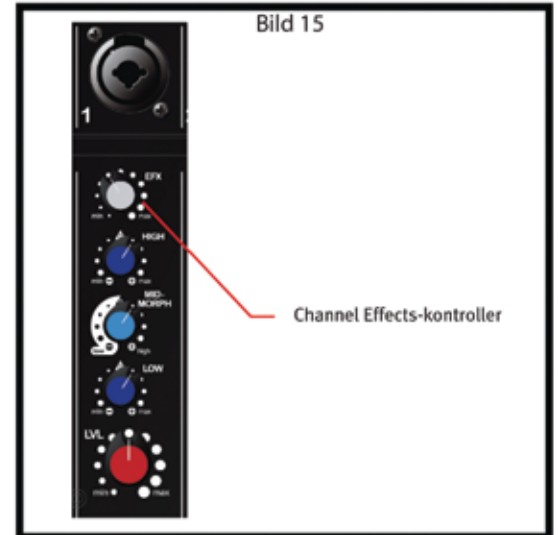

MEDIA:

Uppspelning från mediakälla

Koppla in din mediakälla enligt den föregående beskrivningen. När RCA-kontakter används för en CD-spelare, skivspelare eller bandmaskin, se till att knappen är i upphöjt läge så att dessa kontakter är aktiverade (Bild 17). De ingångar som är aktiva visas också på skärmen i mastersektionen. Använd kontrollerna på källenheten för att spela upp, stoppa, och spola framåt och bakåt. Justera kanalkontrollerna på Escort-mixern för önskat ljud. För mediauppspelning med en MP3-spelare, smartphone eller liknande enhet, se till att knappen är i upphöjt läge. Anslut med en 3,5 mm stereokabel som nämnts tidigare och använd uppspelningskontrollerna på källenheten. När en enhet är ansluten till 3,5mm-kontakten inaktiveras RCA-kontakterna automatiskt. För uppspelning av MP3- eller ljudfiler från ett USB-minne, se till att knappen är i nedtryckt läge (Bild 18) så att USB-kontakten är aktiverad.

OBS: Uppspelning från flera mediaingångar samtidigt är inte möjligt med Escort.

Med din USB-enhet ansluten, använd MEDIA SELECT-vredet (Bild 19) för att navigera genom din ljudfil. När den önskade filen visas på skärmen, tryck på MEDIA SELECT-vredet för att köa den filen. Använd kontrollerna på mixern för att spela upp, pausa, och spola framåt och bakåt. Om du inte väljer att navigera eller välja en viss fil spelar Escort upp filerna i den ordning de sparats på din USB-minnesenhet.

Ljudfilstyper som stöds

.WAV
.MP3
.WMA

Bluetooth®

Bluetooth/USB-omkopplare

Väljer ljudkälla för kanal 9. I läget "ner" är ljudkällan USB-kontakten. LCD:n indikerar när kontakten är redo för ett USB-minne, och visar "Insert USB drive" (Se avsnittet INSTÄLLNING, ansluta mediauppspelningskällor). I läget "upp" är ljudkällan en ansluten Bluetooth-enhet. LCD:n indikerar detta genom att visa "Bluetooth-ingång".

Bluetooth-aktiv LED

Den blå "Bluetooth Active"-LED:n indikerar statusen hos Bluetooth-anslutningen. Om LED:n inte lyser är Bluetooth-modulen avstängd. Om LED:n blinkar är Escort inte ihopparad med någon enhet, men är tillgänglig för anslutning. Om LED:n lyser konstant innebär det att en Bluetooth-aktiverad enhet är ihopparad med Escort.

Bluetooth-användning

För att lyssna på musik via den trådlösa Bluetooth-anslutningen måste du först para ihop (länka) din Escort 6000 med din Bluetooth-telefon och/eller musikenhet.

Stäng av alla Bluetooth-enheter som tidigare parats ihop med Escort 6000.

Slå på Bluetooth-funktionen på din telefon eller musikenhet.

Se till att Escort 6000 är redo för en Bluetooth-anslutning.

Bluetooth/USB-omkopplaren måste vara i läge "upp".

LED:n "Bluetooth Active" ska blinka.

LCD:n visar "Bluetooth input".

Placera din telefon eller musikenhet i Bluetooth-sökläge. Telefonen eller musikenheten börjar söka efter Escort 6000.

Välj "ES6000" från sökresultaten på din telefon eller musikenhet.

Välj Ok eller Yes för att para ihop din Escort 6000 med din telefon eller musikenhet.

Bild 17



Bild 18



Bild 19



När din Escort 6000 parats ihop och ansluter till din telefon eller musikenhet ändras Bluetooth-aktiv LED:n från blinkande till att lysa konstant. Du kan nu spela musik från din anslutna musikkälla genom din Escort 6000. Nivån kan antingen justeras från den anslutna källan eller genom nivåkontrollen i kanal 9.

*Den trådlösa räckvidden kan variera beroende på källanhetens Bluetooth-klass, och kan utsättas för störningar från hinder så som väggar eller andra elektroniska enheter.

EQUALIZATION:

Använda den grafiska equalizern

Till skillnad från kontrollerna för HIGH, MID-MORPH och LOW på varje kanal som enbart justerar tonen för den egna ingångssignalen så justerar den grafiska equalizern med sju band tonbalansen för alla signaler som går igenom mixern med slutsteg. Denna grafiska equalizer är också ett kraftfullt verktyg för att minska eller eliminera akustisk rundgång. Detta erbjuder användaren större flexibilitet att justera ljudet, men använd dessa kontroller med måtta.

FLS® Feedback Locating System

LED-Indikatorerna för FLS® (Feedback Locating System) är ovärderliga verktyg för att minska/eliminera rundgång. Akustisk återkoppling (rundgång) är det höga ylande eller skärande ljud som hörs genom ljudsystemet som ett resultat av att ljudet från högtalarna går in i mikrofonerna igen. För att använda FLS-funktionen, börja med att ställa in alla grafiska EQ-reglage (Bild 20) till 0. Innan publiken anländer, öka MASTER LEVEL och/eller CHANNEL LEVEL tills rundgång inträffar. Notera vilken LED som tänds och sänk motsvarande reglage en aning. Detta minskar gain på rundgångsfrekvensen och kan upprepas vid behov för att förbättra gain innan rundgång. Justera endast reglagen en liten aning för att inte påverka ljudkvaliteten negativt.

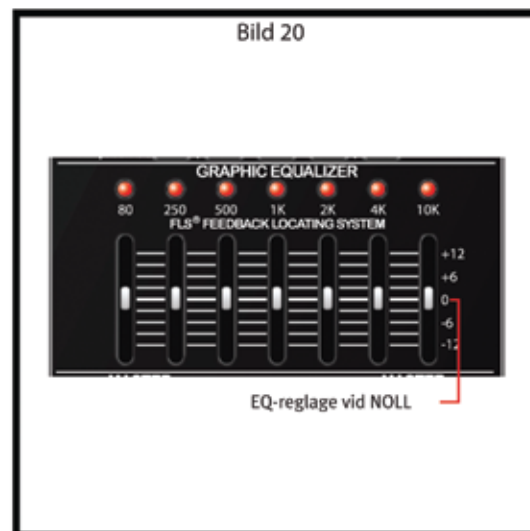

ALLMÄNNA TIPS:

Undvika akustisk rundgång

När rundgång inträffar är det alltid bäst att börja med att undersöka mikrofonernas och högtalarnas placering i systemet innan du börjar justera EQ:n. Kontrollera att högtalarna är riktade så att ljudet går mot publiken och bort från mikrofonerna. Placera mikrofonerna så nära ljudkällan som möjligt. Om du flyttar mikrofonerna närmare ökar volymen i systemet utan att du behöver dra upp gain-volymen.

Anvisningar för mikrofonanvändning

Om det rent praktiskt är möjligt är enbart en mikrofon att föredra. Ytterligare mikrofoner plockar upp mer ljud från högtalarna och varje mikrofon måste då sänkas för att förhindra rundgång. Om du dock har svårt att balansera nivån på flera personer med enbart en mikrofon eller om du inte kan få tillräcklig gain, kan det vara en fördel att använda flera mikrofoner. Till exempel kan man om man ger varje sångare en egen mikrofon placera mikrofonerna närmare respektive sångare. Detta ökar ljudvolymen vid mikrofonen och uppväger klart alla eventuella nackdelar med att använda flera mikrofoner. Det ger även möjlighet att justera mikrofonerna individuellt för att få en bra balans.

Hoppackning av Escort®

En av Escorts många fördelar är att hela ljudsystemet kan packas ihop i den enkelt transporterade lådan (bild 21). Börja med att fälla ihop högtalarstativen och fäst dem sedan i förvaringsutrymmet med de två remmarna. Placera mikrofonen i sitt förvaringsutrymme, lägg kablarna i det andra utrymmet eller med högtalarstativen. Lägg högtalarna med framsidan nedåt ovanpå bottenlådan och fäst de fyra hakarna. Escort är nu klar att bäras eller dras på sina inbyggda hjul, som en resväska.

Bild 21



TILLBEHÖR:

Tillbehör som säljs separat (tillgängliga hos Peavey-återförsäljare)

Mikrofonstativ – Trebent mickstativ med bom (00722910)

Ytterligare mikrofoner och kablar - PVi® 2-mick med ingående kabel (00496360)

Mikrofonblåsskydd – svart blåsskydd (00069100)

Ytterligare högtalarkablar i olika längder - 25' 16 AWG (00060450)

Ytterligare högtalarstativ i olika storlekar – svart högtalarstativ (00722890)

Audiokablar för CD-spelare, skivspelare, bandmaskin eller MP3-spelare/Smartphoneanslutning

Montering av mixerstativ (tillval) (00496340)

Ta bort mixerstativet från lådan. Mixerstativet består av tre delar: två par ben och stativets tvärbalkar (bild 22). Håll stativets tvärbalk med bensocklarna ihop enligt bilden (bild 23). För in ett par ben helt i tvärbalkarna (bild 24). Håll fortfarande ihop tvärbalkarna, ställ ned benen på golvet och för in det andra benparet. Om du behöver flytta stativet bär du det ihopfällt och håller i benen.



VARNING: För säkerhets skull måste mixerstativet vara helt uppfällt och placerat på en stabil, plan yta.

Bild 22



Bild 23



Bild 24



Felsökningsguide för Escort® 6000

Problem	Kontrollera	Åtgärd
Inget ljud (LCD:n lyser inte)	Är strömbrytaren på? Är nätkabeln ansluten till ett fungerande eluttag?	Slå på strömbrytaren
Inget ljud (LCD:n lyser)	Är kontrollerna för MASTER och CHANNEL GAIN uppe?	Justera kontrollerna för både MASTER och CHANNEL GAIN uppåt till önskad nivå. Kontrollera högtalaranslutningarna. Slå på mikrofonens strömbrytare. Kontrollera mikrofonens eller ljudkällans anslutning.
Inga effekter	Är kanalens EFX-kontroller uppvridda ? Är master EFX MUTE aktiverad? Är en effekt aktiverad i menyn?	Se till att önskad effekt är vald i Master effekt-menyn. Kontrollera master EFX MUTE. Om LED:n lyser är EFX MUTE aktiverat. Tryck på EFX MUTE-knappen en gång för att inaktivera. Justera kanalens EFX-kontroll tills ljudeffekten hörs.
Filer på USB-minnesenhet spelas inte upp.	Är filen köad för uppspelning? Har ljudfilerna korrekt format?	Se till att när MEDIA SELECT-vredet vrids för att visa önskad fil trycks vredet sedan in för att köa filen. Se till att dina ljudfiler har rätt format. Se listan över audioformat som stöds som nämnts tidigare i denna handbok.
Högt ylande eller skärande ljud från högtalarna	Om det försvinner när kontrollerna för CHANNEL eller MASTER LEVEL sänks är det akustisk rundgång.	Sänk mikrofonens gain. Flytta mikrofonen bakom eller längre bort från högtalarna. Notera FLS-lampan ovanför den grafiska EQ:n och sänk nivån på motsvarande reglage.
Det är distorsion på ljudet	Är CHANNEL GAIN-inställningen mycket hög?	Minska LEVEL-kontrollerna. Börja med CHANNEL LEVEL och justera sedan MASTER LEVEL för att uppnå önskad volym utan distorsion.
Inget ljud (Bluetooth®)	Blinkar lampan "Active"?	Placera Bluetooth/USB-omkopplaren i läge "Bluetooth". Den Bluetooth-aktiverade enheten måste "paras ihop" innan musik kan spelas genom Escort 6000. När enheten är ihopparad lyser Active LED kontinuerligt.

Specifikationer för Escort® 6000:

Uteffekt:	300 watt RMS (per kanal)
Frekvensåtergivning:	40 Hz till 20 kHz +/-3 dB
Överbelastningsskydd:	10 dB av DDT™ som begränsar PA-effekten för att förhindra klippning som kan skada högtalarna
Distorsion:	Mindre än 0,2 % THD @ Max effekt
Signal-brusförhållande:	88 dB mikrofoningång typisk
Växelström:	115 V AC 60 Hz eller 230 V AC 50/60 Hz
Vikt ihopsatt: (inkl. stativ)	22,67 kg
Mått:	14,5" 36,8 cm x 93,3 cm x 39,4 cm
Högtalare:	Woofer 10 tum (254 mm) Piezoelektrisk horn tweeter

Escort® 6000

Sistema audio portatile professionale

Congratulazioni! Avete appena acquistato il miglior sistema PA portatile del mondo. Il sistema integrato Escort consente il facile trasporto, mentre i suoi semplici controlli offrono semplicità di funzionamento, rendendolo la scelta perfetta per scuole, chiese, organizzazioni civiche, DJ e piccoli gruppi musicali. L'Escort è caratterizzato da doppi altoparlanti a due vie guidati da mixer alimentato a nove canali, rendendolo ideale per applicazioni vocali, musicali e DJ. Il mixer include un canale multimediale con numerosi ingressi per più opzioni di riproduzione e Bluetooth®, nonché funzionalità di qualità professionale come sezione effetti digitali, eliminazione effetti con interruttore a pedale e un EQ grafico a sette bande con FLS® (Sistema di localizzazione del feedback). La custodia per il trasporto fornisce ulteriore spazio per microfoni, cavi e altri dispositivi opzionali che possono essere necessari. La custodia Escort fornisce blocchi per il montaggio di altoparlanti, impugnature multiple per le varie opzioni di trasporto e ruote per la semplicità di movimento. Leggere queste istruzioni con attenzione e godetevi il vostro nuovo Peavey Escort 6000.

Caratteristiche:

- Comoda custodia con rotelle stile valigia
- Sistema altoparlante a due vie con woofer da 10" e tromba piezoeletrica
- Mixer alimentato a 9 canali
- Riproduzione USB MP3
- Indicatore connettività Bluetooth® per riproduzione musicale
- Effetti digitali ad alta qualità
- 7x ingressi combinazione XLR - 1/4"
- Ingressi stereo RCA, 3,5mm e multimediale USB per riproduzione multimediale
- EQ grafico a sette bande con FLS
- Due supporti altoparlante pieghevoli
- 2x cavi altoparlante da 15'
- Uscita subwoofer
- Uscita livello linea monitor
- scomparti di conservazione per microfoni, cavi ecc.
- Eliminazione effetti con interruttore a pedale
- Cavo* e microfono PV
- Supporto mixer*

* Indica funzionalità opzionali. Disponibili su alcuni modelli

SICUREZZA PRIMA DI TUTTO!



Gran parte della configurazione dell'Escort® è simile alla configurazione degli altri sistemi sonori, e molti altri aspetti richiedono normale senso comune. La sicurezza deve essere sempre al primo posto. Utilizzare sempre prese con messa a terra e prolunghe tripolari. Disporre i cavi del sistema audio in modo da prevenire il pericolo di inciampare e fissarli sotto se necessario. Posizionare i supporti dell'altoparlante e il mixer su una superficie piana e stabile. Osservando queste linee guida aiuterà a prevenire infortuni personali e danni alle apparecchiature, assicurando anni di funzionamento senza problemi.

Configurazione mixer e altoparlanti

Posizionare l'unità chiusa in modo che gli altoparlanti siano rivolti verso l'alto. Rilasciare i blocchi sollevandoli finché non si sganciano. Rimuovere gli altoparlanti dall'alloggiamento.

NOTA: I blocchi possono essere chiusi dopo che gli altoparlanti sono stati rimossi. Si raccomanda di evitare interferenza con la rimozione di altri componenti. Ciò aiuterà anche a evitare il danneggiamento dei blocchi. Chiudere il blocco premendolo finché non tocca il lato dell'alloggiamento, quindi spingere verso il basso finché non si blocca.

Rimuovere i supporti dell'altoparlante dall'alloggiamento. Assicurarsi che le gambe sul supporto siano completamente estese per fornire una base stabile per gli altoparlanti e siano posizionate su una superficie piana. Stringere la vite a testa zigrinata sulla base in modo che sia nascosta, ma non stringere oltre il necessario (Fig. 1). Sollevare i supporti dell'altoparlante all'altezza desiderata, stringere la vite a testa zigrinata e installare il perno di sicurezza come mostrato (Fig. 2).

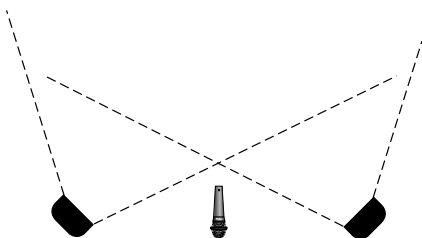

Fig. 1



Fig. 2

Posizionare gli altoparlanti sui supporti e porli in modo tale che siano rivolti verso il pubblico e lontano dai microfoni (Fig. 3). Collegare i cavi dell'altoparlante dal jack sulla parte anteriore in basso dell'altoparlante alle uscite dell'altoparlante sul retro del mixer. Collegare l'altoparlante di sinistra a LEFT OUTPUT e l'altoparlante di destra a RIGHT OUTPUT (Fig. 4).



OPPURE

Fig. 3

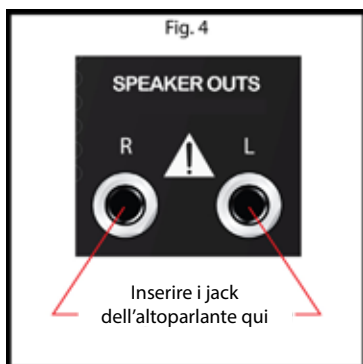
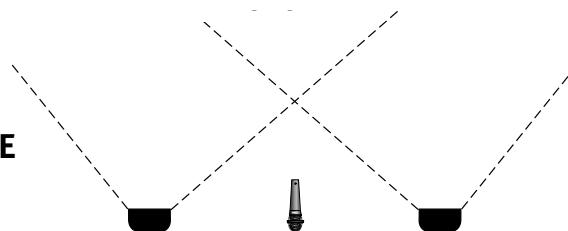

ATTENZIONE! Collegare solo gli altoparlanti inclusi al mixer. Gli altoparlanti Escort forniscono un carico ottimale per il mixer alimentato e l'utilizzo di altri altoparlanti può comportare il danneggiamento dell'apparecchiatura.

Collegare un sub-woofer di potenza

L'Escort 6000 è provvisto di un'uscita Sub-Woofler che è internamente incrociata a 100Hz. Questa uscita è a livello di linea, per cui dovrà essere collegata a un Sub di POTENZA o a un amplificatore di potenza che poi guiderà i sub passivi. Accertarsi che l'alimentazione del proprio Escort e Sub-Woofler sia spenta. Inserire un cavo da 1/4" nell'uscita Sub-Woofler (Fig. 5) sul lato posteriore dell'Escort, poi inserire l'altra estremità del cavo nel Sub-Woofler di POTENZA o nell'ingresso dell'amplificatore di potenza.

Collegare un monitor

L'Escort 6000 include una gamma completa di uscita Monitor a livello di linea. Questa deve essere usata quando i monitor devono assicurare una prestazione eccellente. Questa uscita è a livello di linea, per cui dovrà utilizzare dei Monitor di POTENZA o un amplificatore di potenza separato per guidare i monitor passivi. Accertarsi che l'alimentazione del proprio Escort e del proprio monitor sia spenta. Inserire un cavo da 1/4" nell'uscita Monitor sul lato posteriore dell'Escort (Fig. 6), poi inserire l'altra estremità del cavo nell'ingresso dei monitor di POTENZA o dell'amplificatore di potenza. Questa uscita può essere inviata anche a un'altro mixer o dispositivo di registrazione per registrare il segnale a larga banda delle vostre prestazioni. Il livello del monitor mix può essere controllato dal controllo Master Monitor (Fig. 6a).

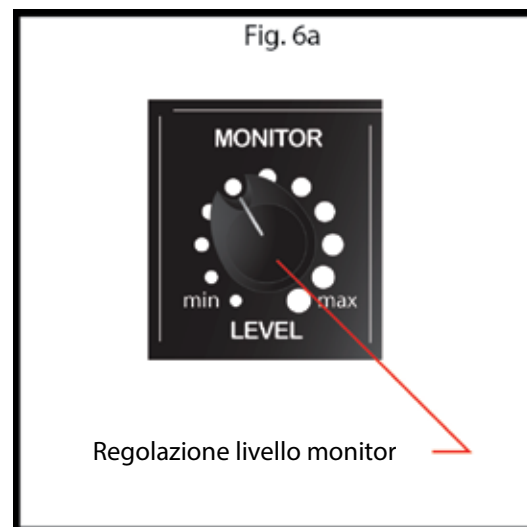
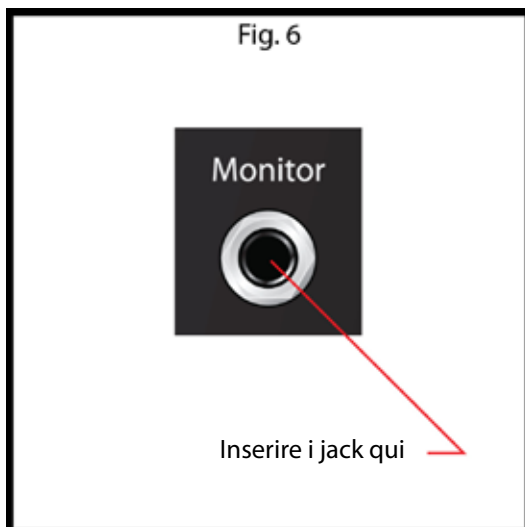
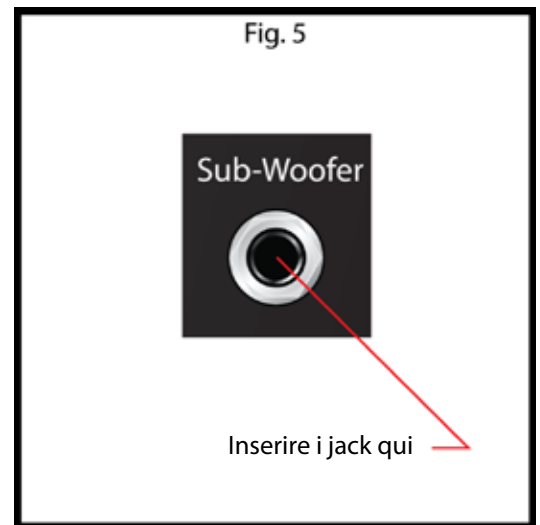

Collegamento microfono(i) o ingresso(i) linea

Il mixer alimentato di Escort è concepito per lavorare con qualsiasi microfono con condensatore di buona qualità, bilanciato, dinamico come la serie di microfoni PV® di Peavey. Collegare il microfono al connettore di ingresso XLR (tre pin) come mostrato (Fig. 7). Se si utilizzano più microfoni, collegarli nell'ordine in cui saranno sul palco per la semplice regolazione di ciascun microfono. Per collegare un dispositivo di livello di linea come una tastiera, usare un cavo strumento da 1/4" e inserirlo al centro del connettore combo XLR-1/4" come mostrato (Fig. 8).

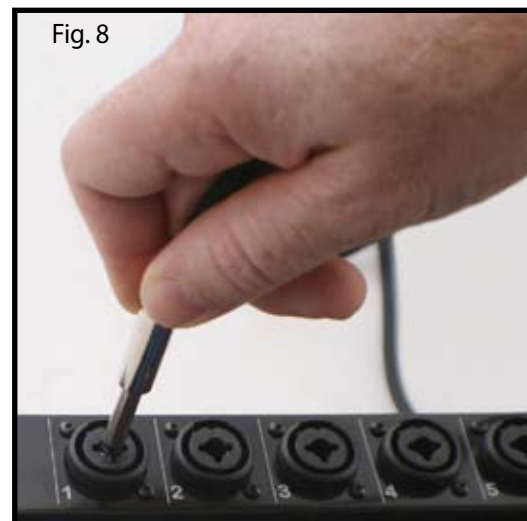
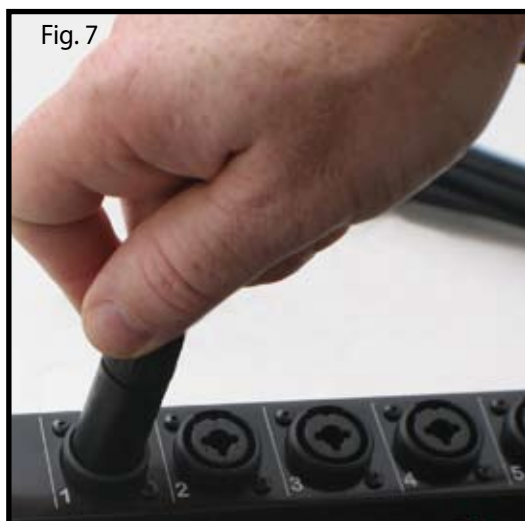

Collegamento fonti riproduzione multimediale

Il mixer alimentato Escort accetterà vari dispositivi di riproduzione multimediale. Per collegare un lettore CD o registratore con collegamento a terra, utilizzare le connessioni sinistra e destra CHANNEL 8 RCA. Per collegare un lettore MP3 o smartphone con riproduzione multimediale, utilizzare il connettore stereo da 3,5 mm. Ciò richiederà un cavo stereo da 3,5 mm (03007820) che può essere trovato presso un rivenditore Peavey locale. Quando si usa una memory stick USB con file MP3 o altri file audio salvati su di essa, inserire la memory stick nel connettore USB sul CHANNEL 9, accertarsi che il pulsante USB/Bluetooth® sia nella posizione USB e utilizzare lo schermo e i controlli nella sezione master per navigare e riprodurre i file audio (Fig. 9). La connettività Bluetooth è trattata più avanti nel manuale sotto la sezione MEDIA.

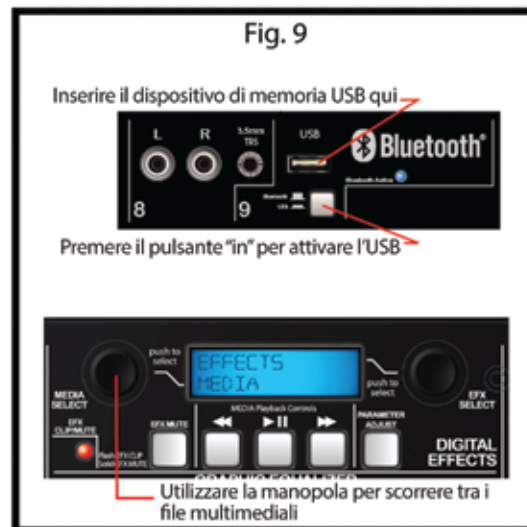

Collegamento alimentazione

ATTENZIONE! Prima di collegare l'alimentazione assicurarsi che l'interruttore sia in posizione OFF.

Collegare il cavo di alimentazione IEC alla presa sul pannello posteriore dell'unità come mostrato (Fig. 10), e poi a una presa elettrica idonea. Se è necessaria una prolunga, assicurarsi che sia un cavo a tre fili con un terminale di terra intatto per preservare il collegamento di terra.

NOTA: PER IL REGNO UNITO

Poiché i colori dei fili del cavo di alimentazione di questo apparecchio potrebbero non corrispondere con i contrassegni colorati che identificano i terminali della spina, procedere come segue: (1) Il cavo colorato di verde e giallo deve essere collegato al terminale che è contrassegnato dalla lettera e o dal segno di Terra, o di colore verde o verde e giallo. (2) il cavo blu deve essere collegato al terminale contrassegnato con la lettera N, o il colore nero. (3) Il cavo colorato di marrone deve essere collegato al terminale contrassegnato con la lettera L, o il colore rosso.

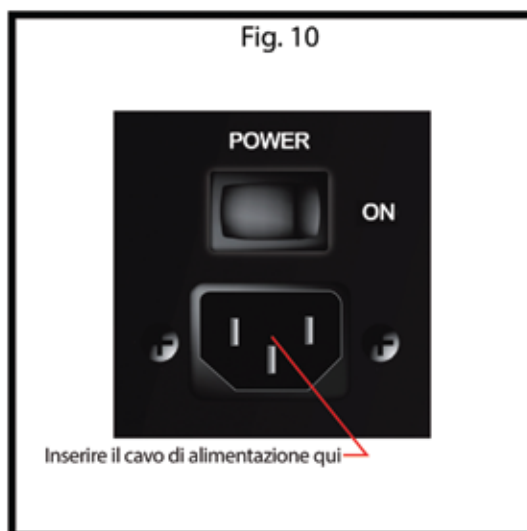

Funzionamento di base:

Impostazione controlli e accensione dell'unità

Prima di accendere, assicurarsi che tutti gli altoparlanti, i microfoni e gli altri dispositivi di ingresso siano collegati. Impostare i controlli della sezione Master a ore 12 e tutti gli altri controlli verso il basso, (ruotare completamente verso sinistra). Accendere portando l'interruttore ON/OFF sul retro del mixer (Fig. 11) sulla posizione ON.

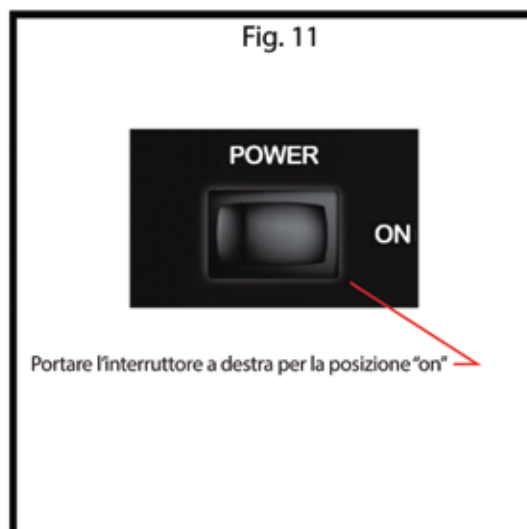

Funzionamento di base:

Regolazione guadagno e controlli volume

TL'impotazione ottimale per il mixer alimentato e gli altoparlanti inclusi è contrassegnata sul controllo MASTER LEVEL (Fig. 12). Regolare il controllo CHANNEL LEVEL (Fig. 13) fino al raggiungimento del volume desiderato. Se il volume desiderato è raggiunto con CHANNEL LEVEL verso il basso su una delle prime tre posizioni, ruotare verso il basso MASTER LEVEL in modo da poter ruotare CHANNEL LEVEL verso l'alto. Se il volume desiderato è raggiunto quando CHANNEL LEVEL è vicino al massimo, aumentare MASTER LEVEL in modo da poter abbassare CHANNEL LEVEL. Queste sono le stesse funzioni di qualsiasi mixer di base.

Regolazione controlli tono

Per ciascun canale attivo regolare i controlli HIGH, MID-MORPH®, e LOW per ottenere il suono desiderato. Usare moderazione quando si effettuano queste regolazioni, in quanto impostazioni estremamente alte di qualsiasi di questi controlli può provocare distorsione del suono e aumento della possibilità di feedback sugli ingressi del microfono.

HIGH

Questo comando equalizzatore alti di tipo shelving del tono attivo varia le frequenze acute (+/- 15dB a 12kHz) ed è stato progettato per rimuovere rumori o aggiungere brillantezza al segnale, in base alla qualità della fonte.

MID-MORPH

Mentre la gran parte dei comandi a medio raggio funzionano a una sola frequenza, il Mid-Morph funziona a due frequenze. Se ruotato a sinistra, taglia a 250 Hz per ridurre le frequenze che sporcano il suono. Se ruotato a destra, amplifica a 4 kHz per aggiungere intellegibilità alla voce. In entrambi casi, è possibile ottenere una migliore definizione vocale o strumentale.

LOW

Un equalizzatore di tipo shelving che varia i livelli di frequenza dei bassi (+/-15dB a 80Hz). L'equalizzatore Low aggiunge profondità a segnali sottili o pulisce quelli sporchi. Come con qualsiasi equalizzatore, usare con moderazione. Un uso eccessivo dell'equalizzatore può dare vita a un bottom end ascendente.

Fig. 12



I cerchi aperti indicano l'intervallo ottimale

Fig. 13



Controlli tono

Controllo livello canale

Effetti:

Regolazione impostazioni effetto

Escort ha effetti digitali integrati. Questi effetti possono essere selezionati nella sezione MASTER ruotando la manopola EFFECTS SELECT a sinistra o destra fino a quando l'effetto desiderato non è mostrato sul display (Fig. 14). Una volta che l'effetto desiderato è visualizzato sullo schermo premere la manopola per selezionare e attivare l'effetto. Per regolare il parametro dell'effetto basta premere il pulsante PARAMETER ADJUST (Fig. 14), il parametro disponibile e le sue regolazioni appariranno sul display. Ruotare la manopola EFFECTS SELECT a sinistra o destra per regolare il parametro, quindi premere il pulsante PARAMETER ADJUST o la manopola EFFECTS SELECT per ritornare agli effetti selezionati sullo schermo. Per sentire più o meno effetto, su qualsiasi canale dato, ruotare la manopola CHANNEL EFX a sinistra per ascoltare meno effetto e a destra per ascoltare più effetto (Fig. 15). Il pulsante EFX MUTE nella sezione master (Fig. 14) silenzierà gli effetti su tutti i canali. Non ci sono effetti sugli altri canali multimediali.

Fig. 14



Premere per SILENZIARE gli effetti su tutti i canali

Premere per accedere alla modalità
Regolazione parametri

Ruotare la manopola per trovare l'effetto,
premere la manopola "in" per selezionare e
attivare l'effetto

Effetti:

Eliminazione effetti con interruttore a pedale

Il nuovo Escort ha eliminazione effetti con interruttore a pedale. Ciò consente all'utente di silenziare gli effetti su tutti i canali utilizzando un pulsante singolo a pedale come l'interruttore a pulsante singolo istantaneo Peavey (03050680) che può essere acquistato presso il vostro rivenditore Peavey locale. Inserire lo spinotto da 1/4" dall'interruttore a pedale nel jack EFFECTS DEFEAT sul retro del mixer Escort (Fig. 16). Una volta collegato, premendo il pulsante dell'interruttore a pedale si commuterà EFX MUTE (Fig. 14).

Effetti e parametri disponibili

NOME SU SCHERMO	EFFETTO	PARAMETRO DISPONIBILE
1 REV Plate Br1	Plate Reverb Bright	Tempo
2 REV Plate Br2	Plate Reverb Gentle Low-Pass	Tempo
3 REV Plate Med	Plate Reverb Medium Low-Pass	Tempo
4 REV Plate Dk1	Plate Reverb Hard Low-Pass	Tempo
5 REV Plate Dk2	Plate Reverb Dark	Tempo
6 REV Vocal	Hall Reverb Vocal	Tempo
7 REV Vocal Big	Hall Reverb Vocal Huge	Tempo
8 REV Vox Warm	Hall Reverb Vocal Glow	Tempo
9 REV Strings	Hall Reverb Strings	Tempo
10 REV Lg Brass	Hall Reverb Brass Hall	Tempo
11 REV Vox Air	Room Reverb Vocal Air	Tempo
12 REV Vox Club	Room Reverb Vocal Club	Tempo
13 REV Snare	Room Reverb Snare Low	Tempo
14 REV Ac Guitar	Room Reverb Acoustic Guitar	Tempo
15 REV Sm Brass	Room Reverb Brass	Tempo
16 ENH Tube	Enhancer Tube Distortion	Luminosità
17 ENH Vocal 1	Vocal Enhancer Vox	Luminosità
18 ENH Vocal 2	Vocal Enhancer Vox Medium	Luminosità
19 DLY Double	Delay Double	Tempo
20 DLY Slap	Delay Slapback	Tempo
21 DLY BRT 1	Delay Bright, Few Repeats	Tempo
22 DLY BRT 2	Delay Bright, More Repeats	Tempo
23 DLY BRT 3	Delay Bright, Most Repeats	Tempo
24 DLY Dark 1	Delay Dark, Few Repeats	Tempo
25 DLY Dark 2	Delay Dark, More Repeats	Tempo
26 DLY Dark 3	Delay Dark, Most Repeats	Tempo
27 CHO Deep Slow	Chorus High Depth, Slow Rate	Frequenza
28 CHO Mod Wide	Chorus Moderate Depth, Wide Rate	Frequenza
29 CHO Shrt Wide	Chorus Short Depth, Wide Rate	Frequenza
30 CHO Shrt Fast	Chorus Short Depth, Fast Rate	Frequenza
31 CHO Deep Mod	Chorus High Depth, Moderate Rate	Frequenza

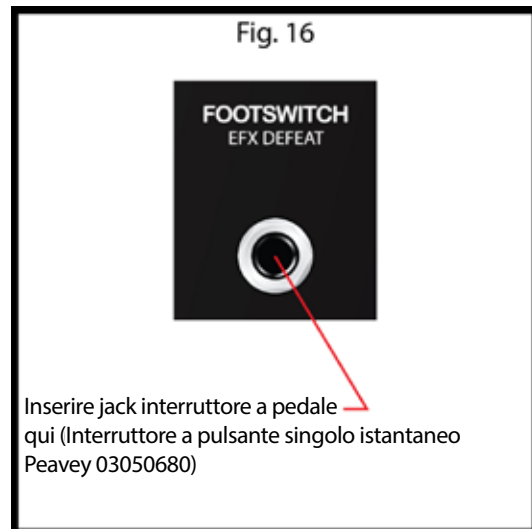
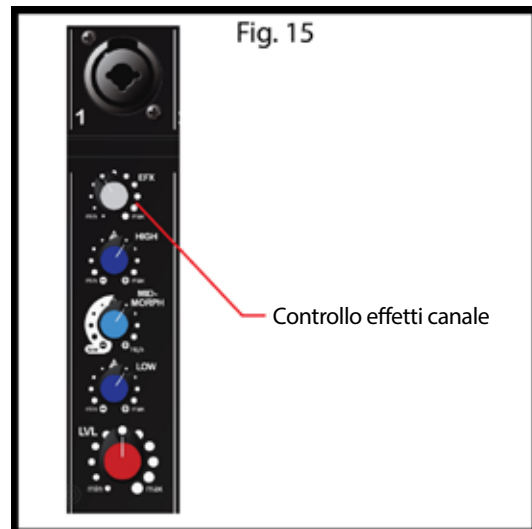

MEDIA:

Riproduzione da fonte multimediale

Collegare il dispositivo multimediale come menzionato in precedenza. Quando si utilizzano jack RCA per un lettore CD, registratore digitale o registratore a nastro, assicurarsi che il pulsante sia in posizione sollevata in modo che questi jack siano attivi (Fig. 17). Gli ingressi attivi saranno anche visualizzati sullo schermo nella sezione master. Utilizzare i controlli sul dispositivo fonte per riprodurre, arrestare, far avanzare avanti/indietro. Regolare i controlli canale sul mixer Escort per il suono desiderato. Per la riproduzione multimediale con un lettore MP3, smartphone o altri dispositivi simili, assicurarsi che il pulsante sia in posizione sollevata. Collegare usando un cavo stereo da 3,5 mm menzionato in precedenza e usare il dispositivo fonte per i controlli di riproduzione. Quando un dispositivo è collegato al jack da 3,5 mm, i jack RCA sono automaticamente disabilitati. Per la riproduzione di un file MP3 o audio da una memory stick USB, assicurarsi che il pulsante sia in posizione verso il basso (Fig. 18) in modo che il connettore USB sia attivo.

NOTA: Escort non consente la riproduzione simultaneamente attraverso più ingressi multimediali.

Con il vostro dispositivo USB collegato, utilizzare la manopola MEDIA SELECT (Fig. 19) per navigare attraverso i vostri file audio. Una volta che il file desiderato è visualizzato sullo schermo, premere la manopola MEDIA SELECT per dare la battuta d'entrata a tale file. Utilizzare i controlli sul mixer per riprodurre, mettere in pausa, far avanzare avanti/indietro. Se non si sceglie di navigare o selezionare un certo file, Escort riprodurrà i file in modo che siano salvati sul vostro dispositivo di memoria USB.

Tipi di file audio supportati

.WAV
.MP3
.WMA

Bluetooth®

Interruttore Bluetooth/USB

Selezionare la fonte audio per il canale 9. Nella posizione "giù" la fonte audio è lo slot USB. L'LCD indicherà che lo slot è pronto per un jump drive e visualizzerà "Insert USB drive" (Vedere la sezione Guida configurazione, Collegamento fonti riproduzione multimediale). Nella posizione "su" la fonte audio sarà collegata a un qualsiasi dispositivo Bluetooth. L'LCD indicherà ciò visualizzando "Bluetooth Input".

Bluetooth Active LED

Il LED blu "Bluetooth Active" indica lo stato della connessione Bluetooth. Quando il LED è spento, il modulo Bluetooth è spento. Quando il LED lampeggia, l'Escort non è accoppiato a nessun dispositivo, ma è disponibile per la connessione. Quando il LED è acceso continuamente, ciò significa che il dispositivo con Bluetooth abilitato è accoppiato all'Escort.

Funzionamento Bluetooth

Per ascoltare la musica tramite la connessione Bluetooth wireless, prima deve accoppiare (collegare) l'Escort 6000 al telefono Bluetooth e/o al dispositivo musicale.

Spegnere qualsiasi dispositivo Bluetooth precedentemente accoppiato all'Escort 6000.

Abilitare l'opzione Bluetooth del telefono o del dispositivo musicale.

Accertarsi che l'Escort 6000 sia pronto per la connessione Bluetooth.

L'interruttore Bluetooth/USB deve essere in posizione "su".

Il LED "Bluetooth Active" dovrebbe lampeggiare.

L'LCD dice "Bluetooth input".

Inserire il telefono o il dispositivo musicale in modalità di ricerca Bluetooth. Il telefono o il dispositivo musicale avvierà la ricerca dell'Escort 6000.

Selezionare "ES6000" dai risultati della ricerca del telefono o del dispositivo musicale.

Selezionare Ok o Sì per accoppiare l'Escort 6000 al telefono o al dispositivo musicale.

Fig. 17

Inserire i jack RCA da dispositivi fonte qui

Inserire un jack stereo da 3,5 mm da un dispositivo fonte qui
(Jack di commutazione consente di disattivare RCA)



Fig. 18

Inserire il dispositivo di memoria USB qui



Premere il pulsante "in" per attivare l'USB

Fig. 19

Utilizzare la manopola per scorrere tra i file multimediali. Premere la manopola "in" per dare la battuta d'entrata al file da riprodurre



Utilizzo dei controlli
PLAY, PAUSE, FORWARD e REVERSE

Quando l'accoppiamento dell'Escort 6000 è avvenuto con successo e si collega al telefono o al dispositivo musicale, il LED Bluetooth Active cessa di lampeggiare e si accende in modalità fissa. Ora potrà riprodurre musica della fonte musicale collegata tramite l'Escort 6000. Il livello può essere regolato dalla fonte collegata o dal controllo livello del canale 9.

*Il raggio wireless può variare dalla classe Bluetooth del dispositivo fonte e potrebbe essere oggetto di interferenze dovute a ostacoli come pareti o altri dispositivi elettronici.

EQUALIZZAZIONE:

Utilizzo del Graphic Equalizer

Diversamente dai controlli HIGH, MID-MORPH e LOW su ciascun canale che regolano solo il tono dei propri segnali di ingresso, l'equalizzatore grafico a sette bande regola il bilanciamento del tono di tutti i segnali che passano attraverso il mixer alimentato. Questo equalizzatore grafico è anche uno strumento potente per aiutare a ridurre o eliminare il feedback acustico. Ciò offre all'utente grande flessibilità nella regolazione del suono, ma usa moderazione nel fare queste regolazioni.

FLS® Feedback Locating System

Gli indicatori a LED del FLS (Feedback Locating System) sono strumenti preziosi che aiutano a ridurre/eliminare il feedback. Il feedback acustico è l'urlo forte o suono acuto che si sente attraverso i sistemi audio come risultato del suono dagli altoparlanti che rientra nei microfoni. Per utilizzare la funzionalità FLS, avviare l'impostazione di tutti i cursori EQ grafici (Fig. 20) su 0. Quindi prima che il pubblico arrivi, aumentare il MASTER LEVEL e/o il CHANNEL LEVEL finché non si verifica il feedback. Notare quale LED si illumina e abbassare leggermente il cursore corrispondente. Ciò riduce il guadagno alla frequenza di feedback e può essere ripetuto se necessario per migliorare il guadagno prima del feedback. Regolare i cursori solo di una piccola quantità per evitare di influenzare negativamente la qualità del suono.

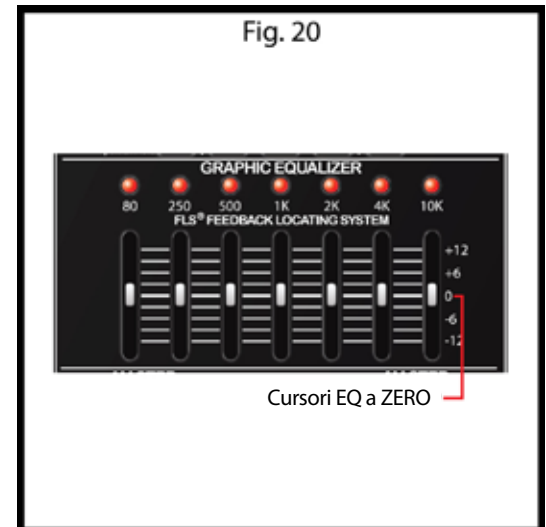

SUGGERIMENTI D'USO GENERALI:

Evitare il feedback acustico

Quando si incontra il feedback è sempre meglio iniziare a guardare la posizione di microfoni e degli altoparlanti nel sistema prima di far ricorso alle regolazioni di equalizzazione (EQ). Assicurarsi che gli altoparlanti siano posizionati per dirigere il suono verso il pubblico e lontano dai microfoni. Posizionare i microfoni quanto più ragionevolmente vicino alla fonte sonora. Spostando il microfono più vicino aumenta il volume del suono attraverso il sistema senza aumento del guadagno.

Linee guida per l'utilizzo del microfono

Quando pratico, si preferisce un microfono singolo. Microfoni aggiuntivi aumentano il suono dagli altoparlanti e ciascun microfono deve essere abbassato per prevenire il feedback. Tuttavia, se si hanno difficoltà di bilanciamento del livello di diversi individui con un microfono o se non è ancora possibile ottenere un guadagno sufficiente, utilizzare più microfoni può costituire un vantaggio. Ad esempio, dare a più cantanti il loro microfono consente il posizionamento dei microfoni più vicino a ciascun cantante. Ciò aumenta il volume del suono al microfono e riduce qualsiasi effetto dannoso derivante dall'utilizzo di più microfoni. Ciò consente anche al volume di ciascun microfono di essere regolato separatamente per il corretto bilanciamento.

Imballare l'Escort®

Uno dei tanti benefici dell'Escort è che l'intero sistema audio possa essere imballato all'interno della sua custodia facilmente trasportabile (Fig. 21). Iniziare piegando i supporti dell'altoparlante, quindi assicurarlo nello scomparto di conservazione usando le due cinghie. Porre i microfoni opzionali nei loro vani, ponendo i cavi nel loro vano o con il supporto altoparlante. Lasciare gli altoparlanti rivolti verso il basso sulla parte superiore del supporto inferiore e assicurare con quattro blocchi. Escort è ora pronto ad essere trasportato o posto sulle sue ruote integrate stile valigia.

Fig. 21



OPZIONI:

Accessori opzionali (disponibile presso il rivenditore locale Peavey)

Supporti microfono - Supporto microfono tripode con asta (00722910)

Microfono e cavi aggiuntivi - Microfono PVi® 2 con cavo incluso (00496360)

Schermi antivento microfono - Schermo antivento nero (00069100)

Cavi altoparlante aggiuntivi in varie lunghezze - 25' 16 AWG (00060450)

Supporti altoparlante aggiuntivi in varie dimensioni - Supporto altoparlante nero (00722890)

Cavi audio per lettore CD, registratore digitale, registratore a nastro o lettore MP3/Smartphone Hook-up

Gruppo supporto mixer opzionale (00496340)

Rimuovere il supporto mixer dall'alloggiamento. Il supporto mixer consiste di tre parti: due coppie di gambe e membri incrociati di supporto (Fig. 22). Bloccare il membro incrociato di supporto con le prese della gambe insieme come mostrato (Fig. 23). Inserire completamente un set di gambe nei membri incrociati (Fig. 24). Mantenere ancora insieme i membri incrociati, impostare le gambe sul pavimento e inserire la seconda coppia di gambe. Se serve spostare il supporto, trasportarlo piegato mantenendo le gambe.



AVVERTENZA: Per sicurezza, assicurarsi di aprire completamente il supporto del mixer e porlo su una superficie stabile e piana.

Fig. 22



Fig. 23



Fig. 24



Guida risoluzione problemi Escort® 6000

Problema	Verifica	Correzione
Nessun suono (LCD non si accende)	L'alimentazione è attiva? Il cavo di linea è collegato a una presa alimentata?	Attivare l'interruttore di alimentazione. Collegare il cavo di alimentazione a una presa alimentata
Nessun suono (LCD si accende)	I controlli MASTER e CHANNEL GAIN sono attivi?	Regolare i controlli MASTER e CHANNEL LEVEL verso l'alto al livello desiderato. Controllare i collegamenti dell'altoparlante. Attivare l'interruttore del microfono. Verificare la connessione del microfono e della fonte audio.
Nessun effetto	I controlli EFX canale sono attivi? L'EFX MUTE master è abilitato? Un effetto è attivato nel menu?	Assicurarsi che l'effetto desiderato sia selezionato nel menu effetto Master. Verificare l'EFX MUTE master. Se il LED è illuminato, l'EFX MUTE è attivo. Premere una volta il pulsante EFX MUTE per disabilitare. Regolare il controllo EFX canale finché l'effetto audio è sentito.
I file su dispositivo di memoria USB non sono riprodotti	Il file è pronto per la riproduzione? I file audio sono nel formato corretto?	Assicurarsi che una volta che la manopola MEDIA SELECT è ruotata per visualizzare il file desiderato, la manopola è quindi premuta per attivare il file. Assicurarsi che i file audio siano nel formato corretto. Si veda la lista dei formati audio supportati menzionati in precedenza in questo manuale.
Urlo forte o suono acuto dagli altoparlanti	Se ci si allontana quando i controlli CHANNEL o MASTER LEVEL sono abbassati, si verifica feedback acustico.	Ridurre il guadagno del microfono. Riposizionare il microfono dietro o più lontano dagli altoparlanti. Osservare la spia FLS sull'EQ grafico e ridurre il livello del cursore corrispondente.
Suono distorto	Il CHANNEL GAIN è impostato a un livello alto?	Ridurre i controlli del LIVELLO di conseguenza. Iniziare con CHANNEL LEVEL, poi regolare il MASTER LEVEL di conseguenza per ottenere il volume desiderato senza distorsioni.
Nessun suono (Bluetooth®)	La luce "Active" lampeggia?	Spostare l'interruttore Bluetooth/USB nella posizione "Bluetooth". Il dispositivo con Bluetooth deve essere "accoppiato" prima che la musica possa essere riprodotta con l'Escort 6000. Una volta che il dispositivo è accoppiato, il LED Active si accende in modalità fissa.

Specifiche tecniche Escort® 6000:

Corrente in uscita:	300 watt RMS (per canale)
Risposta in frequenza:	da 40 Hz a 20 kHz +/-3 dB
Protezione sovratensione:	10 dB di DDT™ che limita l'uscita PA per prevenire il taglio che può danneggiare gli altoparlanti
Distorsione:	Meno di 0,2% THD @ potenza max
Rapporto segnale/disturbo:	88 dB ingresso microfono tipico
Alimentazione CA:	115 V AC 60 Hz o 230 V AC 50/60 Hz
Peso assemblato: (supporti inclusi)	50 lbs. (22,67 kg)
Dimensioni:	14,5" alt. x 36,75" largh. x 15,5" diam. (36,8 cm x 93,3 cm x 39,4 cm)
Altoparlanti:	Woofer 10" (254 mm) Tweeter tromba piezoelettrica

Escort® 6000

Sistema de Áudio Profissional Portátil

Parabéns! Você acaba de adquirir o mais admirável PA (sistema de áudio profissional) portátil do mundo. O design integrado do Escort permite fácil transporte, enquanto seus controles de usuário amigáveis oferecem facilidade de operação, tornando-o a escolha perfeita para escolas, igrejas, organizações civis além de DJs e pequenos grupos musicais. O Escort apresenta alto-falantes de duas vias duplos controlados por um mixer amplificado de nove canais, tornando-o ideal para aplicações vocais, musicais e de DJ. O mixer inclui um canal de mídia com diversas entradas para diversas opções de reprodução e Bluetooth® além de recursos de qualidade profissional como uma seção de efeitos digital, interrupção de efeitos via pedal e um EQ gráfico de sete faixas principal com FLS® (sistema de localização de retorno). A maleta de transporte fornece armazenamento adicional para microfones, cabos e quaisquer equipamentos opcionais necessários. A maleta do Escort fornece travas para montagem de alto-falantes, diversas alças para várias opções de transporte e rodinhas para fácil transporte. Leia essas instruções cuidadosamente e desfrute de seu novo Escort 6000 da Peavey.

Recursos:

- Pacote conveniente com rodinhas de estilo de malas de viagem
 - Sistema de alto-falantes de duas vias com woofer de 10" e corneta piezoelétrico
 - Mixer amplificado de nove canais
 - Reprodução de MP3 USB
 - Conectividade Bluetooth® para reprodução de música
 - Efeitos digitais de alta qualidade
 - 7 entradas combinadas XLR de 1/4"
 - RCA estéreo, 3,5 mm e entradas de mídia USB para reprodução
 - EQ gráfico de 7 faixas com FLS
 - Pedestais de alto-falante com dobra dupla
 - 2 cabos de alto-falante de 15"
 - Saída de sub-woofer
 - Monitor de saída de nível de linha
 - Compartimentos de armazenamento para microfones, cabos, etc.
 - Interrupção de efeitos via pedal
 - Microfone e cabo PV*
 - Pedestal de mixer*
- * Indica recursos opcionais. Disponível em alguns modelos

PENSE PRIMEIRO COM SEGURANÇA!



Muitas das configurações do Escort® são parecidas à configuração de outros sistemas de som e muitos aspectos exigem um senso comum. A segurança deve sempre estar em primeiro lugar. Sempre use tomadas aterradas e cabos de extensão elétrica com três fios. Coloque os cabos de sistema de som de forma a prevenir perigos como tropeços e prenda-os com fita caso necessário. Coloque os pedestais de alto-falante em uma superfície sólida e nivelada. Seguir essas orientações ajudará a evitar ferimentos pessoais e danos ao equipamento, garantindo anos de uso livre de problemas.

Ajuste do mixer e alto-falantes

Coloque próximo à unidade para que os alto-falantes fiquem para cima. Libere as travas erguendo-as até que elas se soltem. Remova os alto-falantes da maleta.

OBSERVAÇÃO: As travas podem se fechadas após os alto-falantes serem removidos. Isto é recomendado para evitar interferência com a remoção de outros componentes. Isto também ajudará a evitar danos às travas. Feche as travas empurrando-as até que fiquem planas com a lateral da maleta, e em seguida, empurre-as para baixo até que se travem.

Remova os pedestais dos alto-falantes da maleta. Certifique-se de que as pernas do pedestal estejam totalmente estendidas para fornecer uma base estável para os alto-falantes e que estejam posicionadas em uma superfície nivelada. Aperte o parafuso de aperto manual na base o suficiente, sem excesso (Fig. 1). Eleve os pedestais do alto-falante até a altura desejada, aperte o parafuso de aperto manual e instale o pino de segurança conforme mostrado (Fig. 2).



Fig. 1

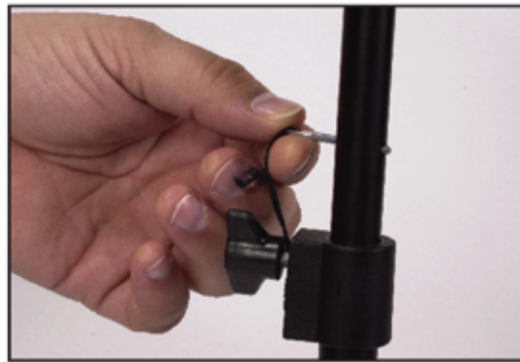
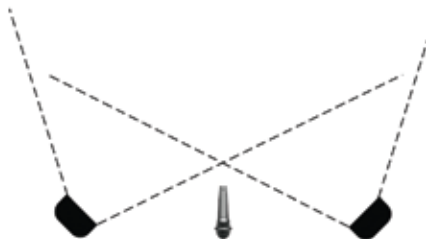

Fig. 2

Coloque os alto-falantes nos pedestais e posicione-os para que fiquem de frente à plateia e longe dos microfones (Fig.3). Conecte os cabos do alto-falante do conector na parte frontal inferior do alto-falante para as saídas dele na parte de trás do mixer. Conecte o alto-falante esquerdo ao LEFT OUTPUT (saída esquerda) e o direito na RIGHT OUTPUT (saída direita) (Fig.4).



OU

Fig.3

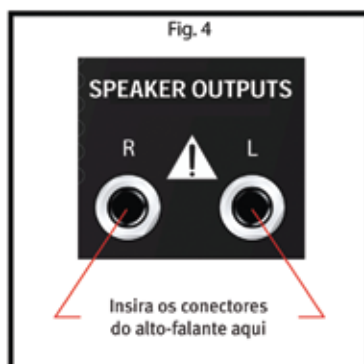
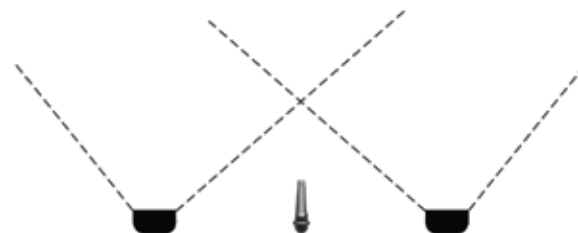

AVISO! Conecte somente os alto-falantes que vem junto com o mixer. Os alto-falantes Escort fornecem carga ótima para o mixer amplificado e o uso de outros alto-falantes pode resultar em danos ao equipamento.

Conexão de um sub-woofer amplificado

O Escort 6000 possui uma saída de Sub-Woofers que é cruzada internamente a 100 Hz. Essa saída está em nível de linha, portanto, precisará ser conectada a um Sub AMPLIFICADO ou a um amplificador de potência que irá então conduzir seus Subs passivos. Certifique-se de que a energia de seu Escort e seu Sub-Woofers estejam desligados. Insira um cabo de alto-falante de 1/4" na saída Sub-Woofers (Fig.5) na parte de trás do Escort e, em seguida, insira a outra extremidade do cabo do alto-falante em seu Sub-Woofers AMPLIFICADO ou à entrada de um amplificador de potência.

Conexão de um monitor

O Escort 6000 inclui uma saída Monitor de nível de linha de faixa completa. Ela deve ser usada quando monitores são necessários para uma apresentação. Esta saída está em nível de linha, portanto, você precisará utilizar monitores AMPLIFICADOS ou um amplificador de potência separado para conduzir monitores passivos. Certifique-se de que a energia de seu Escort e seu monitor estejam desligados. Insira um cabo de alto-falante de 1/4" na saída Monitor na parte de trás do Escort (Fig.6) e, em seguida, insira a outra extremidade do cabo do alto-falante na entrada de seus monitores AMPLIFICADOS ou a um amplificador de potência. Esta saída também pode ser enviada a outro mixer ou dispositivo de gravação para gravar o sinal de faixa completa de sua apresentação. O nível do mix monitor pode ser controlado pelo controle monitor principal (Fig. 6a).

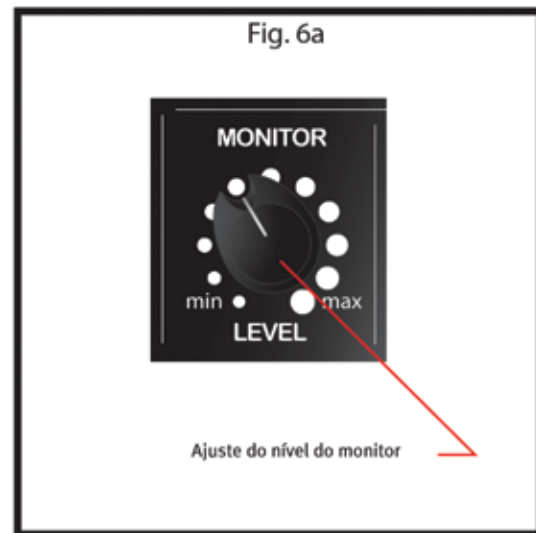
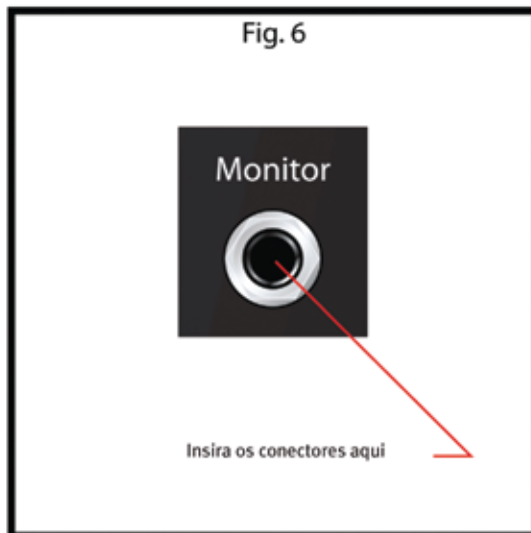
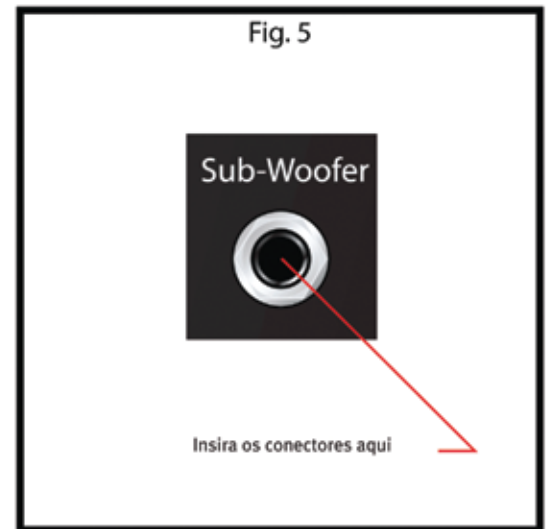

Conexão do(s) microfone(s) ou entrada(s) de linha

O mixer amplificado Escort é projetado para trabalhar com qualquer microfone dinâmico ou condensador de boa qualidade, balanceado como a série de microfones PV[®]i da Peavey. Conecte o microfone ao conector de entrada XLR (de três pinos) conforme mostrado (Fig.7). Se utilizar diversos microfones, conecte-os na ordem que estarão no palco para fácil ajuste de cada um. Para conectar um dispositivo de nível de linha como um teclado, utilize o cabo de instrumentos de 1/4" e insira-o no centro do conector combo XLR de 1/4" conforme mostrado (Fig.8).

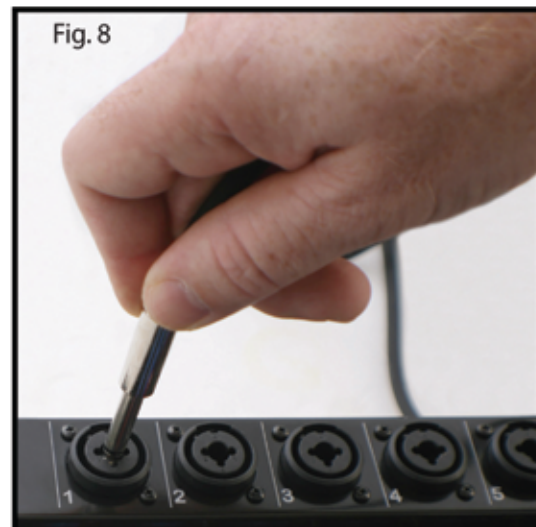
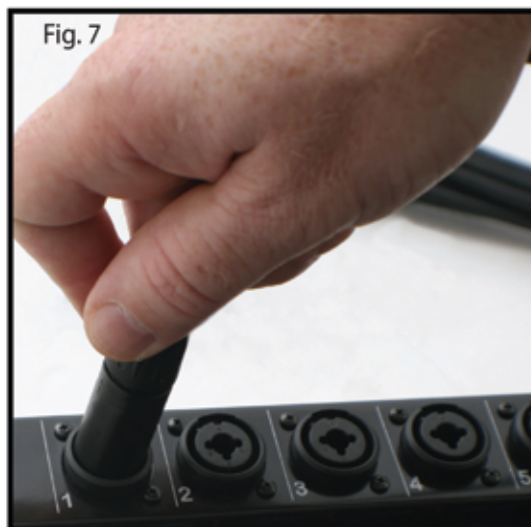

Conexão das fontes de reprodução de mídia

O mixer amplificado Escort aceita diversos dispositivos de reprodução de mídia. Para conexão de um tocador de CD ou gravador atterrado utilize as conexões CHANNEL 8 RCA esquerda e direita. Para conexão de um tocador de MP3 ou smartphone com reprodução de mídia utilize o conector estéreo de 3,5 mm. Isto necessitará de um cabo de 3,5 mm estéreo (03007820) que pode ser encontrado em seu revendedor Peavey local. Ao utilizar um cartão de memória USB com MP3 ou outros arquivos de áudio armazenados nele, insira o cartão de memória no conector USB no CHANNEL 9, certifique-se que o botão USB/Bluetooth® esteja na posição USB e utilize a tela e controles na seção principal para navegar e tocar os arquivos de áudio (Fig.9). A conectividade bluetooth está coberta mais adiante no manual na seção MÍDIA.

Conexão de energia

AVISO! Antes de conectar a energia certifique-se que a chave de energia esteja na posição OFF (desligada).

Conecte o cabo de energia IEC à tomada no painel traseiro da unidade conforme mostrado (Fig. 10) e em seguida, a uma tomada elétrica adequada. Se um cabo de extensão elétrica for necessário, certifique-se de que tenha três fios com um pino terra intacto para preservar o terra de segurança.

NOTA: para o Reino Unido

Como as cores dos fios do cabo de alimentação deste aparelho podem não corresponder às marcas coloridas que identificam os terminais na ficha, proceda da seguinte forma: (1) O fio que é colorido verde e amarelo deve ser ligado ao terminal que é marcado pela letra e, ou pelo símbolo da Terra, ou de cor verde ou verde e amarelo. (2) O fio que é de cor azul deve ser ligado ao terminal que está marcado com a letra N, ou a cor preta. (3) O fio que é de cor marrom deve ser conectado ao terminal marcado com a letra L, ou a cor vermelha

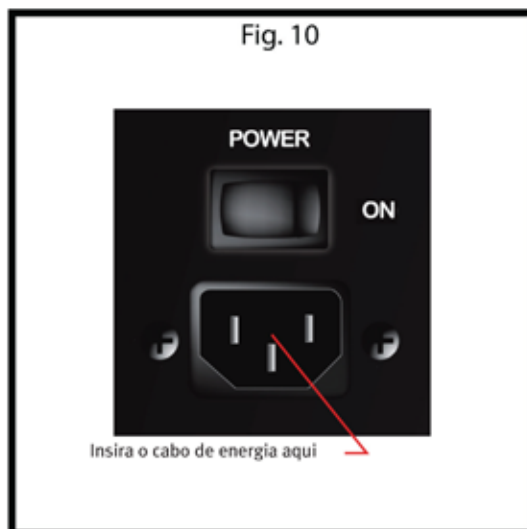

Operação básica:

Ajuste dos controles e energização da unidade

Antes de ligar a energia, certifique-se de que todos os alto-falantes, microfones e outros dispositivos de entrada estejam conectados. Coloque os controles da seção principal na posição de 12 horas do relógio e todos os outros controles para baixo (girados completamente para a esquerda). Ligue a unidade colocando a chave ON/OFF localizada na parte de trás do mixer (Fig.11) para a posição ON.

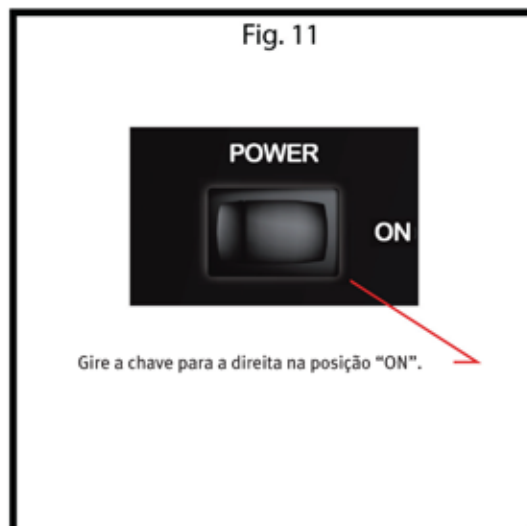

Operação básica:

Ajuste dos controles de ganho e de volume

O ajuste ótimo para o mixer amplificado e alto-falantes incluídos é marcado no controle MASTER LEVEL (nível principal) (Fig.12). Ajuste o controle CHANNEL LEVEL (nível de canal - Fig.13) até que o volume desejado seja atingido. Se o volume desejado for atingido com o CHANNEL LEVEL virado para baixo para uma das três primeiras posições, vire o MASTER LEVEL para baixo para colocar o CHANNEL LEVEL para cima. Se o volume desejado for atingido quando o CHANNEL LEVEL estiver próximo do máximo, eleve o MASTER LEVEL para que você possa diminuir o CHANNEL LEVEL. Estas funções são as mesmas de um mixer básico.

Ajuste dos controles de tom

Para cada canal ativo ajuste os controles HIGH, MID-MORPH®, e LOW para alcançar o som desejado. Use moderação ao realizar esses ajustes, pois ajustes extremos de quaisquer desses controles levam a uma distorção do som e a uma chance maior de entradas de retorno no microfone.

HIGH

Este EQ alto do tipo shelving de controle de tom varia a frequência de agudos (+/- 15 dB a 12 kHz) e é projetado para remover o ruído ou adicionar brilho ao sinal, dependendo da qualidade da fonte.

MID-MORPH

Enquanto a maioria dos controles de faixa média funcionam com apenas uma frequência, o Mid-Morph funciona com duas. Quando girado para a esquerda, ele corta a 250 Hz para reduzir frequências que suariam o som. Quando girado para a direita, ele aumenta em 4 kHz para adicionar inteligibilidade aos vocais. De qualquer forma, a definição de vocal ou instrumento melhorada pode ser atingida.

LOW

Um tipo shelving de EQ que varia os níveis de frequência de graves (+/- 15 dB a 80 Hz). O EQ de baixa adiciona profundidade aos sinais de som fino ou limpa aqueles sujos. Como qualquer EQ, use de forma moderada. Abusar desse EQ pode fornecer um final estrondoso.

Fig. 12



Círculos abertos indicam faixa ótima

Fig. 13



Controles de tom

Controle de nível de canal

Efeitos:

Ajuste de configurações de efeito

O Escort tem efeitos digitais integrados. Esses efeitos podem ser selecionados na seção MASTER girando o botão EFFECTS SELECT (seleção de efeitos) para a esquerda ou direita até o efeito desejado ser mostrado no visor (Fig. 14). Uma vez que o efeito desejado seja exibido no visor, aperte o botão na posição selecionada para ativar o efeito. Para ajustar o parâmetro de efeito basta pressionar o botão PARAMETER ADJUST (ajuste de parâmetro) (Fig. 14) no parâmetro disponível e este ajuste será exibido no visor. Gire o botão EFFECTS SELECT para a esquerda ou direita para ajustar o parâmetro e então pressione o botão PARAMETER ADJUST ou o EFFECTS SELECT para retornar ao visor de seleção de efeitos. Para ouvir mais ou menos do efeito, em qualquer canal, gire o botão CHANNEL EFX (efeitos de canal) para a esquerda para ouvir menos e para a direita para ouvir mais do efeito (Fig. 15). O botão EFX MUTE (silenciar efeitos) na seção principal (Fig. 14) silenciará os efeitos em todos os canais. Não há efeitos nos canais de mídia.

Fig. 14

Pressione para SILENCIAR os efeitos em todos os canais



Pressione para inserir o modo de ajuste de parâmetros

Gire o botão para encontrar o efeito, pressione-o "para dentro" para selecionar e ativar o efeito

Efeitos:

Interrupção de efeitos via pedal

Seu novo Escort tem interrupção de efeitos via pedal. Isto permite que o usuário silencie os efeitos em todos os canais utilizando apenas um botão de pedal como a Momentary Single-Button Switch (chave de botão único momentânea - 03050680) da Peavey que pode ser adquirida em seu revendedor Peavey local. Insira o plugue de 1/4" do pedal no conector EFFECTS DEFEAT (interrupção de efeitos) na parte traseira do mixer Escort (Fig. 16). Uma vez conectado, pressionar o botão de pedal acionará o EFX MUTE (Fig.14).

Efeitos e parâmetros disponíveis

NOME NO VISOR	EFEITO	PARÂMETRO DISPONÍVEL
1 REV Plate Br1	Plate Reverb Bright	Tempo
2 REV Plate Br2	Plate Reverb Gentle Low-Pass	Tempo
3 REV Plate Med	Plate Reverb Medium Low-Pass	Tempo
4 REV Plate Dk1	Plate Reverb Hard Low-Pass	Tempo
5 REV Plate Dk2	Plate Reverb Dark	Tempo
6 REV Vocal	Hall Reverb Vocal	Tempo
7 REV Vocal Big	Hall Reverb Vocal Huge	Tempo
8 REV Vox Warm	Hall Reverb Vocal Glow	Tempo
9 REV Strings	Hall Reverb Strings	Tempo
10 REV Lg Brass	Hall Reverb Brass Hall	Tempo
11 REV Vox Air	Room Reverb Vocal Air	Tempo
12 REV Vox Club	Room Reverb Vocal Club	Tempo
13 REV Snare	Room Reverb Snare Low	Tempo
14 REV Ac Guitar	Room Reverb Acoustic Guitar	Tempo
15 REV Sm Brass	Room Reverb Brass	Tempo
16 ENH Tube	Enhancer Tube Distortion	Brilho
17 ENH Vocal 1	Vocal Enhancer Vox	Brilho
18 ENH Vocal 2	Vocal Enhancer Vox Medium	Brilho
19 DLY Double	Delay Double	Tempo
20 DLY Slap	Delay Slapback	Tempo
21 DLY BRT 1	Delay Bright, Few Repeats	Tempo
22 DLY BRT 2	Delay Bright, More Repeats	Tempo
23 DLY BRT 3	Delay Bright, Most Repeats	Tempo
24 DLY Dark 1	Delay Dark, Few Repeats	Tempo
25 DLY Dark 2	Delay Dark, More Repeats	Tempo
26 DLY Dark 3	Delay Dark, Most Repeats	Tempo
27 CHO Deep Slow	Chorus High Depth, Slow Rate	Taxa
28 CHO Mod Wide	Chorus Moderate Depth, Wide Rate	Taxa
29 CHO Shrt Wide	Chorus Short Depth, Wide Rate	Taxa
30 CHO Shrt Fast	Chorus Short Depth, Fast Rate	Taxa
31 CHO Deep Mod	Chorus High Depth, Moderate Rate	Taxa

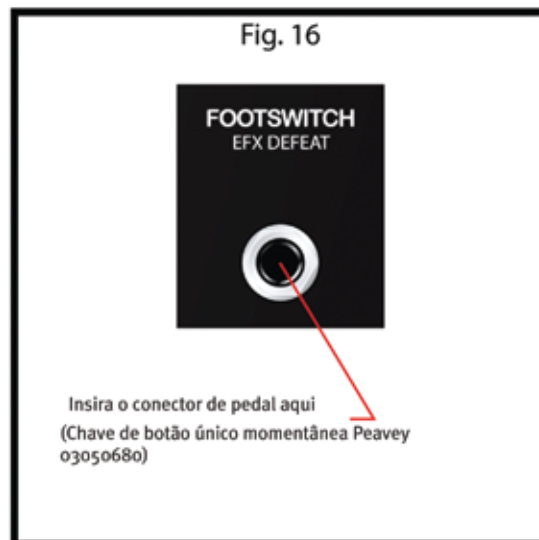
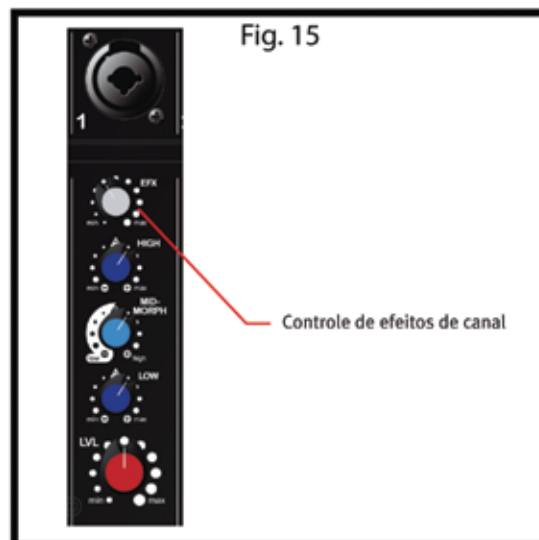

MÍDIA:

Reprodução a partir da fonte de mídia

Eleve seu dispositivo de fonte de mídia conforme mencionado previamente. Ao utilizar conectores RCA para um tocador de CD, gravador, ou equipamento de fita certifique-se que o botão esteja na posição para cima para poder ativar esses conectores (Fig. 17). Quais entradas estão ativas será também exibido no visor na seção principal. Utilize os controles no dispositivo fonte para as funções de reproduzir, parar, avançar e retroceder. Ajuste os controles do canal no mixer Escort para o som desejado. Para reprodução de mídia utilizando um tocador de MP3, smartphone, ou outro dispositivo similar certifique-se que o botão permaneça na posição para cima. Conecte utilizando um cabo de 3,5 mm estéreo mencionado anteriormente e utilize o dispositivo fonte para controles de reprodução. Quando um dispositivo é conectado a um conector de 3,5 mm, os conectores RCA são desativados automaticamente. Para reprodução de arquivos MP3 ou de áudio a partir de uma memória USB, certifique-se de que o botão esteja na posição para baixo (Fig. 18) para que o plugue USB fique ativo.

OBSERVAÇÃO: O Escort não permite reprodução através de diversas entradas de mídia simultaneamente.

Com seu dispositivo USB conectado, utilize o botão MEDIA SELECT (seleção de mídia) (Fig.19) para navegar através de seus arquivos de áudio. Uma vez que o arquivo desejado seja exibido no visor pressione o botão MEDIA SELECT para selecionar esse arquivo. Utilize os controles no mixer para reproduzir, parar, avançar e retroceder. Se você não escolher navegar ou selecionar certo arquivo, o Escort tocará os arquivos na ordem que estão armazenados em seu dispositivo de memória USB.

Tipos de arquivo de áudio suportados

.WAV
.MP3
.WMA

Bluetooth®

Chave Bluetooth/USB

Selecione a fonte de áudio para o canal 9. Na posição “para baixo”, a fonte de áudio é a USB. O LCD indicará que a posição está pronta para uma unidade USB, e exibirá “Insert USB drive” (Insira a unidade USB). Consulte a seção CONFIGURAÇÃO, Conexão de fontes de reprodução de mídia. Na posição “para cima”, a fonte de áudio será qualquer dispositivo bluetooth conectado. O LCD indicará essa situação exibindo “Bluetooth Input” (entrada bluetooth).

LED ativo Bluetooth

O LED ativo “Bluetooth” indica o status da conexão bluetooth. Se o LED estiver apagado, o módulo bluetooth está desativado. Se o LED estiver piscando, o Escort não está pareado com nenhum dispositivo, mas está disponível para conexão. Se o LED se acender continuamente, isso significa que o dispositivo ativado via bluetooth está pareado com o Escort.

Operação Bluetooth

Para escutar música via a conexão sem fio Bluetooth, você deve primeiro parear (conectar) o Escort 6000 com seu telefone e/ou dispositivo de música Bluetooth.

Desconecte quaisquer dispositivos bluetooth previamente pareado com o Escort 6000. Ative o recurso bluetooth no telefone ou dispositivo de música. Certifique-se que o Escort 6000 esteja pronto para uma conexão bluetooth.

A chave Bluetooth/USB deve estar na posição “para cima”.

O LED “Bluetooth Active” deve estar piscando.

O LCD indicará essa situação exibindo “Bluetooth input” (entrada bluetooth). Coloque seu telefone ou dispositivo de música no modo de procura bluetooth. O telefone ou dispositivo de música começará a busca pelo Escort 6000.

Selecione “ES6000” dos resultados da busca em seu telefone ou dispositivo de música.

Selecione OK ou Yes para parear o Escort 6000 com seu telefone ou dispositivo de música

Fig. 17



Fig. 18



Fig. 19



Quando o Escort 6000 parear e se conectar com sucesso com seu telefone ou dispositivo de música, o LED de bluetooth muda de piscando para constantemente aceso. Agora você conseguirá reproduzir músicas de sua fonte conectada através do Escort 6000. O nível pode ser ajustado da fonte conectada ou pelo controle de nível no canal 9.

*O alcance sem fio pode variar dependendo da classe bluetooth do dispositivo fonte, e pode estar sujeito a interferências de obstáculos como paredes ou outros dispositivos eletrônicos.

EQUALIZAÇÃO:

Utilização do Graphic Equalizer (equalizador gráfico)

Diferente dos controles HIGH, MID-MORPH, e LOW em cada canal que ajusta somente o tom de seus próprios sinais de entrada, o equalizador gráfico de sete faixas ajusta o balanço tonal de todos os sinais que vão ao mixer amplificado. Este equalizador gráfico é também uma ferramenta poderosa para ajudar a reduzir ou eliminar o retorno acústico. Isto oferece ao usuário grande flexibilidade no ajuste do som, mas faça esses ajustes com moderação.

FLS® Feedback Locating System

Os indicadores LED de FLS (Feedback Locating System) são ferramentas valiosas na ajuda em reduzir/eliminar o retorno. O retorno acústico é o uivo alto ou guincho ouvido através de sistemas de som como resultado do som dos alto-falantes entrando novamente nos microfones. Para utilizar o recurso FLS, comece colocando todas as chaves deslizantes do equalizador gráfico (Fig. 20) para 0. Em seguida, antes que a plateia chegue, aumente o MASTER LEVEL e/ou CHANNEL LEVEL até que ocorra o retorno. Observe qual LED se acende e lentamente diminua a chave deslizante correspondente. Isto reduz o ganho na frequência de retorno e pode ser repetido se necessário para melhorar o ganho antes do retorno. Ajuste somente as chaves deslizantes um pouco para evitar de afetar adversamente a qualidade de som.



DICAS DE USO GERAL:

Evitando retorno acústico

Ao encontrar um retorno é sempre melhor começar a colocar os microfones e alto-falantes no sistema antes de mexer nos ajustes de equalização (EQ). Certifique-se que os alto-falantes estejam posicionados para conduzir o som para a plateia e longe dos microfones. Posicione os microfones o mais perto da fonte de som conforme razoável. Mover o microfone mais perto aumenta o volume do som através do sistema sem ter que aumentar o ganho.

Orientações sobre o uso do microfone

Quando prático, um único microfone é preferido. Microfones adicionais obtêm mais som dos alto-falantes e cada microfone deve então ser diminuído para evitar o retorno. Contudo, se você tiver dificuldade em balancear o nível de indivíduos diferentes com um microfone ou se você ainda não consegue ganho o suficiente, usar mais microfones pode oferecer uma vantagem. Por exemplo, dar a diversos cantores seu próprio microfone permite a colocação deles bem mais perto de cada cantor. Isto aumenta o volume do som no microfone e de longe resolve qualquer efeito prejudicial do uso de diversos microfones. Isto também permite que o volume de cada microfone seja ajustado de forma separada para balanço adequado.

Embalagem do Escort®

Um dos muitos benefícios do Escort é que todo o sistema de som pode ser colocado dentro de sua maleta de transporte fácil (Fig. 21). Comece dobrando os pedestais do alto-falante e então fixe-os em seu compartimento de armazenamento utilizando as duas tiras. Coloque o(s) microfone(s) adicional(is) em seu compartimento de armazenamento, colocando os cabos no outro compartimento ou com os pedestais do alto-falante. Coloque os alto-falantes com a face para baixo acima da parte de baixo da guia e aperte as quatro travas. O Escort está agora pronto para ser transportado ou colocado em suas rodinhas integradas de mala de viagem.

Fig. 21



OPCIONAIS:

Acessórios opcionais (disponíveis a partir de seu revendedor Peavey)

Pedestais de microfone - pedestal de microfone tripé com haste (00722910)

Microfones e cabos adicionais - microfone PVi® 2 com cabo incluído (00496360)

Espumas de microfone - espuma preta (00069100)

Cabos de alto-falante adicionais em diversos tamanhos - 25' 16 AWG (00060450)

Pedestais adicionais de alto-falante em diversos tamanhos - pedestal de alto-falante preto (00722890)

Cabos de áudio para tocador de CD, gravador, equipamento de fita, ou conexão de tocador de MP3/smartphone

Conjunto de pedestal de mixer opcional (00496340)

Remova o pedestal do mixer da maleta. O pedestal do mixer consiste de três partes: dois pares de pernas e os membros cruzados do pedestal (Fig. 22). Segure o membro cruzado do pedestal com os soquetes de perna juntos conforme mostrado (Fig. 23). Encaixe completamente o conjunto de pernas nos membros cruzados (Fig. 24). Continue segurando os membros cruzados juntos, coloque as pernas no chão e encaixe o segundo par de pernas.



AVISO: Por segurança, certifique-se de abrir completamente o pedestal do mixer e colocá-lo em uma superfície estável, e nivelada.

Fig. 22

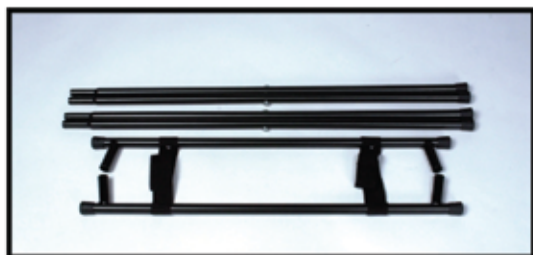

Fig. 23



Fig. 24



Guia de solução de problemas do Escort® 6000

Problema	Verifique	Correção
Nenhum som (LCD não acende)	A energia está ligada? O cabo de energia está conectado a uma tomada com energia?	Ligue a chave de energia. Conecte o cabo de energia a uma tomada
Nenhum som (LCD acende)	Os controles MASTER e CHANNEL GAIN estão para cima?	Ajuste ambos os controles MASTER e CHANNEL LEVEL para cima no nível desejado. Verifique as conexões do alto-falante. Ligue o microfone. Verifique a conexão do microfone e da fonte de som.
Sem efeitos	Os controles EFX de canal estão para cima? O EFX MUTE principal está ativado? Há um efeito ativado no menu?	Certifique-se que o efeito desejado esteja selecionado no menu de efeito principal. Verifique o EFX MUTE principal. Se o LED estiver aceso, o EFX MUTE está ativo. Pressione o botão EFX MUTE uma vez para desativar. Ajuste o controle EFX de canal até que o efeito de áudio seja ouvido.
Arquivos no dispositivo de memória USB não tocam	O arquivo está selecionado para reprodução? Os arquivos de áudio estão no formato apropriado?	Certifique-se que o botão MEDIA SELECT esteja girado para exibir o arquivo desejado e que seja pressionado para selecionar o arquivo. Certifique-se que seus arquivos de áudio estejam no formato correto. Consulte a lista de formatos de áudio suportados mencionada anteriormente neste manual.
Uivo auto ou guincho dos alto-falantes	Se ele desaparecer quando os controles CHANNEL ou MASTER LEVEL estiverem para baixo, então é um retorno acústico.	Reduza o ganho do microfone. Reposicione o microfone atrás ou mais longe dos alto-falantes. Observe a luz FLS acima do equalizador e reduza o nível da chave deslizante correspondente.
O som está distorcido	O CHANNEL GAIN está em um ajuste muito alto?	Reduza os controles LEVEL de acordo. Comece com o CHANNEL LEVEL e ajuste o MASTER LEVEL de acordo para atingir o volume desejado sem distorção.
Nenhum som (Bluetooth®)	A luz "Active" está piscando?	Coloque a chave Bluetooth/USB na posição "Bluetooth". O dispositivo ativado Bluetooth deve estar "pareado" antes que a música possa ser reproduzida no Escort 6000. Uma vez que o dispositivo esteja pareado, o LED Active se acenderá continuamente.

Especificações do Escort® 6000:

Potência de saída:	300 W RMS (por canal)
Resposta em frequência:	40 Hz a 20 kHz (±3 dB)
Proteção de sobrecarga:	10 dB de DDT™ que limita a saída do PA para evitar o corte que pode danificar os alto-falantes
Distorção:	Menor que 0,2% THD na potência máxima
Relação sinal/ruído:	Entrada de microfone típica de 88 dB
Energia AC:	115 V AC 60 Hz ou 230 V AC 50/60 Hz
Peso montado: (pedestais incluídos)	50 lb. (22,67 kg)
Dimensões:	14,5" H x 36,75" W x 15,5" D (36,8 cm x 93,3 cm x 39,4 cm)
Alto-falantes:	Woofer 10" (254 mm) Tweeter de corneta piezoelétrica

Escort® 6000

ポータブル PA システム

世界最高クラスのポータブル PA システムをお買い上げいただきありがとうございます。Escort のトータルデザインは、移動しやすさを考慮するとともに、ユーザーフレンドリーなコントロールにより、操作をやすくし、学校、教会、市民組織、DJ、小規模な音楽グループなどに最適なシステムになっています。Escort の特徴は、9チャンネルパワードミキサーでドライブするデュアルツウエイスピーカー。音声、音楽、DJ の用途に理想的です。ミキサーは、メディアチャンネルの入力で複数の再生オプションと Bluetooth® に対応し、デジタルエフェクトセクション、フットスイッチ対応エフェクトディフイート、FLS® (Feedback Locating System) の7バンドマスターグラフィック EQ などプロ仕様の機能を備えます。キャリーケースには、マイク、ケーブルなども収容できます。Escort のケースは、スピーカーを取り付けるラッチ、さまざまなキャリーオプションに使用するハンドル、持ち運びに便利な車輪を備えています。本書をよく読み、Peavey Escort 6000 をお楽しみください。

特徴

- 使いやすいパッケージタイプ、スーツケーススタイルの車輪付き
- ツウエイスピーカーシステム、10" ウーファー、piezoelectric ホーン
- 9チャンネルパワードミキサー
- USB MP3 再生
- Bluetooth® 接続で音楽再生
- 高品質デジタルエフェクト
- 7x XLR - 1/4" コンビネーション入力
- ステレオ RCA、3.5mm、USB メディア入力からメディア再生
- 7バンドグラフィックEQ、FLS
- 2つの折り畳み式スピーカースタンド
- 2x 15' スピーカーケーブル
- サブウーファー出力
- モニターラインレベル出力
- マイク、ケーブルなどの収容ボックス
- フットスイッチ対応エフェクトディフイート
- PV マイク、ケーブル*
- ミキサースタンド*

* オプション機能です。モデルによって異なります。

セットアップガイド

安全第一!



Escort® のセットアップは、他のサウンドシステムのセットアップと似ており、一般常識を要する部分が多くあります。常に安全を第一に考えてください。コンセントは常に接地し、3線の延長コードを使用してください。危険な状態や転倒を防ぐようにサウンドシステムのケーブルを配線し、必要に応じて固定します。スピーカースタンドとミキサーを、表面が平らで安定した場所に置きます。このガイドラインを守ることで、人身の障害や機器の破損を防ぎ、製品を故障なく長く使用することができます。

ミキサーとスピーカーのセットアップ

スピーカーが上側に来るように本体をセットします。ラッチが外れるまで持ち上げてラッチを解除します。スピーカーをケースから取り出します。

注:スピーカーを取り外すとラッチがかかります。これは他のコンポーネントの取り外しの邪魔になるのを防ぐためです。またラッチの破損を防ぐためでもあります。ラッチを閉じるには、ケースの側面に揃うまで押し、固定されるまで押し下げます。

スピーカースタンドをケースから取り出します。スタンドの脚が十分に伸びていて、スピーカーの土台として安定していること、平らな面にあることを確認します。ベースの蝶ネジを締めます。締め付けすぎないように注意してください (図1)。スピーカースタンドを必要な高さまで上げ、蝶ネジを締め、図のように安全ピンを取り付けます (図2)。



図1



図1

スピーカーをスタンドに置き、聴き手の方を向くように、マイクから離して配置します (図3)。スピーカー下前面にあるジャックからミキサー背面にあるスピーカー出力にスピーカーケーブルを接続します。左スピーカーは「左出力」に、右スピーカーは「右出力」に接続します (図4)。

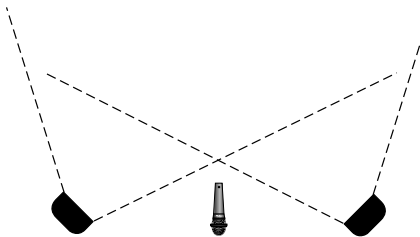

または

図3

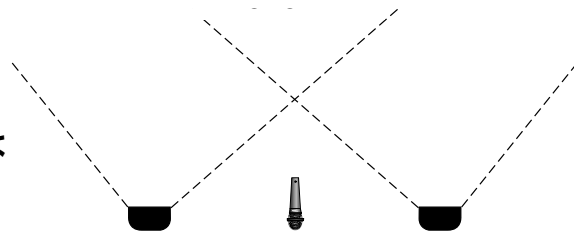

警告! ミキサーには付属のスピーカー以外のスピーカーを接続しないでください。Escort スピーカーはパワードミキサーに最適な負荷に設定しており、他のスピーカーを使用すると機器が破損することがあります。

パワードサブウーファーの接続

Escort 6000 の Sub-Woofer 出力は 100Hz で内部クロスオーバーです。この出力はラインレベルなので、パッシブサブをドライブするパワードサブやパワーアンプに接続する必要があります。Escort と Sub-Woofer の電源がオフになっていることを確認します。1/4" ケーブルを Escort 背面の Sub-Woofer 出力 (図5) に差し込み、ケーブルのもう一端をパワードサブウーファーまたはパワーアンプ入力に差し込みます。



モニター接続

Escort 6000 にはフルレンジラインレベルのモニター出力があります。これはパフォーマンスのためモニターが必要なとき使用します。この出力はラインレベルなので、パワードモニターや別のパワーアンプを使用してパッシブモニターをドライブする必要があります。Escort とモニターの電源がオフになっていることを確認します。1/4" ケーブルを Escort 背面の Monitor 出力 (図6) に差し込み、ケーブルのもう一端をパワードモニターまたはパワーアンプの入力に差し込みます。この出力は別のミキサーや録音デバイスに送り、パフォーマンスからのフルレンジ信号を記録することもできます。モニターミックスのレベルはマスターモニターコントロール (図6a) で調節できます。

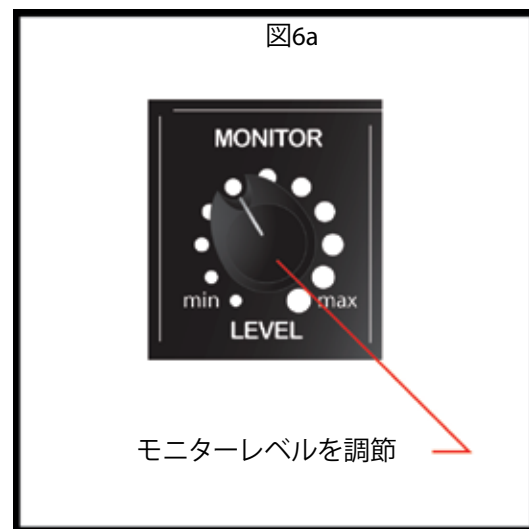

マイク、ライン入力の接続

Escort パワードミキサーは、Peavey PV®i マイクなど、良質、平衡、ダイナミック、またはコンデンサタイプのマイクに対応するように設計されています。図のように、XLR (3ピン) 入力コネクタにマイクを接続します (図7)。複数のマイクを使用する場合、各マイクを調整しやすいように、ステージ上と同じ順序で接続します。キーボードなどのラインレベルデバイスを接続するには、1/4" ケーブルを使用し、図のように、XLR-1/4" コンボコネクタの中央にセットします (図8)。

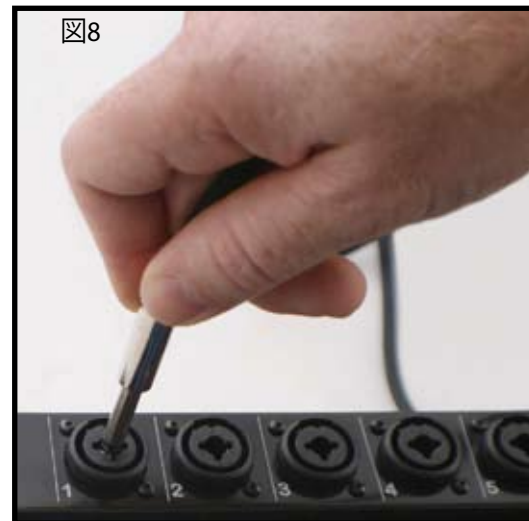

メディア再生ソースの接続

Escort パワードミキサーはさまざまなメディア再生デバイスに対応します。CD プレーヤーや接地したレコードプレーヤーを接続するには、チャンネル 8 RCA の左右のコネクタを使用します。MP3 プレーヤーやスマートフォンを接続するには、3.5mm ステレオコネクタを使用します。これには 3.5 mm ステレオケーブル (03007820) が必要です。最寄りの Peavey ディーラーで入手できます。MP3 などのオーディオファイルを保存した USB メモリスティックを使用する場合、チャンネル 9 の USB コネクタにセットし、USB/Bluetooth® ボタンが USB 位置にあることを確認し、マスターセクションの画面とコントロールを使い、オーディオファイルを選択・再生します (図9)。Bluetooth の接続については、本書後半の「メディア」セクションで説明します。

電源の接続

警告! 電源を接続する前に、電源スイッチが「オフ」位置にあることを確認します。

図のように、IEC 電源コードを本体のバックパネルにあるコンセントに接続し (図10)、次に壁コンセントに接続します。延長コードを使用する場合は、接地の安全のためグラウンドピンの付いた3線コードを使用してください。

注: UK FOR ONLY 

主に線の色は、この装置のリードとして、次のように進み、プラグの末端を特定の色のマーキングに対応していないかもしれない: 着色されている (1) 線、緑と黄色がある端子に接続する必要があります文字Eによって、またはアースシンボル、または色のついたグリーンまたはグリーンと黄色でマーク。 (2) 色のついた青線は文字N、色黒でマークされた端子に接続しなければなりません。 (3) 色のついた茶色ですワイヤーは文字L、または赤色でマークされた端子に接続しなければなりません。



基本操作

コントロールの設定、本体電源オン

電源を入れる前に、すべてのスピーカー、マイク、他の入力デバイスが接続されていることを確認します。マスターセクションのコントロールを12時の位置にセットし、他のコントロールはすべて下げます (左に回し切ります)。電源を入れるには、ミキサー背面にある ON/OFF スイッチ (図11) を ON 位置にします。



基本操作

ゲイン、ボリュームコントロールの調節

パワーミキサーと付属スピーカーの最適設定は マスターレベルコントロール (図12) に示してあります。ボリュームの調節は CHANNEL LEVEL コントロール (図13) で行います。チャンネルレベルを最初の3つの位置の1つに下げた状態で目的のボリュームが得られる場合、チャンネルレベルを上げられるようにマスターレベルを下げます。チャンネルレベルが最大に近い状態で目的のボリュームが得られる場合は、チャンネルレベルを下げられるようにマスターレベルを上げます。この操作はミキサー機能に共通です。

トーンコントロールの調節

目的のサウンドを得るには、アクティブなチャンネルごとに HIGH、MID-MORPH®、LOW コントロールを調節します。この調整では極端な設定は避けてください。コントロールを極端な設定にすると、音が歪んだりマイク入力のハウリングが大きくなったりすることがあります。

HIGH

トレブル周波数 (+/-15 dB / 12 kHz) を変え、ソースの質に応じてノイズを除去したり信号にプリリンスを加えたりするハイ EQ シェルビングタイプのアクティブトーンコントロールです。

MID-MORPH

ミッドレンジコントロールはほとんど、1つの周波数だけに有効ですが、ミッドモードは2つの周波数で有効です。左に回すと、250 Hz でカットし、音が濁る周波数を減らします。右に回すと、4 kHz でブーストし、ボーカルにメリハリをつけます。どちらにしても、ボーカルや楽器の輪郭を際立たせます。

LOW

シェルビングタイプの EQ で、低周波レベルを調節します (+/-15dB / 80Hz)。ロー EQ は、音に厚みのない信号に深みを加えるか、音の濁った信号をクリーンにします。他の EQ と同じく、控えめに使用します。この EQ が多すぎると、低音がブーンと大きく響くこともあります。

図12



黒の円が最適範囲

図13



トーンコントロール

チャンネルレベルコントロール

エフェクト

エフェクト設定の調節

Escort はデジタルエフェクトを内蔵しています。このエフェクトは、MASTER セクションで EFFECTS SELECT ノブを左右に回して選択します (図14)。エフェクトが画面に表示されたら、ノブを押して「イン」にし、エフェクトを選択します。エフェクトパラメータを調節するには、PARAMETER ADJUST ボタン (図14) を押します。調節内容が画面に表示されます。「エフェクト選択」ノブを左右に回してパラメータを調節し、PARAMETER ADJUST ボタンまたは「エフェクト選択」ノブを押してエフェクト選択画面に戻ります。所定のチャンネルでエフェクトを多くあるいは少なくして聞くには、CHANNEL EFX ノブを左に回してエフェクトを少なくして聞き、右に回してエフェクトを多くして聞きます (図15)。マスターセクションにある EFX ミュートボタン (図14) はすべてのチャンネルのエフェクトをミュートします。メディアチャンネルにエフェクトはありません。

図14

押して全チャンネルのエフェクトをミュート



押してパラメータ調整モードに

ノブを回してエフェクトを検索、ノブを押して「イン」にし、エフェクトを選択・有効化

エフェクト

フットスイッチ対応エフェクトディフェルト

この新しい Escort にはフットスイッチに対応したエフェクトディフェルトがあります。これは、Peavey シングルボタン モメンタリスイッチ (03050680) などのシングルボタンのフットスイッチを使用してすべてのチャンネルのエフェクトをミュートすることができます。モメンタリスイッチは最寄りの Peavey ディーラーで入手できます。フットスイッチから Escort ミキサー背面にある エフェクトディフェルトジャックに 1/4" プラグをセットします (図16)。接続後、フットスイッチのボタンを押すと EFX ミュートが切り替わります (図14)。

使用できるエフェクト、パラメータ

オンスクリーン名	エフェクト	使用できるパラメータ
1 REV Plate Br1	Plate Reverb Bright	時間
2 REV Plate Br2	Plate Reverb Gentle Low-Pass	時間
3 REV Plate Med	Plate Reverb Medium Low-Pass	時間
4 REV Plate Dk1	Plate Reverb Hard Low-Pass	時間
5 REV Plate Dk2	Plate Reverb Dark	時間
6 REV Vocal	Hall Reverb Vocal	時間
7 REV Vocal Big	Hall Reverb Vocal Huge	時間
8 REV Vox Warm	Hall Reverb Vocal Glow	時間
9 REV Strings	Hall Reverb Strings	時間
10 REV Lg Brass	Hall Reverb Brass Hall	時間
11 REV Vox Air	Room Reverb Vocal Air	時間
12 REV Vox Club	Room Reverb Vocal Club	時間
13 REV Snare	Room Reverb Snare Low	時間
14 REV Ac Guitar	Room Reverb Acoustic Guitar	時間
15 REV Sm Brass	Room Reverb Brass	時間
16 ENH Tube	Enhancer Tube Distortion	ブライトネス
17 ENH Vocal 1	Vocal Enhancer Vox	ブライトネス
18 ENH Vocal 2	Vocal Enhancer Vox Medium	ブライトネス
19 DLY Double	Delay Double	時間
20 DLY Slap	Delay Slapback	時間
21 DLY BRT 1	Delay Bright, Few Repeats	時間
22 DLY BRT 2	Delay Bright, More Repeats	時間
23 DLY BRT 3	Delay Bright, Most Repeats	時間
24 DLY Dark 1	Delay Dark, Few Repeats	時間
25 DLY Dark 2	Delay Dark, More Repeats	時間
26 DLY Dark 3	Delay Dark, Most Repeats	時間
27 CHO Deep Slow	Chorus High Depth, Slow Rate	レート
28 CHO Mod Wide	Chorus Moderate Depth, Wide Rate	レート
29 CHO Shrt Wide	Chorus Short Depth, Wide Rate	レート
30 CHO Shrt Fast	Chorus Short Depth, Fast Rate	レート
31 CHO Deep Mod	Chorus High Depth, Moderate Rate	レート

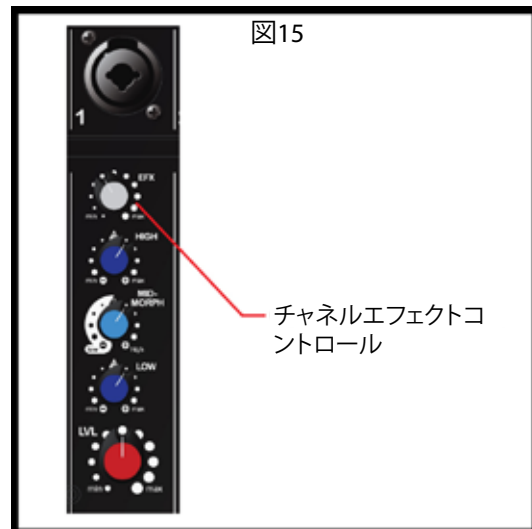

メディアソースからの再生

先に述べたようにメディアソースデバイスをセットします。RCA ジャックを CD プレーヤー、レコードプレーヤー、テープマシンなどを使用するには、ジャックがオンになるようにボタンを“引き上げ”(上)位置にします(図17)。どの入力を使用できるかは、マスターセクションの画面に表示されます。再生、停止、早送り、巻き戻しなどの機能を使用するには、ソースデバイスのコントロールを使います。サウンドを調節するには Escort ミキサーのチャンネルコントロールを使います。MP3 プレーヤー、スマートフォンなどでメディアを再生するには、ボタンを引き上げ位置にしておきます。先に述べた 3.5mm ステレオケーブルを使って接続し、ソースデバイスを使って再生状態を調節します。3.5mm ジャックにデバイスが接続されているとき、RCA ジャックは自動的にオフになります。MP3 やオーディオファイルを USB メモリスティックから再生するには、USB プラグがオンになるようにボタンを“引き下げ”(下)位置(図18)にしておきます

注: Escort では、複数のメディア入力を通して同時に再生することはできません。

USB デバイスを接続した状態で、MEDIA SELECT ノブ(図19)を使い、オーディオファイルを検索します。目的のファイルが画面に表示されたら、MEDIA SELECT ノブを押してそのファイルを選択します。再生、一時停止、早送り、巻き戻しなどの機能を使用するには、ミキサーのコントロールを使います。ファイルの検索や選択をしない場合、Escort は USB メモリデバイスに保存された順序でファイルを再生します。

サポートされるオーディオファイルのタイプ

- .WAV
- .MP3
- .WMA

Bluetooth®

Bluetooth/USB スイッチ

チャンネル9のオーディオソースを選択します。“下”位置のときオーディオソースは USB スロットです。LCD はスロットがジャンプドライブに対応する状態にあることを示し、“Insert USB drive”と表示します(「セットアップ」セクションの「メディア再生ソースの接続」を参照)。“上”位置のときオーディオソースは接続されている Bluetooth デバイスです。LCD はこれを示すため “Bluetooth 入力”と表示します。

Bluetooth Active LED

青色 “Bluetooth Active” LED は Bluetooth 接続ステータスを示します。LED がオフのとき Bluetooth モジュールは電源が入っていません。LED が点滅している場合、Escort はデバイスとペアになっていませんが接続はできます。LED が点灯したまのとき、Bluetooth に対応したデバイスが Escort とペアになっています。

Bluetooth の操作

Bluetooth ワイヤレス接続で音楽を聞くには、最初に Escort 6000 を Bluetooth フォンや音楽デバイスとペアにする(リンクする)必要があります。

前に Escort 6000 とペアになっていた Bluetooth デバイスをオフにします。

フォンや音楽デバイスの Bluetooth 機能をオンにします。

Escort 6000 が Bluetooth 接続に対応する状態になっていることを確認します。

Bluetooth/USB スイッチは “上” 位置でなければなりません。

“Bluetooth Active” LED は点滅している必要があります。

LCD は “Bluetooth input” となっているはずですが。

フォンまたは音楽デバイスを Bluetooth 検索モードにします。フォンまたは音楽デバイスが Escort 6000 の検索を始めます。

フォン/音楽デバイスの検索結果から “ES6000” を選択します。

「はい」(Ok または Yes) を選択して Escort 6000 をフォンや音楽デバイスとペアにします。

図17

ソースデバイスのRCAジャックをここに差し込む

ソースデバイスの3.5mmステレオジャックをここに差し込む
(スイッチングジャックRCAは無効になります)



図18

USBメモリデバイスをここに差し込む



ボタンを“イン”にしてUSBを有効化

図19

ノブを使いメディアファイルを参照、ノブを押して“イン”にし、再生するファイルを選択



コントロールで再生、一時停止、早送り、巻き戻し

Escort 6000 がフォンや音楽デバイスとペアを組んで接続されると、Bluetooth Active LED が点滅から継続点灯に変わります。これで Escort 6000 を通じて接続された音楽ソースから音楽を再生できます。レベルは接続されたソースからか、チャンネル9のコントロールで調節できます。

*ワイヤレスレンジはソースデバイスの Bluetooth クラスによって変わり、壁面や他のデバイスなどの干渉を受けることがあります。

イコライゼーション

グラフィックイコライザの使用

各チャンネルの HIGH、MID-MORPH、LOW コントロールは、それぞれの入力信号のトーンを調整するだけですが、7バンドグラフィックイコライザは、パワードミキサーの中を通るすべての信号のトーンバランスを調整します。このグラフィックイコライザはまた、ハウリング(アコースティックフィードバック)をなくすあるいは少なくするためにも使用できます。これにより、サウンドを柔軟に調節できるようになりますが、過度な調節は避けてください。

FLS® Feedback Locating System

FLS (Feedback Locating System) LED インジケータは、ハウリングをなくすあるいは少なくする上で重要なツールです。ハウリングは、スピーカーからの音がマイクに再び入る結果、サウンドシステムから聞こえるキーンという大きな軋み音です。FLS 機能を使用するには、最初にグラフィックEQのスライダー(図20)をすべて0にセットします。次に、オーディエンスが来る前に、ハウリングが起こるまで MASTER LEVEL や CHANNEL LEVEL を上げます。どのLEDが点灯するか確認し、対応するスライダーを少し下げます。これによりハウリング周波数でのゲインが下がり、この操作を必要に応じて繰り返すことで、ハウリングが起きる前にゲインを改善できます。ただし、音質を損なうことのないように、スライダーは少しずつ調節します。

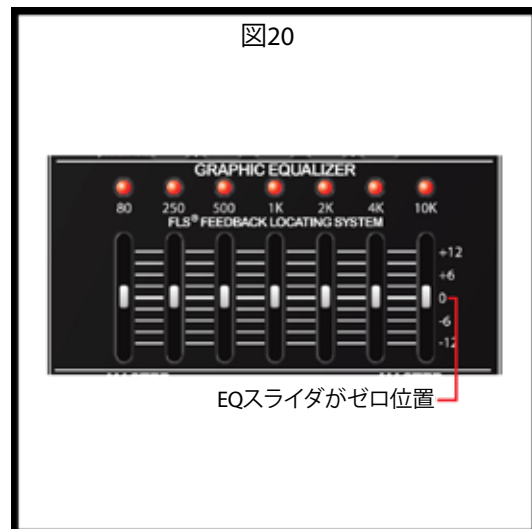

使用のヒント

ハウリングを避ける

ハウリングを扱う上で最適な方法は、イコライゼーション (EQ) の調節で済ませる前に、システムのマイクとスピーカーの配置を調べることです。音がオーディエンスの方に向けられ、マイクから離れるようにスピーカーが配置されているか確認します。マイクは、できるだけ音源に近づけて配置します。マイクを近づけると、ゲインを上げる必要がなく、システムの音量が大きくなります。

マイクの使用に関するガイドライン

可能なら、マイクは1本にするほうがいいです。マイクを増やすと、スピーカーから拾う音が多くなり、ハウリングを防ぐために各マイクを下げなければならなくなります。ただし、マイクを持つ各人のレベルのバランスをとるのが難しい場合、あるいは十分なゲインが得られない場合、マイクを増やすのはメリットがあります。たとえば、シンガーそれぞれにマイクを持たせれば、各シンガーにかなり近づけてマイクを配置できます。これはマイク側の音量を上げることになり、複数のマイクを使用するデメリットをかなり相殺できます。また、各マイクのボリュームを個別に調節して適切なバランスをとることができます。

Escort® のパッキング

Escort のメリットは少なくありません。サウンドシステム全体を、簡単に移動できるケースの中に収容できることもその1つです(図21)。まず、スピーカースタンドを折り畳み、次に、2つのストラップで収容ボックスに収めます。オプションのマイクを収容ボックスに入れ、他のボックスにケーブルを入れるか、スピーカースタンドとともに収容します。スピーカーを、表面を下に向けてボトムトレイの上に置き、4つのラッチを固定します。Escort はこれで搬送でき、また、スーツケーススタイルの車輪で移動することもできます。

図21



オプション

オプションの付属品 (Peavey デイラーから入手可)

マイクスタンド - ブーム付き三脚マイクスタンド (00722910)

補助マイク、ケーブル - PVI® 2 マイク、ケーブル付属 (00496360)

マイク用ウィンドスクリーン - 黒ウィンドスクリーン (00069100)

スピーカーケーブル (長さ各種) - 25' 16 AWG (00060450)

スピーカーケーブル (サイズ各種) - 黒スピーカースタンド (00722890)

CD プレーヤー、レコードプレーヤー、テープマシン、MP3 プレーヤー / スマートフォン用オーディオケーブル

オプションのミキサースタンドアセンブリ (00496340)

ミキサースタンドをケースから取り出します。ミキサースタンドは3つのパーツから成っています。脚2対とスタンドクロスメンバーです (図22)。図のように、脚ソケットを合わせてスタンドクロスメンバーを持ちます (図23)。一方のレッグペアをクロスメンバーに完全に差し込みます (図24)。クロスメンバーを合わせて持ったまま、床面で脚をセットし、もう一方のレッグペアを差し込みます。スタンドを移動する場合は、脚を持って折り畳んで運びます。



警告: 安全のため、ミキサースタンドは完全に開き、安定した平らな面に置いてください。

図22



図23



図24



Escort® 6000 トラブルシューティングガイド

問題	確認	処置
音が出ない (LCD が点灯しない)	電源スイッチは入っていますか？ ラインコードは電源コンセントに接続されていますか？	電源スイッチを入れます 電源コードをコンセントに接続します
音が出ない (LCD が点灯しない)	「マスター」、「チャンネルゲイン」のコントロールはオン(上)ですか？	MASTER、CHANNEL LEVEL 両方のコントロールを必要なレベルまで上げます。スピーカー接続を確認します。マイクスイッチを入れます。マイクまたは音源の接続を確認します。
エフェクトがない	チャンネルの EFX コントロールは上がっていますか？ マスターの「EFX ミュート」はオンですか？ メニューのエフェクトが選択されていますか？	マスターエフェクトメニューでエフェクトが選択されていることを確認します。マスター EFX をチェックします。LED が点灯していれば EFX MUTE はオンです。EFX MUTE ボタンを1回押して無効にします。オーディオエフェクトが聞こえるまでチャンネルの EFX コントロールを調節します。
USB メモリデバイスのファイルが再生されない	再生するファイルは選択されていますか？ オーディオファイルは対応フォーマットですか？	MEDIA SELECT ノブを回してファイルが表示され、次にノブを押してファイルが選択されることを確認します。オーディオファイルのフォーマットが正しいか確認します。本書で先に述べたサポートされるオーディオフォーマットのリストを参照してください。
スピーカーからのハウリングまたはキーンという音が大きい	CHANNEL または MASTER LEVEL のコントロールが下がっているときに音がしない場合はハウリングです。	マイクのゲインを小さくします。マイクをスピーカーの後ろまたはスピーカーからさらに離して配置します。グラフィック EQ の上の FLS ランプをチェックし、スライダーのレベルを下げます。
音が歪む	CHANNEL GAIN をかなり高く設定していますか？	レベルコントロールを下げます。初めにチャンネルレベル、次にマスターレベルを調節して歪みのないボリュームにします。
音がしない (Bluetooth®)	“Active” ランプは点滅していますか？	Bluetooth/USB スイッチを “Bluetooth” 位置にします。 Escort 6000 を通して音楽を再生するには Bluetooth 対応デバイスを “ペア” にする必要があります。デバイスがペアになると Active LED が連続点灯します。

Escort® 6000 仕様

出力:	300 ワット RMS (各チャンネル)
周波数応答:	40 Hz ~ 20 kHz (+/-3 dB)
過負荷保護:	DDT™ の 10 dB で PA 出力を制限し、スピーカーの破損につながるクリッピングを防止
歪み:	最大出力で 0.2% THD 未満
信号対ノイズ比:	88 dB マイク入力、標準
AC 電源:	115 V AC 60 Hz または 230 V AC 50/60 Hz
総重量: (スタンド含む)	50 lbs. (22.67 kg)
寸法:	14.5" H x 36.75" W x 15.5" D (36.8 cm x 93.3 cm x 39.4 cm)
スピーカー:	ウーファー 10" (254 mm) ピエゾホーンツイーター

Escort® 6000

便携式专业音响系统

恭喜您！您刚刚购买了世界上最好的便携式PA系统。Escort采用便于搬运的集成式设计和易于操作的用户友好型控制按钮，是学校、教堂、民间组织以及DJ和小型乐团的完美选择。Escort带两个双向扬声器，采用一个9通道有源调音台驱动，是声乐、音乐和DJ应用的理想之选。调音台包括一个媒体通道（带支持多种播放选择和Bluetooth®的多路输入），还有数字效果部分，可用脚踏开关控制的效果抑制和带FLS®（反馈定位系统）的主7段图形EQ。手提箱为麦克风、线缆和其他选配件提供了额外的存储空间。Escort箱上有供固定扬声器的锁闩、各种便于搬运选配件的手柄以及为搬运提供便利的滚轮。请仔细阅读本说明，祝您愉快地享用这款新百威Escort 6000。

功能特征：

- 便携式包装，带箱包轮
 - 双向扬声器系统，带10”低音扬声器和piezoelectric喇叭
 - 9通道有源调音台
 - USB MP3播放
 - 音乐播放Bluetooth®连接
 - 高品质数字效果
 - 7x XLR - 1/4”组合输入
 - 立体声RCA、3.5mm和媒体播放的USB媒体输入
 - 带FLS的7-段图形EQ
 - 两个可折叠扬声器架
 - 2x 15’扬声器线缆
 - 低音炮出口
 - 监视器线电平出口
 - 麦克风、线缆等存储位
 - 可用脚踏开关控制的效果抑制
 - PV麦克风和线缆*
 - 调音台架*
- *表示可选，某些型号提供

安装指南

牢记安全第一！



Escort®的大部分安装与其他音响系统的安装方法相同，很多地方只需要常识即可。安全永远处于第一位。一定要使用接地插座和三线扩展电源线。音响系统在走线时应防止绊倒，可根据需要将线缆粘贴在地上。将扬声器架和调音台放置在一个结实平整的表面上。遵循这些指南有利于避免人员伤亡和设备损坏，确保多年无故障使用。

安装调音台和扬声器

放置好密封好的装置，扬声器朝上。向上提起锁闩，直到锁闩松开。将扬声器从盒子里取出。

注意：取出扬声器后可以合上锁闩。建议合上锁闩，以避免干扰其他部件的取出。同时还有利于避免损坏锁闩。向内推动锁闩，使之与盒侧齐平，然后向下按，以锁住锁闩。

将扬声器架从盒子里取出。确保将架子的脚完全伸出，为扬声器提供稳定的支撑；将其放在平整的表面上。将拇指螺钉紧固到基础上，但是不要过度紧固（图1）。将扬声器架升到期望的高度，紧固拇指螺栓并安装安全销，如图所示（图2）。



图1



图2

将扬声器安放到架子上，调节方位，使其对着观众，远离麦克风（图3）。将扬声器前方底部插头引出的扬声器线缆连接到调音台后部的扬声器输出口。将左扬声器连接到LEFT OUTPUT(左输出口)，将右扬声器连接到RIGHT OUTPUT（右输出口）（图4）。

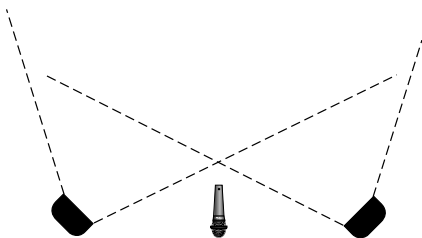

或

图3



图4



警告！只能将附带的扬声器连接到调音台。Escort扬声器可以优化有源调音台的载荷，使用其他扬声器可能会损坏设备。

连接一个有源Sub-Woofers

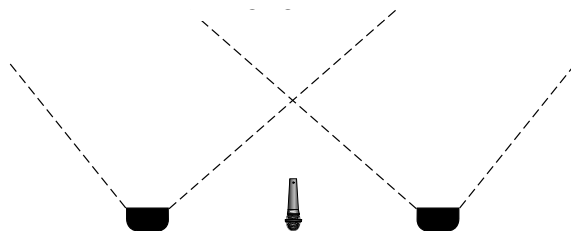
Escort 6000 有一个在100Hz上的内部交叉桥接式Sub-Woofers输出口。该输出为线路电平，所以需要连接到一个有源低音炮或一个功放，通过功放驱动您的被动低音炮。确保断开Escort和Sub-Woofers的电源。将一根1/4" 线缆插入到Escort后部的Sub-Woofers输出口(图5)，然后将线缆的另一端插入到您的有源Sub-Woofers或功放输入口。

连接监视器

Escort6000带一个全范围线路电平监视器输出口。连接监视器时使用。这个输出口为线路电平，所以您需要使用有源监视器或独立功放 来驱动被动监视器。确保断开Escort和监视器的电源。将一根1/4" 线缆插入到Escort后部的监视器输出口(图6)，然后将线缆的另一端插入到您的有源监视器或功放输入口。该输出还能被发送到其他调音台或录制设备以录制演奏的全范围信号。可通过主监视器控制（图6a）控制监视器的混合电平。



连接麦克风或线路输入

Escort的有源调音台旨在配合所有高品质、平衡、动态或电容式麦克风，如百威的PV[®]i系列麦克风一起使用。将麦克风连接到XLR（三脚）输入接口，如图所示（图7）。如果使用多个麦克风，请按照他们在舞台上的顺序连接，以便于调节。如果要连接一个线路电平设备，如键盘，请使用1/4" 仪表线缆，并将其插入到XLR-1/4" 组合接口中心，如图所示（图8）。

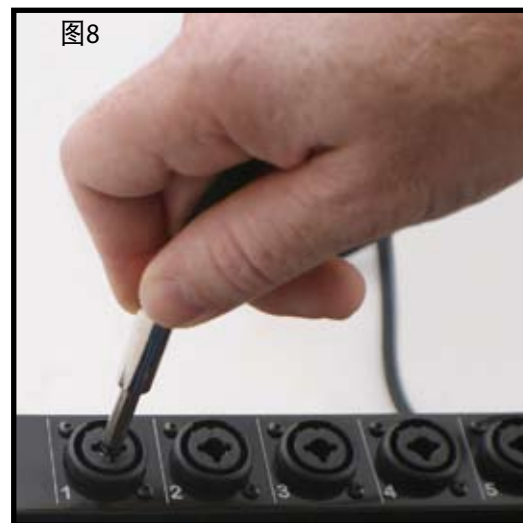

连接媒体播放资源

Escort有源调音台可接受各种媒体播放设备。连接CD播放器或接地电唱机时，请使用CHANNEL 8 RCA左和右连接。连接MP3播放器或带媒体播放功能的智能手机时，请使用3.5mm立体声接口。这需要一个立体声3.5mm线缆(03007820)，可在当地百威经销商那里购买。当使用存储有MP3或其他音频文件的USB时，将USB插入到CHANNEL 9的USB连接器，确保USB/Bluetooth®按钮位于USB位置，并使用主部分的屏幕和控制按钮导航和播放音频文件(图9)。Bluetooth连接见本手册后面的“媒体”部分。



连接电源

警告！ 连接电源前确保将电源开关旋转到关闭位置。

将IEC电源线连接到装置后面板的插孔如图所示(图10)，然后连接到一个合适的电源插座。如果需要一根扩展线缆，确保使用带完整地脚的三线电缆，确保接地安全。



注：仅限英国

作为导致该装置的电源线中的颜色不一定对应的颜色标记的插头端子，执行如下操作：

- (1) 导线色，绿色和黄色的终端必须连接到字母E，或是有接地符号，或颜色为绿色或绿色和黄色标记。
- (2) 必须连接到标有字母“N”或颜色为黑色的端子上的电线，是蓝色。
- (3) ，是棕色的电线必须连接到标有字母L，或红色的终端。



基本操作：

设置控制并打开装置

接通电源之前，确保所有扬声器、麦克风和其他输入设备均已连接好。将主控部分的控制旋钮旋转到12点钟位置，一直旋转其他旋钮(完全向左旋转)。将位于调音台后部的 ON/OFF开关(图11)旋转到“开”位置，打开电源。



基本操作:

调节增益和音量控制

有源调音台和随附扬声器的优化设置标记在MASTER LEVEL控制(图12)上。调节CHANNEL LEVEL控制按钮(图13)直到希望的音量。如果在达到希望的音量时,将CHANNEL LEVEL下调到了三个位置中的第一个,则下调MASTER LEVEL以将CHANNEL LEVEL调上来。如果达到希望的音量时,CHANNEL LEVEL接近足最大,则上调MASTER LEVEL以下调CHANNEL LEVEL。这些与所有基本调音台功能都相同。

调节音调控制旋钮

调节每个活动通道的HIGH、MID-MORPH®和LOW控制按钮以获得希望的声音。调节时请使用微调,因为任何太高的设置都会导致声音失真,增加麦克风的回授。

HIGH

这种主动音调控制高端均衡器的坡式波形随高音频率而变化($\pm 15\text{dB}$ at 12kHz),旨在消除噪音,或根据音源的质量,为信号增加鲜明度。

MID-MORPH

大部分中音控制仅在一个频率工作,而Mid-Morph则是两个频率。当向左旋转时,在250Hz截波,以减少造成声音混浊的频率。向右转动时,在4kHz处提高增益,给声乐增加清晰度。无论哪一种方式,都能改善声乐或乐器的清晰度。

LOW

EQ的坡形波形随低音频率电平而变化(80Hz时为 $\pm 15\text{dB}$)。低端均衡器为细薄的音频信号增加深度,或清理混浊信号。和任何均衡器一样,要谨慎使用。均衡器用得太过会给低端带来轰鸣声。

图12



空心圆圈表示最佳范围

图13



音调控制旋钮

通道电平控制旋钮

效果:

调节效果设置

Escort带内置数字效果。可以在MASTER部分左右旋转EFFECTS SELECT旋钮,直到希望的效果出现在显示屏上(图14)。一旦希望的效果出现在显示屏上,按下旋钮选择并激活该效果。如要调节效果参数只需按下PARAMETER ADJUST按钮(图14),可用的参数和调节即会出现在显示屏上。左右旋转EFFECTS SELECT旋钮调节参数,然后按下PARAMETER ADJUST按钮或EFFECTS SELECT旋钮返回到效果选择页面。如果要听更多或更少效果,在任何给定的通道上,向左旋转CHANNEL EFX旋钮减少效果,向右旋转旋钮增加效果(图15)。通过主控部分的EFX MUTE按钮(图14)可关闭所有通道上的效果。媒体通道上没有效果。

图14



按下此按钮关闭所有通道上的音效。

按下此按钮进入参数调节模式

旋转旋钮查找效果,按下旋钮“in”选择并激活效果

效果:

可用脚踏开关控制的效果抑制

您的新Escort有可用脚踏开关控制的效果抑制功能。这允许用户通过使用单个按钮脚踏开关，如百威临时单按钮开关 (03050680)关闭所有通道上的效果。这种开关可在您当地的百威经销商那里买到。将从脚踏开关引出的1/4”插头插入到Escort调音台(图16)后部的EFFECTS DEFEAT插孔中。连接上后，按脚踏开关按钮即可激活 EFX MUTE (图14)。

可用的效果和参数

屏幕显示名称	效果	可用的参数
1 REV Plate Br1	Plate Reverb Bright	时间
2 REV Plate Br2	Plate Reverb Gentle Low-Pass	时间
3 REV Plate Med	Plate Reverb Medium Low-Pass	时间
4 REV Plate Dk1	Plate Reverb Hard Low-Pass	时间
5 REV Plate Dk2	Plate Reverb Dark	时间
6 REV Vocal	Hall Reverb Vocal	时间
7 REV Vocal Big	Hall Reverb Vocal Huge	时间
8 REV Vox Warm	Hall Reverb Vocal Glow	时间
9 REV Strings	Hall Reverb Strings	时间
10 REV Lg Brass	Hall Reverb Brass Hall	时间
11 REV Vox Air	Room Reverb Vocal Air	时间
12 REV Vox Club	Room Reverb Vocal Club	时间
13 REV Snare	Room Reverb Snare Low	时间
14 REV Ac Guitar	Room Reverb Acoustic Guitar	时间
15 REV Sm Brass	Room Reverb Brass	时间
16 ENH Tube	Enhancer Tube Distortion	亮度
17 ENH Vocal 1	Vocal Enhancer Vox	亮度
18 ENH Vocal 2	Vocal Enhancer Vox Medium	亮度
19 DLY Double	Delay Double	时间
20 DLY Slap	Delay Slapback	时间
21 DLY BRT 1	Delay Bright, Few Repeats	时间
22 DLY BRT 2	Delay Bright, More Repeats	时间
23 DLY BRT 3	Delay Bright, Most Repeats	时间
24 DLY Dark 1	Delay Dark, Few Repeats	时间
25 DLY Dark 2	Delay Dark, More Repeats	时间
26 DLY Dark 3	Delay Dark, Most Repeats	时间
27 CHO Deep Slow	Chorus High Depth, Slow Rate	速率
28 CHO Mod Wide	Chorus Moderate Depth, Wide Rate	速率
29 CHO Shrt Wide	Chorus Short Depth, Wide Rate	速率
30 CHO Shrt Fast	Chorus Short Depth, Fast Rate	速率
31 CHO Deep Mod	Chorus High Depth, Moderate Rate	速率



图15

通道效果控制旋钮



图16

脚踏开关插孔
(百威临时单按钮开关03050680)

播放媒体资源

按照前所述方法连接您的媒体资源设备。当使用RCA插座连接CD播放器、电唱机、或磁带机时，确保按钮位于“凸起”位置，以激活这些插座（图17）。活动输入还会显示在主控部分的屏幕上。使用源设备上的按钮实现播放、停止、快进和后退。调节Escort调音台上的通道控制按钮获取希望的声音。使用MP3播放器、智能手机或其他类似设备时，确保按钮位于“凸起”位置。使用一根前文提及的立体声3.5mm线缆连接，使用源设备上的按钮进行播放控制。当一个设备连接到3.5mm插孔后，RCA插孔自动失效。如果通过USB播放MP3或音频文件，确保按钮处于凹下位置（图18），以激活USB插头。

注意：Escort不支持同时使用多个媒体输入进行播放。

连接上USB设备后，使用MEDIA SELECT旋钮（图19）在您的音频文件中导航。待希望的文件显示在屏幕上后，按 MEDIA SELECT旋钮即可插入该文件。使用调音台上的按钮实现播放、停止、快进和后退。如果您没有导航或选择一些文件，Escort则会按照这些文件在USB中的存储顺序播放。

支持的音频文件类型

- .WAV
- .MP3
- .WMA

Bluetooth®

Bluetooth/USB 开关

为通道9选择音频源。在“凹下”位置时，音频源为USB插槽。LCD上会显示插槽已经准备就绪，将显示“Insert USB drive”（参阅安装部分“连接媒体播放资源”）。在“凸起”位置，音频源为任何已连接的Bluetooth设备。LCD会显示“Bluetooth Input”。

Bluetooth活动LED指示灯

蓝色“Bluetooth Active” LED指示灯指示蓝牙连接的状态。如果LED指示灯熄灭，则表示蓝牙模块关闭。如果LED闪烁，则表示 Escort未与任何设备配对，但是可用于连接。如果LED持续点亮，则表示一个已启用的蓝牙已经与Escort配对。

Bluetooth操作

如要通过Bluetooth无线连接欣赏音乐，您必须首先将您的Escort 6000和您的Bluetooth电话和/或音乐设备进行配对（连接）。

关闭之前已经与Escort 6000配对的所有蓝牙设备。

打开您电话或音乐设备上的蓝牙功能。

确保Escort 6000已准备好建立蓝牙连接。

Bluetooth/USB开关必须位于“凸起”位置。

“Bluetooth Active” LED指示灯应该闪烁。

LCD会显示“Bluetooth input”。

将您的电话或音乐设备调到蓝牙搜索模式。电话或音乐设备将开始搜索Escort 6000。

从您的电话或音乐设备的搜索结果里选择“ES6000”。

选择Ok（好）或Yes（是）配对您的Escort 6000和您的电话或音乐设备。

图17



图18



图19



当您的Escort 6000与您的电话或音乐设备成功配对和连接后，Bluetooth Active LED指示灯会从闪亮转成常亮。现在就可以用您的Escort 6000播放您音乐源设备中的音乐了。既可以通过连接的源设备也可以通过通道9上的电平控制来调节电平。

*无线范围根据源设备的蓝牙等级不同而不同，还可能受到墙壁或其他电子设备等障碍物的影响。

均衡：

使用图形均衡器

与各通道上的HIGH、MID-MORPH和LOW控制按钮只能调节自己输入信号的音调不同，7段图形均衡器可平衡有源调音台的所有信号的音调。该图形均衡器还有助于降低或消除声反馈。这为用户调节声音，使用微调提供了很大的灵活性。

FLS® Feedback Locating System

FLS (Feedback Locating System) LED指示灯是帮助减少互或消除反馈的重要工具。声反馈是扬声器的声音重新进入到麦克风而形成呼啸声或尖叫声的现象。使用FLS时，首先将所有图形EQ滑键（图20）设置为0。然后，在观众到达之前，增加MASTER LEVEL和/或 CHANNEL LEVEL直到产生反馈。注意哪个LED指示灯亮，逐渐调低对应滑键的值。这降低了在反馈频率上的增益，可以根据需要重复该操作提高反馈前的增益。调节滑键的幅度要小，以避免影响音质。

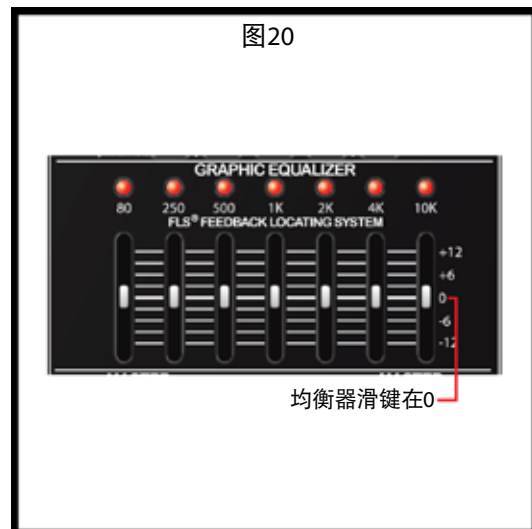

通用提示：

避免声反馈

遇到反馈时，在调节均衡器之前最好先检查一下麦克风和扬声器的位置。确保扬声器的朝向要能将声音传递到观众，远离麦克风。尽量让麦克风接近声源。让麦克风靠近生源无需调节增益就可以增加音量。

麦克风使用指南

在实践中，最好使用一个麦克风。麦克风越多，从扬声器里截获的声音就越多，所以必须要调低每个麦克风的音量以防止出现反馈。然而，如果您在使用一个麦克风的过程中在平衡不同个人的音量上有困难，或无法获得足够的增益，多个麦克风就凸显了自己的优势。例如，给每位演唱者一个麦克风可以让麦克风离每位演唱者更近。这增加了麦克风的音量，带来的益处远远超过了使用多个麦克风带来的负面影响。这样还可以对各个麦克风进行单独调节，实现恰当平衡。

打包Escort®

Escort众多优点之一就是可以将整个音响系统轻松打包到便于搬运的箱子里（图21）。先折叠扬声器架，然后用两根带子将其固定到存储位。将选配的麦克风安放在他们的存储位，将线缆放在另一个存储位或与扬声器架放在一起。将扬声器的正面朝下，放在托盘上并紧固四个锁门。现在即可通过配带的行李箱轮拉动和搬运Escort。

图21



选配件：

选配附件（可在当地百威经销商处购买）

麦克风架——带栅栏的三角架(00722910)

其他麦克风和线缆——PVi® 2麦克风，带线缆(00496360)

麦克风防风罩——黑色防风罩(00069100)

其他不同长度的扬声器线缆——25' 16 AWG (00060450)

其他不同尺寸的扬声器架——黑色扬声器架（00722890）

CD播放器、电唱机、磁带机或MP3播放器/智能手机的音频线缆

可选配调音台总成（00496340）

将扬声器架从盒子里取出。调音台架由三部分组成：两对支脚和一个支架横梁（图22）。如图所示，将支架横梁和支脚握在一起(图23)。将一组支脚完全插入横梁（图24）。继续握住横梁，将支脚放在地上，然后插入另一对支脚。移动支架时，折叠并握住支脚。



警告：为安全起见，请完全展开调音台支架并将其放在结实平整的表面上。

图22



图23



图24



Escort® 6000 故障排除指南

问题	检查	矫正
无声音 (LCD不亮)	电源开关是否打开? 电源线是否连接到有电的电源插座?	打开电源开关 将电源线连接到有电的插座
无声音 (LCD亮)	MASTER和CHANNEL GAIN控制按钮是否位于凸起位置?	调节MASTER和CHANNEL LEVEL 控制旋钮到希望的位置。检查 扬声器连接。打开麦克风开关? 检查麦克风或声音源连接
无效果	通道EFX控制旋钮是否位于凸起位置? 主控EFX MUTE是否启用? 是否激活菜单中的效果?	确保在主效果菜单中 选择了希望的效果。检查主控 EFX MUTE。如果LED指示灯亮起, 则表示 EFX MUTE 处于活动状态。按一下EFX MUTE 按钮禁用。调节通道EFX控制按钮直到听到音效为止。
无法播放USB上的文件。	该文件是否可选曲播放? 该音频文件的格式是否正确?	确保当MEDIA SELECT旋钮旋转到希望的文件显示后就按下旋钮开始播放。确保 您的音频 文件格式正确。查看本手册前文提及的支持的音频文件格式。
扬声器出现呼啸声或尖叫声	当CHANNEL 或 MASTER LEVEL 控制按钮调小之后就消失, 则说明是声反馈。	调低麦克风的增益。重新 调整麦克风的位置, 让其远离扬声器。观察图形EQ上方的 FLS 指示灯, 调低相应滑键。
声音失真	CHANNEL GAIN的设置是否偏高?	调低LEVEL控制设置。先调节CHANNEL LEVEL, 然后调节MASTER LEVEL, 实现希望的音量同时确保不出现失真现象。
无声音 (Bluetooth®)	“Active” 指示灯是否闪亮?	将Bluetooth/USB开关旋转到 “Bluetooth” 位置。 要在Escort 6000上播放音乐, 必须首先对启用 Bluetooth的设备进行“配对”。对设备进行配对后, Active LED 会持续亮起。

Escort® 6000 规格:

输出功率:	每个通道300 瓦 RMS
频率响应:	40 Hz 到 20 kHz +/-3 dB
过载保护:	10 dB 的 DDT™ 限制 PA 输出, 防止可损坏扬声器的削峰。
失真:	最大功率时低于0.2% THD
信号/噪音比率:	88dB麦克风输入
交流电源:	115 V AC 60 Hz 或 230 V AC 50/60 Hz
总重: (包括支架)	50 磅(22.67公斤)
尺寸:	14.5” 高 x 36.75” 宽 x 15.5” 深 (36.8 cm x 93.3 cm x 39.4 cm)
扬声器:	低音 10” (254 mm) Piezoelectric 高音喇叭

Escort® 6000

휴대용 Pro 오디오 시스템

고객 여러분! 세계 최고의 정밀성을 자랑하는 휴대용 PA 시스템을 구입해 주셔서 감사합니다. Escort의 통합된 설계를 통해 휴대가 간편하면서도 사용자가 쉽게 제어하고 조작할 수 있어 학교, 교회, 단체는 물론 DJ's 및 소규모 음악 그룹 등에 매우 유용한 제품입니다. Escort에는 9개 채널을 통해 보컬, 뮤지컬 및 DJ 부문에 이상적인 파워 믹서로 구동되는 듀얼 투웨이 스피커가 탑재되어 있습니다. 믹서에는 다중 재생 옵션 및 Bluetooth®에 필요한 몇 개의 입력을 가진 미디어 채널은 물론 디지털 이펙트부, 풋스위치 방식의 이펙트 디피트, FLS®(Feedback Locating System) 기능을 내장한 마스터 7밴드 그래픽 EQ 등과 같은 전문 음향 기능이 탑재되어 있습니다. 휴대용 케이스에는 마이크, 케이블 및 기어(옵션)에 필요한 액세서리들을 수납할 수 있는 공간이 있습니다. Escort 케이스에는 스피커 설치용 래치, 다목적 운반용 다중 핸들 및 간편한 휴대용 휠이 들어 있습니다. 본 설명서를 주의 깊게 읽고 숙지한 다음 최신 Peavey Escort 6000의 뛰어난 사운드를 경험해 보시기 바랍니다.

기능:

- 가방 형태의 휠로 된 편리한 패키지
 - 10" 우퍼 및 piezoelectric 혼 내장 투웨이 스피커 시스템
 - 9채널 파워 믹서
 - USB MP3 재생
 - 음악 재생용 Bluetooth® 연결
 - 고음질 디지털 이펙트
 - 7x XLR - 1/4" 콤비네이션 이펙트
 - 스테레오 RCA, 3.5mm 및 미디어 재생용 USB 미디어 입력
 - 7밴드 그래픽 EQ(FLS 내장)
 - 접이식 스피커 스탠드 2개
 - 2x 15' 스피커 케이블
 - 서브우퍼 출력
 - 모니터 라인 레벨 아웃
 - 마이크, 케이블 등의 액세서리 보관 공간
 - 풋스위치 방식 이펙트 디피트
 - PV 마이크 및 케이블*
 - 믹서 스탠드*
- * 옵션 기능을 의미합니다. 이 기능은 특정 모델에서 사용할 수 있습니다.

설치 가이드

안전이 가장 중요합니다!



Escort® 설치 방법은 대부분 다른 사운드 시스템과 유사하며 많은 부분이 일반 상식만으로도 충분히 설치할 수 있습니다. 항상 안전을 최우선으로 고려해야 합니다. 반드시 접지 콘센트와 3선 확장 코드를 사용하십시오. 사운드 시스템 케이블은 미끄러짐 사고가 발생하지 않도록 테이프로 한데 묶어 두십시오. 스피커 스탠드와 믹서는 튼튼한 평면에 설치하십시오. 설명서에 기재된 지침을 따르면 부상이나 장비 손상을 방지할 수 있으며 장기간 최상의 상태로 사용할 수 있습니다.

믹서 및 스피커 설치

장치를 바닥에 놓고 스피커를 그 위에 올려 놓습니다. 래치를 끝까지 들어올려 폽니다. 케이스에서 스피커를 제거합니다.

참고: 스피커를 제거한 후 래치를 잠글 수 있습니다. 이는 다른 소스를 제거할 때 방해가 되지 않도록 하는 방법입니다. 또한 래치 손상을 방지하는 역할도 합니다. 케이스와 평면을 이를 때까지 래치를 안으로 밀어 닫은 다음 래치가 잠길 때까지 아래로 누릅니다.

케이스에서 스피커 스탠드를 제거합니다. 스피커가 안정된 자세로 평면에 놓일 수 있도록 스탠드 다리를 완전히 펴 줍니다. 베이스에 있는 나비 나사를 너무 세게 조이지 말고 꼭 맞게 조입니다(그림 1). 스피커 스탠드를 원하는 높이까지 올리고 나비 나사를 조인 다음 안전 핀을 끼웁니다(그림 2).



그림 1



그림 1

스피커를 스탠드에 놓은 다음 스피커 앞면을 관객쪽으로 향하게 하고 마이크와 멀리 떨어진 위치에 둡니다(그림 3). 스피커 앞면 하단에 스피커 케이블 잭을 믹서 뒷면에 있는 스피커 출력에 연결합니다. 왼쪽 스피커를 **LEFT OUTPUT**에 연결하고 오른쪽 스피커는 **RIGHT OUTPUT**에 연결합니다(그림 4).

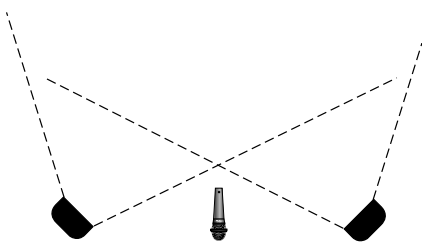

또는

그림 3



그림 4

SPEAKER OUTS

R

L

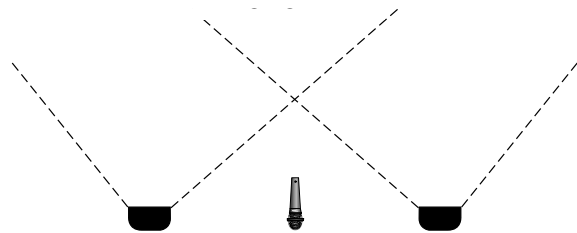
스피커 잭 삽입



경고! 믹서에는 반드시 당사의 **Escort** 스피커만 연결하십시오. **Escort** 스피커는 파워 믹서에 맞는 최적의 부하를 제공하기 때문에 다른 스피커를 사용하면 기기가 손상될 수 있습니다.

파워 서브 우퍼 연결

Escort 6000에는 내부적으로 100Hz로 바뀌는 Sub-Woofers 출력이 탑재되어 있습니다. 이 출력은 라인 레벨이므로 패시브 서브를 구동하는 파워 서브 또는 파워 앰프를 연결해야 할 수 있습니다. Escort의 전원을 확인하고 Sub-Woofers가 꺼져 있는지 확인하십시오. 1/4" 케이블을 Escort 뒷면에 있는 Sub-Woofers 출력(그림 5)에 끼운 다음 다른 쪽 케이블을 파워 서브 우퍼 또는 파워 앰프 입력에 끼웁니다.

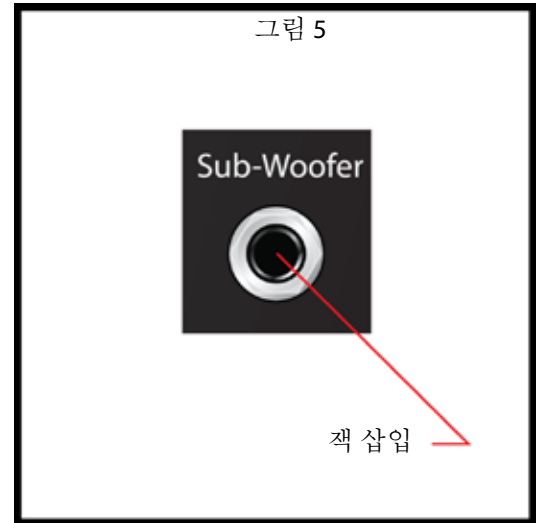

모니터 연결

Escort 6000에는 플레인 라인 레벨 모니터 출력이 있습니다. 이 출력은 연주 시 모니터가 필요할 때 사용됩니다. 이 출력은 라인 레벨이므로 파워 모니터 또는 별도의 파워 앰프를 사용해 패시브 모니터를 구동해야 합니다. Escort와 모니터의 전원이 꺼져 있는지 확인하십시오. 1/4" 케이블을 Escort 뒷면에 있는 Monitor 출력(그림 6)에 끼운 다음 다른 쪽 케이블을 파워 모니터 또는 파워 앰프 입력에 끼웁니다. 이 출력은 또한 다른 믹서 또는 레코딩 장치에 연결해 공연 중에 플레인 신호를 레코딩할 수 있습니다. 모니터 혼합 믹스 레벨은 마스터 모니터 컨트롤로 제어할 수 있습니다(그림 6a).

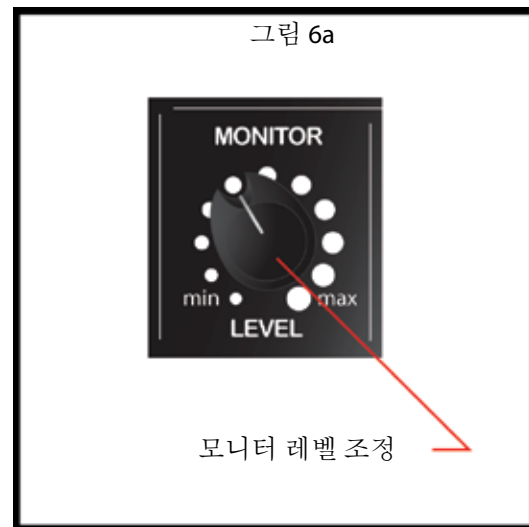
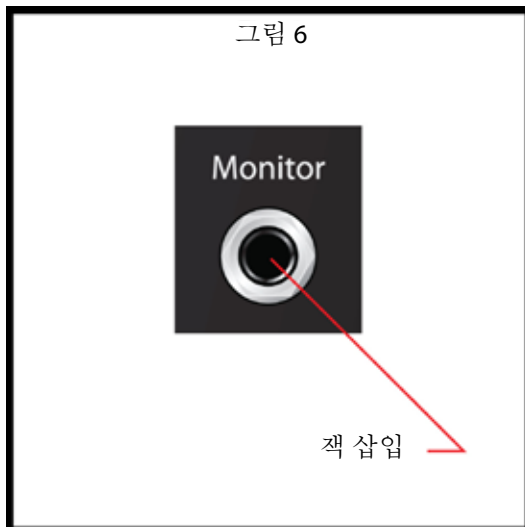

마이크 또는 라인 입력 연결

Escort의 파워 믹서는 Peavey의 PV®i 마이크 시리즈와 같은 우수한 음질, 밸런스, 다이내믹한 사운드를 구현하는 마이크를 사용할 수 있도록 제작되었습니다. 마이크를 XLR(3핀) 입력 커넥터에 연결합니다(그림 7). 마이크를 여러 개 사용할 경우에는 각 마이크를 쉽게 조정할 수 있도록 무대에서 사용하는 순서대로 연결합니다. 키보드 같은 라인 레벨 장치를 연결할 경우에는 1/4" 약기 케이블을 사용해 XLR-1/4" 콤보 커넥터 중앙에 끼웁니다(그림 8).

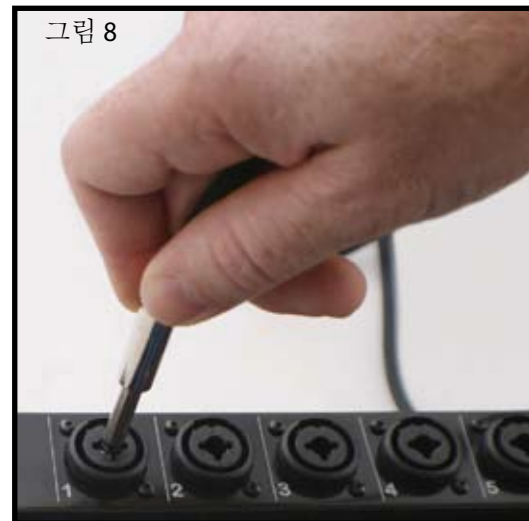

미디어 재생 기기 연결

Escort 파워 믹서는 다양한 미디어 재생 장치와 함께 사용할 수 있습니다. CD 플레이어나 접지된 턴테이블을 연결할 경우에는 CHANNEL 8 RCA 좌우 연결부를 사용하십시오. MP3 플레이어나 미디어 플레이어가 설치된 스마트폰을 연결할 경우에는 3.5mm 스테레오 커넥터를 사용하십시오. 이 케이블은 가까운 Peavey 대리점에서 구입할 수 있습니다. MP3 또는 다른 오디오 파일이 저장된 USB 메모리 장치를 사용할 때에는 메모리 스틱을 CHANNEL 9의 USB 커넥터에 끼우고 USB에 USB/Bluetooth® 버튼이 있는지 확인한 다음 마스터부에 있는 화면과 컨트롤을 사용해 오디오 파일을 탐색하고 재생하십시오(그림 9). 블루투스 연결에 대한 내용은 설명서의 미디어 섹션에서 다룹니다.



전원 연결

경고! 전원을 연결하기 전에 전원 스위치가 OFF 위치에 있는지 확인하십시오.

IEC 전원 코드를 기기의 후면 패널에 있는 소켓에 끼운 다음(그림 10) 적당한 전기 콘센트에 연결하십시오. 연장 코드가 필요할 경우에는 반드시 접지 상태가 안전하게 유지될 수 있도록 정상 접지 핀이 연결된 3선 코드를 사용해야 합니다.

참고 : UK 만

전원 전선의 색상이 기기의 리드로 다음과 같이 진행 플러그의 단자를 구분하는 색상 표시와 일치하지 않을 수 색입니다 (1) 선 녹색과 노란색이있는 단자에 연결해야 합니다 문자 E에 의해, 또는 접지 기호 또는 색, 녹색 또는 녹색과 노란색으로 표시. (2) 파란색의 전선은 문자 N 또는 색상 검은 색으로 표시되어 단자에 연결해야 합니다. (3) 색 갈색 와이어는 문자 L 또는 색상 빨간색으로 표시 단자에 연결해야 합니다.



기본 조작

컨트롤 설정 및 장치 켜기

전원을 켜기 전에 스피커, 마이크를 비롯한 모든 장치가 연결되어 있는지 확인하십시오. 마스터부 컨트롤은 12시 방향으로 놓고 다른 모든 컨트롤은 항상 가장 아래쪽 레벨로 두십시오(왼쪽으로 완전히 돌림). 믹서 뒷면에 있는 ON/OFF 스위치(그림 11)를 ON 위치에 두어 전원을 켭니다.



기본 조작

게인 및 볼륨 컨트롤 조정

파워 믹서와 스피커의 최적 설정은 **MASTER LEVEL** 컨트롤에 표시되어 있습니다 (그림 12). **CHANNEL LEVEL** 컨트롤(그림 13)을 원하는 볼륨으로 조정하십시오. **CHANNEL LEVEL**을 처음 세 위치 중 하나로 내린 상태에서 원하는 볼륨에 맞추려면 **CHANNEL LEVEL**을 올릴 수 있도록 **MASTER LEVEL**을 내리십시오. **CHANNEL LEVEL**이 최대(max)에 가까워지고 **MASTER LEVEL**을 올릴 때 원하는 볼륨을 얻으면 **CHANNEL LEVEL**을 내릴 수 있습니다. 이는 기본적인 믹서 기능과 동일합니다.

톤 컨트롤 조정

각 액티브 채널은 원하는 사운드를 얻기 위해 **HIGH**, **MID-MORPH®** 및 **LOW** 컨트롤을 조정합니다. 어떤 컨트롤도 지나치게 높게 설정하면 사운드 왜곡이 발생하거나 마이크 입력에 대한 피드백이 증가할 수 있기 때문에 중간 정도로 조절하십시오.

HIGH

액티브 컨트롤의 하이 EQ 쉘빙 타입은 고음 주파수(+/- 15dB at 12kHz)에 변화를 주며 소스의 질에 따라 신호의 잡음을 제거하거나 톤 밝기를 추가할 수 있도록 설계되었습니다.

MID-MORPH

대부분의 중간 범위의 컨트롤이 단일 주파수에서 작동할 경우 Mid-Morph는 두 개의 주파수에서 작동합니다. 이 컨트롤을 왼쪽으로 돌리면 주파수가 250 Hz에서 차단되어 사운드의 질을 저하시키는 주파수가 줄어듭니다. 오른쪽으로 돌리면 4 kHz에서 증가되어 보컬에 명료도가 더해집니다. 어떤 방식이든 보컬이나 악기의 명료도가 향상됩니다.

LOW

베이스 주파수 레벨(+/-15dB at 80Hz)에 변화를 주는 쉘빙 타입의 EQ입니다. 로우 EQ는 얇은 사운드 신호에 깊이를 더해 주거나 불분명한 사운드를 맑고 선명하게 해줍니다. 다른 EQ와 마찬가지로 적게 사용해야 합니다. 이 EQ를 너무 높이면 저음이 지나치게 커집니다.

그림 12



열려 있는 원들은 최적 범위를 나타냅니다

그림 13



톤 컨트롤

채널 레벨 컨트롤

이펙트:

이펙트 설정 조정

Escort에는 디지털 이펙트가 내장되어 있습니다. 이러한 이펙트는 원하는 이펙트가 화면에 표시될 때까지 **EFFECTS SELECT** 노브를 좌우로 돌려 **MASTER**부에서 선택할 수 있습니다(그림 14). 화면에 원하는 이펙트가 표시되면 노브를 눌러 이펙트를 선택하고 활성화하십시오. 이펙트 파라미터를 조정할 경우 **PARAMETER ADJUST** 버튼만 누르면 사용 가능한 파라미터와 해당 조정값이 화면에 표시됩니다(그림 14). 파라미터를 조정하려면 **EFFECTS SELECT** 노브를 좌우로 돌리고 이펙트 선택 화면으로 되돌아 가려면 **PARAMETER ADJUST** 버튼 또는 **EFFECTS SELECT** 노브를 누르십시오. 특정 채널에서 이펙트를 약간 들으려면 **CHANNEL EFX** 노브를 왼쪽으로 돌리고 이펙트를 더 들으려면 노브를 오른쪽으로 돌리십시오(그림 15). 마스터부에 있는 **EFX MUTE** 버튼을 누르면 모든 채널의 이펙트가 삭제됩니다(그림 14). 미디어 채널에는 이펙트가 없습니다.

그림 14

이 버튼을 누르면 모든 채널의 이펙트가 소거됩니다



이 버튼을 누르면 파라미터 조정 모드로 전환됩니다

이펙트를 찾을 때에는 노브를 돌리고 이펙트를 선택하고 활성화하려면 노브를 누르십시오

이펙트:

풋스위치 방식 이펙트 디피트

최신 Escort에는 풋스위치 이펙트 디피트 기능이 탑재되어 있습니다. 이 기능을 사용하면 Peavey의 Momentary Single-Button Switch(03050680)와 같은 싱글 버튼 풋스위치로 이펙트를 삭제할 수 있습니다. 이 제품은 가까운 Peavey 대리점에서 구입할 수 있습니다. 풋스위치의 1/4" 플러그를 Escort 믹서 후면에 있는 EFFECTS DEFEAT 잭에 끼우십시오(그림 16). 연결이 완료된 후 풋스위치 버튼을 누르면 EFX MUTE가 전환됩니다(그림 14).

사용 가능한 이펙트 및 파라미터

온스크린	이름	사용 가능한 파라미터
1 REV Plate Br1	Plate Reverb Bright	시간
2 REV Plate Br2	Plate Reverb Gentle Low-Pass	시간
3 REV Plate Med	Plate Reverb Medium Low-Pass	시간
4 REV Plate Dk1	Plate Reverb Hard Low-Pass	시간
5 REV Plate Dk2	Plate Reverb Dark	시간
6 REV Vocal	Hall Reverb Vocal	시간
7 REV Vocal Big	Hall Reverb Vocal Huge	시간
8 REV Vox Warm	Hall Reverb Vocal Glow	시간
9 REV Strings	Hall Reverb Strings	시간
10 REV Lg Brass	Hall Reverb Brass Hall	시간
11 REV Vox Air	Room Reverb Vocal Air	시간
12 REV Vox Club	Room Reverb Vocal Club	시간
13 REV Snare	Room Reverb Snare Low	시간
14 REV Ac Guitar	Room Reverb Acoustic Guitar	시간
15 REV Sm Brass	Room Reverb Brass	시간
16 ENH Tube	Enhancer Tube Distortion	밝기
17 ENH Vocal 1	Vocal Enhancer Vox	밝기
18 ENH Vocal 2	Vocal Enhancer Vox Medium	밝기
19 DLY Double	Delay Double	시간
20 DLY Slap	Delay Slapback	시간
21 DLY BRT 1	Delay Bright, Few Repeats	시간
22 DLY BRT 2	Delay Bright, More Repeats	시간
23 DLY BRT 3	Delay Bright, Most Repeats	시간
24 DLY Dark 1	Delay Dark, Few Repeats	시간
25 DLY Dark 2	Delay Dark, More Repeats	시간
26 DLY Dark 3	Delay Dark, Most Repeats	시간
27 CHO Deep Slow	Chorus High Depth, Slow Rate	속도
28 CHO Mod Wide	Chorus Moderate Depth, Wide Rate	속도
29 CHO Shrt Wide	Chorus Short Depth, Wide Rate	속도
30 CHO Shrt Fast	Chorus Short Depth, Fast Rate	속도
31 CHO Deep Mod	Chorus High Depth, Moderate Rate	속도

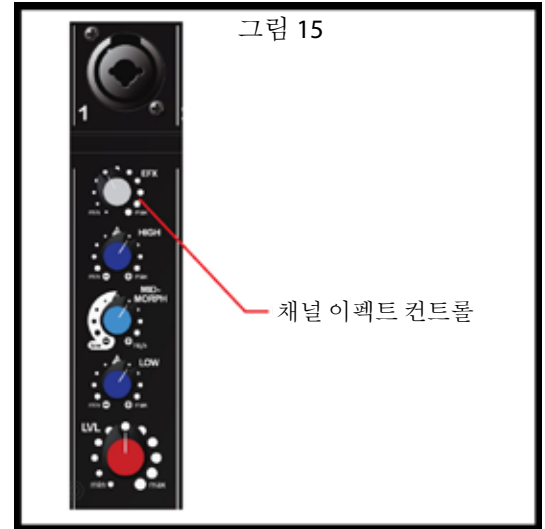

미디어:

미디어 소스에서 재생

미디어 소스 장치를 이전에 설명한 대로 연결합니다. CD 플레이어, 턴테이블 또는 테잎 재생 장치용 RCA 잭을 사용할 경우 잭이 활성화되도록 버튼이 올려진 상태에 있는지 확인합니다(그림 17). 활성화된 입력은 마스터부 화면에 표시됩니다. 재생, 중지, 앞으로/뒤로 기능용 소스 장치의 컨트롤을 사용합니다. 원하는 사운드를 얻으려면 Escort 믹서의 채널 컨트롤을 조정합니다. MP3 플레이어, 스마트폰 또는 다른 유사 장치를 사용한 미디어 재생의 경우 버튼이 올라가 있는 상태에 있는지 확인합니다. 이전에 설명한 3.5mm 스테레오 케이블을 사용해 연결하고 재생 컨트롤용 소스 장치를 사용합니다. 장치가 3.5mm 잭에 연결되면 RCA 잭이 자동으로 비활성화됩니다. USB 메모리 장치에서 MP3 또는 오디오 파일을 재생할 경우 버튼을 아래쪽으로 내리면 USB 플러그가 활성화됩니다(그림 18).

참고: Escort에서는 여러 미디어 입력을 동시에 재생할 수 없습니다.

오디오 파일을 탐색하려면 USB 장치를 연결한 상태에서 MEDIA SELECT 노브를 사용하십시오(그림 19). 원하는 파일이 화면에 표시되면 MEDIA SELECT 노브를 눌러 해당 파일을 재생할 수 있습니다. 재생, 일시 정지, 앞으로/뒤로 기능용 믹서의 컨트롤을 사용합니다. 특정 파일을 탐색하거나 선택하지 않으면 Escort가 USB 메모리 장치에 저장된 순서대로 파일을 재생합니다.

지원되는 오디오 파일 유형

- .WAV
- .MP3
- .WMA

Bluetooth®

Bluetooth/USB 스위치

채널 9용 오디오 소스를 선택합니다. “down” 위치에서 오디오 소스는 USB 슬롯입니다. LCD는 점프 드라이브용 슬롯이 준비되어 있음을 나타내고 “Insert USB drive”라는 메시지(SETUP 섹션의 미디어 플레이어 기기 연결 참조)를 표시합니다. “up” 위치에서는 오디오 소스가 블루투스 장치에 연결됩니다. LCD는 “Bluetooth 입력” 메시지를 표시합니다.

Bluetooth 활성화 LED

청색 “Bluetooth Active” LED는 블루투스 연결 상태를 표시합니다. LED가 꺼지면 블루투스 모듈도 꺼집니다. LED가 깜박이면 Escort은 다른 장치와 페어링되지 않지만 연결은 가능합니다. available for connection. LED가 계속 깜박이면 블루투스 사용 장치가 Escort와 페어링되었음을 나타냅니다.

Bluetooth 옵션

Bluetooth 무선 연결을 사용해 음악을 들으려면 먼저 Escort 6000을 Bluetooth 휴대폰 및/또는 음악 기기와 연결해야 합니다.

이전에 Escort 6000과 페어링된 블루투스 장치를 끄니다.

휴대폰 또는 음악 기기에 있는 블루투스 기능을 켭니다.

Escort 6000이 블루투스와 연결 준비가 되어 있는지 확인하십시오.

Bluetooth/USB 스위치는 “up” 위치에 있어야 합니다.

“Bluetooth Active” LED가 깜박여야 합니다.

LCD에 “Bluetooth input” 메시지가 표시됩니다.

휴대폰 또는 음악 기기를 블루투스 검색 모드에 놓습니다. 휴대폰 또는 음악 기기가 Escort 6000에 대한 검색을 시작합니다.

휴대폰 또는 음악 기기에 표시되는 검색 결과에서 “ES6000”을 선택합니다.

“확인(Ok)” 또는 “예(Yes)”를 선택해 Escort 6000과 휴대폰 또는 음악 기기를 페어링합니다.

그림 17



그림 18



그림 19



Escort 6000 페어링이 완료되어 휴대폰 또는 음악 기기와 연결되면 블루투스 Active LED 깜박임이 중지되고 계속 켜져 있게 됩니다. 이제 Escort 6000을 통해, 연결된 음악 기기에서 음악을 재생할 수 있습니다. 레벨은 연결된 소스에서 조정하거나 채널 9의 레벨 컨트롤로 조정할 수 있습니다.

“무선 범위는 소스 장치의 블루투스 등급에 따라 달라질 수 있으며 벽 또는 전기 장치와 같은 장애물의 간섭에 따라 달라질 수도 있습니다.

EQ:

그래픽 EQ 사용

각 채널의 HIGH, MID-MORPH 및 LOW 컨트롤은 자체 입력 신호의 톤만 조정하지만, 7 밴드 그래픽 EQ는 파워 믹서를 통해 전해지는 모든 신호의 톤 밸런스를 조정합니다. 이 그래픽 EQ는 또한 어쿠스틱 피드백을 줄여주는 강력한 도구입니다. 이 기능을 사용해 사운드를 원하는 대로 조정할 수 있지만, 조정할 때에는 중간을 사용하십시오.

FLS® Feedback Locating System

FLS(Feedback Locating System) LED 표시등은 피드백을 줄이는 데 매우 중요한 역할을 합니다. 어쿠스틱 피드백은 마이크로 다시 전해지는 스피커 사운드의 결과로 사운드 시스템에서 나는 하울링 또는 스퀴링 현상입니다. FLS 기능을 사용하려면 모든 그래픽 EQ 슬라이더를 0으로 설정한 후 시작하십시오(그림 20). 그런 다음 연주를 시작하기 전에 피드백이 발생할 때까지 MASTER LEVEL 및/또는 CHANNEL LEVEL을 올리십시오. LED에 불빛이 켜지면 해당 슬라이더를 천천히 낮추십시오. 이렇게 하면 피드백 주파수의 게인이 줄어들고 필요한 경우 피드백이 발생하기 전에 이 과정을 반복해 게인을 개선할 수 있습니다. 사운드 품질에 좋지 않은 영향을 줄 수 있으므로 슬라이더는 조금만 조정하십시오.

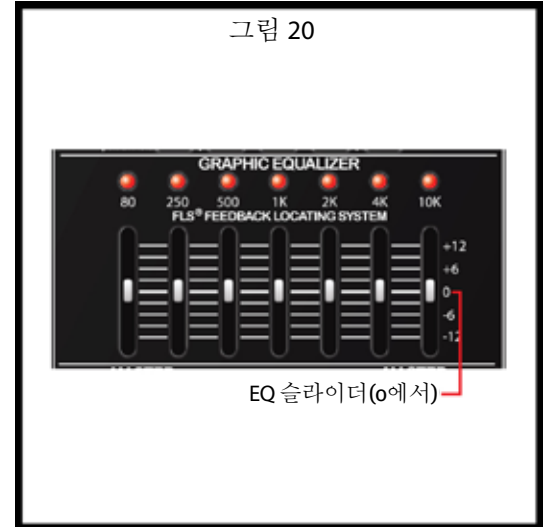

일반 사용 팁

어쿠스틱 피드백 없애기

피드백이 발생하면 EQ 조정을 복원하기 전에 먼저 시스템의 마이크와 스피커의 위치를 점검하는 것이 좋습니다. 스피커에서 나오는 사운드가 관객을 향해 있고 마이크와 멀리 떨어져 있는지 확인하십시오. 마이크는 가능한 한 사운드 소스와 가깝게 설치하십시오. 마이크를 더 가깝게 설치하면 게인을 높이지 않고도 시스템을 통해 전해지는 사운드 볼륨이 높아집니다.

마이크 사용 가이드라인

연주 시에는 마이크 하나만 사용하는 것이 좋습니다. 마이크를 2개 이상 사용할 경우에는 스피커에서 사운드를 더 크게 내고 각 마이크는 볼륨을 줄여 피드백이 발생하지 않도록 볼륨을 줄여야 합니다. 단, 마이크를 하나씩 사용하는 개인 간 레벨의 균형을 잡기 어렵거나 게인을 충분히 얻지 못하는 경우에는 마이크를 추가로 사용할 수 있습니다. 예를 들어, 몇 명의 싱어가 각자 마이크를 사용할 때 마이크의 위치는 각 싱어와 더 가까운 상태가 됩니다. 이렇게 하면 마이크의 사운드 볼륨이 증가해 여러 마이크를 사용할 때보다 좋지 않은 영향이 훨씬 더 큼니다. 또한 각각의 마이크의 볼륨을 적당한 밸런스로 조정할 수 있습니다.

Escort® 운반

Escort가 가진 많은 장점 중 하나는 전체 사운드 시스템을 운반 케이스에 넣어 가지고 다닐 수 있다는 점입니다(그림 21). 스피커 스탠드를 접어 2개의 끈으로 보관 케이스에 넣고 묶습니다. 보관 칸에 옵션 마이크를 넣고 다른 칸에 케이블을 넣거나 스피커 스탠드와 함께 넣습니다. 스피커 앞면을 바닥 트레이 아래로 향하도록 넣고 래치 4개를 잠급니다. 이제 Escort를 가지고 다니거나 가방 형태의 내장 휠을 빼내 끌고 다닐 수 있습니다.

그림 21



옵션:

옵션 액세서리(가까운 Peavey 대리점에서 구입 가능)

마이크 스탠드 - 걸침대가 있는 마이크 삼각 스탠드(00722910)

추가 마이크 및 케이블 - PVI® 2 케이블 연결 마이크 2개(00496360)

마이크 윈드 스크린 - 블랙 윈드 스크린(00069100)

다양한 길이의 추가 스피커 케이블 - 25' 16 AWG(00060450)

다양한 크기의 추가 스피커 스탠드 - 블랙 스피커 스탠드(00722890)

CD 플레이어, 턴테이블, 테잎 재생 장치 또는 MP3 플레이어/스마트폰 연결용 오디오 케이블

옵션 믹서 스탠드 액세서리(00496340)

케이스에서 믹서 스탠드를 제거합니다. 믹서 스탠드는 3개 부분(다리 2쌍 및 스탠드 크로스 멤버)으로 구성되어 있습니다(그림 22). 스탠드 크로스 멤버와 다리 소켓을 함께 잡습니다(그림 23). 다리 한쪽을 크로스 멤버에 완전히 끼웁니다(그림 24). 크로스 멤버를 계속 잡고 있는 상태에서 다리를 바닥에 설치하고 나머지 다리 두 개를 끼웁니다. 스탠드를 옮길 때에는 다리를 잡고 스탠드를 접은 다음 옮기십시오.



경고: 안전을 위해 믹서 스탠드를 완전히 열고 안정된 평면에 놓으십시오.

그림 22



그림 23



그림 24



Escort® 6000 문제 해결 가이드

문제	점검 사항	대책
소리가 들리지 않음 (LCD가 켜지지 않음)	전원 스위치가 켜져 있는가? 전기가 공급되고 있는 전원 콘센트에 라인 코드를 연결했는가?	전원 스위치를 켜십시오. 전원 코드를 콘센트에 연결하십시오.
소리가 들리지 않음 (LCD가 켜지지 않음)	MASTER 및 CHANNEL GAIN 컨트롤이 올라가는가?	MASTER 및 CHANNEL LEVEL 컨트롤을 올려 원하는 레벨로 조정하십시오. 스피커 연결 상태를 확인하십시오. 마이크 스위치를 켜십시오. 마이크 또는 사운드 소스 연결 상태를 확인하십시오.
이펙트 없음	채널 EFX 컨트롤이 튜업되어 있는가? 마스터 EFX MUTE 가 활성화되어 있는가? 메뉴에서 이펙트가 활성화되어 있는가?	마스터 이펙트 메뉴에서 원하는 이펙트를 선택했는지 확인하십시오. 마스터 EFX MUTE 를 확인하십시오. LED 가 켜지면 EFX MUTE 기능이 활성화됩니다. EFX MUTE 기능을 사용하지 않으려면 EFX MUTE 버튼을 한 번 더 누르십시오. 오디오 이펙트가 들릴 때까지 채널 EFX 컨트롤을 조정하십시오.
USB 메모리 장치에 있는 파일이 재생되지 않음	파일이 재생되지 않는가? 오디오 파일 형식이 올바른가?	MEDIA SELECT 노브를 돌려 원하는 파일이 표시되고 노브를 누르면 파일이 재생되는지 확인하십시오. 오디오 파일 형식이 올바른지 확인하십시오. 이 설명서 전반부에 설명한 지원 가능한 오디오 형식 목록을 참조하십시오.
스피커에서 하울링 또는 스컬링 현상 발생	CHANNEL 또는 MASTER LEVEL 컨트롤을 줄일 때 현상이 사라지면 어쿠스틱 피드백입니다.	마이크 게인을 줄이십시오. 마이크를 스피커 뒤 또는 스피커와 멀리 설치하십시오. EQ 위의 FLS 불빛을 관찰하고 해당 슬라이더의 레벨을 줄이십시오.
사운드 왜곡	CHANNEL GAIN 이 너무 높게 설정되어 있는가?	레벨 컨트롤을 적당히 줄이십시오. CHANNEL LEVEL 을 시작한 다음 이에 따라 MASTER LEVEL 을 조정해 왜곡이 없는 원하는 볼륨을 얻으십시오.
소리가 나지 않음 (Bluetooth ®)	“Active” 불빛이 깜박이고 있는가?	Bluetooth/USB 스위치를 “ Bluetooth ” 위치에 두십시오. Bluetooth 사용 장치는 Escort 6000 을 통해 음악을 재생하기 전에 페어링되어야 합니다. 장치가 페어링되면 Active LED 가 계속 켜져 있게 됩니다.

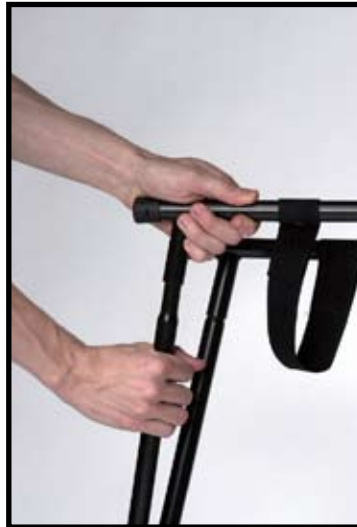
Escort® 6000 규격:

출력:	300 W RMS (채널당)
주파수 응답:	40 Hz ~ 20 kHz +/-3 dB
과부하 보호:	DDT™10dB (스피커 손상을 발생시킬 수 있는 클리핑 방지를 위한 PA 출력 제한)
왜곡:	0.2% THD @ Max power 미만
신호/잡음비:	88 dB 마이크 출력 (일반)
AC 전원:	115 V AC 60 Hz 또는 230 V AC 50/60 Hz
조립 중량: (stands included)	50 lbs. (22.67 kg)
치수:	14.5" H x 36.75" W x 15.5" D (36.8 cm x 93.3 cm x 39.4 cm)
스피커:	우퍼 10" (254 mm) Piezoelectric Horn Tweeter

Optional Product Extended Warranty Registration

Give us some information and put your extended warranty into effect!

Please take a few minutes to fill out this information/survey sheet to help us get to know and serve you better.
To save time, submit your warranty registration online at www.peavey.com/support/warrantyregistration

1.

First Name _____ Initial _____ Last Name _____

Street Address _____

City _____ State/Province _____ Postal Code _____

() _____
Telephone Number _____ E-mail Address _____

() _____
Fax Number _____ Date of birth _____

Gender M F

2.

Model _____ 8-Digit Serial Number

Date of Purchase _____ Price Paid _____

3.

Name of store where purchased _____

City _____ State _____

4. Top two (2) reasons why you purchased from this store/dealer:

- | | |
|---|--|
| <input type="checkbox"/> Availability of product | <input type="checkbox"/> Past favorable experience |
| <input type="checkbox"/> Friend/Relative's recommendation | <input type="checkbox"/> Best price |
| <input type="checkbox"/> Store credit card | <input type="checkbox"/> Advertised special |
| <input type="checkbox"/> Knowledgeable staff | <input type="checkbox"/> Convenient location |
| <input type="checkbox"/> Availability of lessons | <input type="checkbox"/> Received as a gift |
| <input type="checkbox"/> Technical instruction | <input type="checkbox"/> Other _____ |

5. Where do you most often shop for music and sound products?

- | | |
|---|---|
| <input type="checkbox"/> Independent retailer | <input type="checkbox"/> Newspaper ads |
| <input type="checkbox"/> Mass market retailer | <input type="checkbox"/> Internet/Web sites |
| <input type="checkbox"/> Mail order magazines | <input type="checkbox"/> Other _____ |

6. What two (2) factors most influenced your purchase of this product?

- | | |
|--|---|
| <input type="checkbox"/> Peavey brand name | <input type="checkbox"/> Product appearance |
| <input type="checkbox"/> Craftsmanship | <input type="checkbox"/> Durability |
| <input type="checkbox"/> Features for price | <input type="checkbox"/> Prior experience with Peavey |
| <input type="checkbox"/> Bundled accessories | <input type="checkbox"/> Packaging |
| <input type="checkbox"/> Sound quality | <input type="checkbox"/> Other _____ |

15. In your opinion, what could Peavey do to improve its products and/or service? Please use the space below to tell us your answer.

7. How did you learn about this Peavey product? (select best answer)

- | | |
|---|---|
| <input type="checkbox"/> Magazine review | <input type="checkbox"/> Teacher's recommendation |
| <input type="checkbox"/> Newspaper review | <input type="checkbox"/> Catalog or flyer |
| <input type="checkbox"/> Radio advertisement | <input type="checkbox"/> Saw in store |
| <input type="checkbox"/> Advertised special | <input type="checkbox"/> Use by professional |
| <input type="checkbox"/> Friend/Relative's recommendation | <input type="checkbox"/> Other _____ |
| <input type="checkbox"/> Salesperson's recommendation | |

8. Which other brands/models did you consider?

9. How would you describe your level of musicianship/technical expertise?

- Beginner - Never played or taken less than one (1) year of lessons
- Intermediate - One (1) to five (5) years of lessons or playing
- Advanced - More than five (5) years of lessons or playing; play professionally

10. Education: (select best answer)

- High school
- Some college
- Completed college
- Graduate school

11. Which best describe your family income? (select best answer)

- | | |
|--|--|
| <input type="checkbox"/> Under \$15,000 | <input type="checkbox"/> \$75,000 - \$99,999 |
| <input type="checkbox"/> \$15,000 - \$24,999 | <input type="checkbox"/> \$100,000 - \$149,999 |
| <input type="checkbox"/> \$25,000 - \$34,999 | <input type="checkbox"/> Over - \$150,000 |
| <input type="checkbox"/> \$35,000 - \$49,999 | |
| <input type="checkbox"/> \$50,000 - \$74,999 | |

12. Which of the following is your primary source of information on musical products: (select best answer)

- | | |
|-------------------------------------|---|
| <input type="checkbox"/> Television | <input type="checkbox"/> Mail order catalogs |
| <input type="checkbox"/> Radio | <input type="checkbox"/> Direct mail |
| <input type="checkbox"/> Internet | <input type="checkbox"/> Literature from manufacturer |
| <input type="checkbox"/> Newspaper | <input type="checkbox"/> Other _____ |
| <input type="checkbox"/> Magazines | |

13. What is your main motivation for buying new equipment?

- | | |
|--|--|
| <input type="checkbox"/> Replacing old product | <input type="checkbox"/> Impulse |
| <input type="checkbox"/> Want new and leading edge equipment | <input type="checkbox"/> Need for improved performance |
| <input type="checkbox"/> Fulfill a specific need | <input type="checkbox"/> New technology |
| <input type="checkbox"/> Supplement existing products | <input type="checkbox"/> Availability of product |
| <input type="checkbox"/> Value | <input type="checkbox"/> Other _____ |

14. Please list your three most frequently visited Web sites.

1. http:// _____
2. http:// _____
3. http:// _____



FROM:



**Peavey Electronics
Corporation**
Attn: Warranty Department
P.O. Box 5108
Meridian, Ms 39302-5108

Place
Postage
Here



PEAVEY ELECTRONICS CORPORATION LIMITED WARRANTY

Effective Date: 09/15/2010

What This Warranty Covers

Your Peavey Warranty covers defects in material and workmanship in Peavey products purchased and serviced in the U.S.A. and Canada.

What This Warranty Does Not Cover

The Warranty does not cover: (1) damage caused by accident, misuse, abuse, improper installation or operation, rental, product modification or neglect; (2) damage occurring during shipment; (3) damage caused by repair or service performed by persons not authorized by Peavey; (4) products on which the serial number has been altered, defaced or removed; (5) products not purchased from an Authorized Peavey Dealer.

Who This Warranty Protects

This Warranty protects only the original purchaser of the product.

How Long This Warranty Lasts

The Warranty begins on the date of purchase by the original retail purchaser. The duration of the Warranty is as follows:

Product Category	Duration
Guitars/Basses, Amplifiers, Preamplifiers, Mixers, Electronic Crossovers and Equalizers	2 years *(+ 3 years)
Drums	2 years *(+ 1 year)
Enclosures	3 years *(+ 2 years)
Digital Effect Devices and Keyboards and MIDI Controllers	1 years *(+ 1 year)
Microphones	2 years
Speaker Components (incl. Speakers, Baskets, Drivers, Diaphragm Replacement Kits and Passive Crossovers)	1 year
Tubes and Meters	90 Days
Cables	Limited Lifetime
AmpKit Link, Xport, Rockmaster Series, Strum'n Fun, RetroFire, GT & BT Series Amps	1 year

[* Denotes additional Warranty period applicable if optional Warranty Registration Card is completed and returned to Peavey by original retail purchaser within 90 days of purchase.]

What Peavey Will Do

We will repair or replace (at Peavey's discretion) products covered by Warranty at no charge for labor or materials. If the product or component must be shipped to Peavey for Warranty service, the consumer must pay initial shipping charges. If the repairs are covered by Warranty, Peavey will pay the return shipping charges.

How To Get Warranty Service

(1) Take the defective item and your sales receipt or other proof of date of purchase to your Authorized Peavey Dealer or Authorized Peavey Service Center.

OR

(2) Ship the defective item, prepaid, to Peavey Electronics Corporation, International Service Center, 412 Highway 11 & 80 East, Meridian, MS 39301. Include a detailed description of the problem, together with a copy of your sales receipt or other proof of date of purchase as evidence of Warranty coverage. Also provide a complete return address.

Limitation of Implied Warranties

ANY IMPLIED WARRANTIES, INCLUDING WARRANTIES OF MERCHANTABILITY AND FITNESS FOR A PARTICULAR PURPOSE, ARE LIMITED IN DURATION TO THE LENGTH OF THIS WARRANTY.

Some states do not allow limitations on how long an implied Warranty lasts, so the above limitation may not apply to you.

Exclusions of Damages

PEAVEY'S LIABILITY FOR ANY DEFECTIVE PRODUCT IS LIMITED TO THE REPAIR OR REPLACEMENT OF THE PRODUCT, AT PEAVEY'S OPTION. IF WE ELECT TO REPLACE THE PRODUCT, THE REPLACEMENT MAY BE A RECONDITIONED UNIT. PEAVEY SHALL NOT BE LIABLE FOR DAMAGES BASED ON INCONVENIENCE, LOSS OF USE, LOST PROFITS, LOST SAVINGS, DAMAGE TO ANY OTHER EQUIPMENT OR OTHER ITEMS AT THE SITE OF USE, OR ANY OTHER DAMAGES WHETHER INCIDENTAL, CONSEQUENTIAL OR OTHERWISE, EVEN IF PEAVEY HAS BEEN ADVISED OF THE POSSIBILITY OF SUCH DAMAGES.

Some states do not allow the exclusion or limitation of incidental or consequential damages, so the above limitation may not apply to you.

This Warranty gives you specific legal rights, and you may also have other rights which vary from state to state.

If you have any questions about this Warranty or services received or if you need assistance in locating an Authorized Service Center, please contact the Peavey International Service Center at (601) 483-5365.

Features and specifications are subject to change without notice.



Logo referenced in Directive 2002/96/EC Annex IV (OJ(L)37/38,13.02.03 and defined in EN 50419: 2005
The bar is the symbol for marking of new waste and is applied only to equipment manufactured after 13 August 2005



Features and specifications subject to change without notice.

Peavey Electronics Corporation • 5022 Hartley Peavey Dr. • Meridian, MS 39305
(601) 483-5365 • FAX (601) 486-1278 • www.peavey.com